

**Školní vzdělávací
program
pro
základní vzdělávání**

**ZÁKLAD PRO
ŽIVOT**

Obsah:

1	Identifikační údaje.....	7
2	Charakteristika školy.....	8
2. 1	Úplnost a velikost školy	8
2. 2	Vybavení a možnosti školy	9
2. 3	Charakteristika pedagogického sboru	14
2. 4	Charakteristika žáků navštěvujících školu	15
2. 5	Dlouhodobé projekty, mezinárodní spolupráce	15
2. 6	Spolupráce s rodiči a jinými subjekty	16
3	Charakteristika ŠVP ZV Základ pro život	19
3. 1	Zaměření školy a ŠVP ZV Základ pro život.....	19
3. 2	Výchovné a vzdělávací strategie	20
3. 3	Zabezpečení výuky žáků se speciálními vzdělávacími potřebami.....	26
3. 4	Zabezpečení výuky žáků mimořádně nadaných.....	30
3.5	Začlenění průřezových témat do výuky	30
4	Učební plán (týdenní hodinová dotace)	50
	Poznámky k učebnímu plánu:	52
5	Učební osnovy.....	54
5. 1	Jazyk a jazyková komunikace	55
5. 1. 1	ČESKÝ JAZYK A LITERATURA	56
5. 1. 1. 1	Vzdělávací obsah.....	60
5. 1. 1. 2	Vzdělávací obsah pro žáky s podpůrnými opatřeními od 3. stupně (žáci s LMP).....	89
5. 1. 2	ANGLICKÝ JAZYK	108
5. 1. 2. 1	Vzdělávací obsah.....	111

5. 1. 2. 2	Vzdělávací obsah pro žáky s podpůrnými opatřeními od 3. stupně (žáci s LMP).....	128
5. 1. 3	NĚMECKÝ JAZYK	141
5. 1. 3. 1	Vzdělávací obsah.....	143
5. 1. 3. 2	Vzdělávací obsah pro žáky s podpůrnými opatřeními od 3. stupně (žáci s LMP).....	149
5. 2	Matematika a její aplikace.....	154
5. 2. 1	MATEMATIKA.....	154
5. 2. 1. 1	Vzdělávací obsah.....	158
5. 2. 1. 2	Vzdělávací obsah pro žáky s podpůrnými opatřeními od 3. stupně (žáci s LMP).....	186
5. 3	Informační a komunikační technologie.....	204
5. 3. 1	INFORMATIKA	204
5. 3. 1. 1	Vzdělávací obsah.....	207
5. 3. 1. 2	Vzdělávací obsah pro žáky s podpůrnými opatřeními od 3. stupně (žáci s LMP).....	211
5. 4	Člověk a jeho svět	215
5. 4. 1	ČLOVĚK A JEHO SVĚT	215
5. 4. 1. 1	Vzdělávací obsah.....	219
5. 4. 1. 2	Vzdělávací obsah pro žáky s podpůrnými opatřeními od 3. stupně (žáci s LMP).....	246
5. 5	Člověk a společnost.....	256
5. 5. 1	DĚJEPIS	256
5. 5. 1. 1	Vzdělávací obsah.....	259
5. 5. 1. 2	Vzdělávací obsah pro žáky s podpůrnými opatřeními od 3. stupně (žáci s LMP).....	269
5. 5. 2	VÝCHOVA K OBČANSTVÍ	276
5. 5. 2. 1	Vzdělávací obsah.....	280

5. 5. 2. 2	Vzdělávací obsah pro žáky s podpůrnými opatřeními od 3. stupně (žáci s LMP).....	296
5. 6	Člověk a příroda	307
5. 6. 1	FYZIKA	307
5. 6. 1. 1	Vzdělávací obsah.....	310
5. 6. 1. 2	Vzdělávací obsah pro žáky s podpůrnými opatřeními od 3. stupně (žáci s LMP).....	316
5. 6. 2	CHEMIE.....	321
5. 6. 2. 1	Vzdělávací obsah.....	324
5. 6. 2. 2	Vzdělávací obsah pro žáky s podpůrnými opatřeními od 3. stupně (žáci s LMP).....	330
5. 6. 3	PŘÍRODOPIS.....	335
5. 6. 3. 1	Vzdělávací obsah.....	338
5. 6. 3. 2	Vzdělávací obsah pro žáky s podpůrnými opatřeními od 3. stupně (žáci s LMP).....	347
5. 6. 4	ZEMĚPIS	355
5. 6. 4. 1	Vzdělávací obsah.....	358
5. 6. 4. 2	Vzdělávací obsah pro žáky s podpůrnými opatřeními od 3. stupně (žáci s LMP).....	370
5. 7	Umění a kultura	382
5. 7. 1	HUDEBNÍ VÝCHOVA	382
5. 7. 1. 1	Vzdělávací obsah.....	385
5. 7. 1. 2	Vzdělávací obsah pro žáky s podpůrnými opatřeními od 3. stupně (žáci s LMP).....	392
5. 7. 2	Výtvarná výchova	399
5. 7. 2. 1	Vzdělávací obsah.....	402
5. 7. 2. 2	Vzdělávací obsah pro žáky s podpůrnými opatřeními od 3. stupně (žáci s LMP).....	409
5. 8	Člověk a zdraví.....	415

5. 8. 1 VÝCHOVA KE ZDRAVÍ	416
5. 8. 1. 1 Vzdělávací obsah.....	419
5. 8. 1. 2 Vzdělávací obsah pro žáky s podpůrnými opatřeními od 3. stupně (žáci s LMP).....	423
5. 8. 2 Tělesná výchova.....	427
5. 8. 2. 1 Vzdělávací obsah.....	430
5. 8. 2. 2 Vzdělávací obsah pro žáky s podpůrnými opatřeními od 3. stupně (žáci s LMP).....	438
5. 9 ČLOVĚK A SVĚT PRÁCE.....	445
5. 9. 1 PRACOVNÍ ČINNOSTI.....	446
5. 9. 1. 1 Vzdělávací obsah.....	449
5. 9. 1. 2 Vzdělávací obsah pro žáky s podpůrnými opatřeními od 3. stupně (žáci s LMP).....	458
5. 10 Předmět speciálně pedagogické péče	469
5. 10. 1 KOMUNIKAČNÍ A SOCIÁLNÍ DOVEDNOSTI	469
5. 10. 1. 1 Vzdělávací obsah.....	473
5. 10. 1. 2 Vzdělávací obsah pro žáky s podpůrnými opatřeními od 3. stupně (žáci s LMP).....	482
6 Hodnocení výsledků vzdělávání žáků	490
6. 1 Pravidla pro hodnocení žáků	490
6. 1. 1 Způsoby hodnocení	492
6. 1. 1. 1 Slovní hodnocení.....	493
6. 1. 1. 2 Otevřené širší slovní hodnocení	495
6. 1. 1. 3 Celkové hodnocení.....	496
6. 1. 1. 4 Hodnocení v zájmových útvarech	497
6. 1. 1. 5 Podmínky nehodnocení žáka.....	497
6. 1. 1. 6 Dokument Hodnocení Edukačního plánu žáka	497

6. 1. 1. 7 Získávání podkladů pro hodnocení	498
6. 1. 1. 8 Zásady hodnocení žáka	498
6. 1. 1. 9 Sebehodnocení	499
6. 1. 2 Kritéria hodnocení.....	500
7 Dodatky	502

1 Identifikační údaje

a. Školní vzdělávací program pro základní vzdělávání zpracovaný podle RVP ZV březen 2017

b. Předkladatel:

Název	Základní škola Brno, Štolcova, příspěvková organizace
IČO	62157299
IZO	062157299
Adresa	Základní škola Brno, Štolcova 301/16, 618 00 Brno
Kontakty	telefon: +420 548424061
	E-mail: zs@autistickaskola.cz
Ředitel školy	Mgr. Tomáš Musil
Koordinátor ŠVP	Mgr. Klára Geislerová, e-mail: geislerova@autistickaskola.cz

c. Zřizovatel

Název: Jihomoravský kraj

Adresa: Žerotínovo náměstí 3/5, 601 82 Brno

IČO: 70888337

Telefon: 541651111

d. Platnost dokumentu: od 4. září 2017

ŠVP ZV Základ pro život byl schválen Školskou radou dne: 31. srpna 2017

.....

Tomáš Musil

ředitel školy

Razítko školy

2 Charakteristika školy

2.1 Úplnost a velikost školy

Základní škola Brno, Štolcova, příspěvková organizace se skládá z těchto součástí:

1. **Základní škola** – kapacita 80 žáků.
2. **Základní škola speciální** – kapacita 55 žáků.
3. **Přípravný stupeň základní školy speciální** – maximální kapacita 30 žáků.
4. **Školní družina** - maximální kapacita 80 dětí.
5. **Školní jídelna – výdejna** – kapacita 80 strážníků.
6. **Speciálně pedagogické centrum.**

Kapacita školy není naplněna po maximální možnou míru.

1. Příspěvková organizace jako **základní škola** zřízená podle ustanovení § 181 odst. 1) písm. c) zákona č. 561/2004 Sb., o předškolním, základním, středním, vyšším odborném a jiném vzdělávání (školský zákon), ve znění pozdějších předpisů, poskytuje základní vzdělávání žákům s autismem; její činnost se řídí školským zákonem, zejména pak ustanovením § 16 a částí třetí zákona, a prováděcími předpisy k zákonu v platném znění.
2. Příspěvková organizace jako **přípravný stupeň základní školy speciální** poskytuje přípravu na vzdělávání v základní škole speciální dětem se středně těžkým a těžkým mentálním postižením, se souběžným postižením více vadami nebo s autismem; její činnost se řídí zákonem č. 561/2004 Sb., o předškolním, základním, středním, vyšším odborném a jiném vzdělávání (školský zákon), ve znění pozdějších předpisů, zejména pak ustanoveními § 48a a prováděcími předpisy k zákonu v platném znění.
3. Příspěvková organizace jako **školní družina** poskytuje zájmové vzdělávání; její činnost se řídí zákonem č. 561/2004 Sb., o předškolním, základním, středním, vyšším odborném a jiném vzdělávání (školský zákon), ve znění pozdějších předpisů, zejména pak ustanoveními § 111 a § 118, a prováděcími předpisy k zákonu v platném znění.

4. Příspěvková organizace jako **školní výdejna** poskytuje školní stravování. Její činnost se řídí zákonem č. 561/2004 Sb., o předškolním, základním, středním, vyšším odborném a jiném vzdělávání (školský zákon), ve znění pozdějších předpisů, zejména pak ustanovením § 119, a prováděcími předpisy k zákonu v platném znění.
5. Příspěvková organizace jako **speciálně pedagogické centrum** zajišťuje pro děti a žáky, studenty a jejich zákonné zástupce, pro školy a školská zařízení informační, diagnostickou, poradenskou a metodickou činnost, poskytuje odborné speciálně pedagogické a pedagogicko psychologické služby, preventivně výchovnou péči a napomáhá při volbě vhodného vzdělávání dětí, žáků nebo studentů a přípravě na budoucí povolání, spolupracuje s orgány sociálně právní ochrany dětí a orgány péče o mládež a rodinu, zdravotnickými zařízeními, popřípadě s dalšími orgány a institucemi. Výše uvedené služby zajišťuje pro děti, žáky a studenty se speciálními vzdělávacími potřebami, zaměřuje se zejména na děti, žáky a studenty s autismem a poruchami autistického spektra. Její činnost se řídí zákonem č. 561/2004 Sb., o předškolním, základním, středním, vyšším odborném a jiném vzdělávání (školský zákon), ve znění pozdějších předpisů, zejména pak ustanovením § 116 a prováděcími předpisy k zákonu v platném znění.

2. 2 Vybavení a možnosti školy

Škola se nachází v Brně v městské části Černovice na ulici Štolcova 16, v dosahu přibližně 10 minut z centra města městskou hromadnou dopravou. Objekt školy se skládá ze dvou budov spojených spojovací chodbou a přilehlých pozemků, na kterých se nachází:

- dvůr
- hřiště
- zahrada
- sad

Přední budova má vchod z ulice Štolcova a je zde umístěno speciálně pedagogické centrum, kanceláře vedení školy a třídy pro žáky s autismem. Součástí přední budovy je i samostatná místnost školní družiny a relaxační místnost, sloužící zejména pro žáky s těžší symptomatikou autismu.

Zadní budova je spojena s přední budovou spojovací chodbou. Lze se do ní však dostat také zahradním vchodem, což je výhodné zejména pro žáky s těžší symptomatikou autismu a jejich rodiče. Na druhé budově se nachází školní výdejna s jídelnou, dílny, cvičná kuchyňka, tělocvična se sprchami a třídy pro žáky s autismem s vlastními jídelnami. Okolí této budovy, zejména zahrady, jsou ideální pro výchovu a vzdělávání dětí s autismem, neboť je zde klidné a pěkné prostředí a děti nejsou rušeny hlukem z ulice.

Všechny třídy jsou uspořádány v souladu s metodou Strukturovaného učení. Každá třída má svou kmenovou třídu, která je propojená s individuální učebnou. Tato individuální učebna slouží k nácviku pracovních dovedností a k získávání nových vědomostí a dovedností především z kognitivní oblasti. Výhodou této individuální učebny je to, že žák není rušen provozním hlukem celé třídy, není rozptylován pohybem žáků i pedagogů ve třídě, vybavením třídy apod. Žák se tak může plně soustředit na výuku. Kmenová třída je uspořádána dle potřeb všech žáků a rozčleněna do menších prostor, které slouží k získávání odlišných typů vědomostí a dovedností (je tím tak zaručena předvídatelnost žákům – ví, co a kde budou dělat). Uspořádání jednotlivých tříd se liší dle prostorových podmínek každé třídy, ale také dle potřeb žáků, může se tedy v závislosti na potřebách žáků každý rok její uspořádání lehce měnit.

Zde je několik příkladů uspořádání tříd:

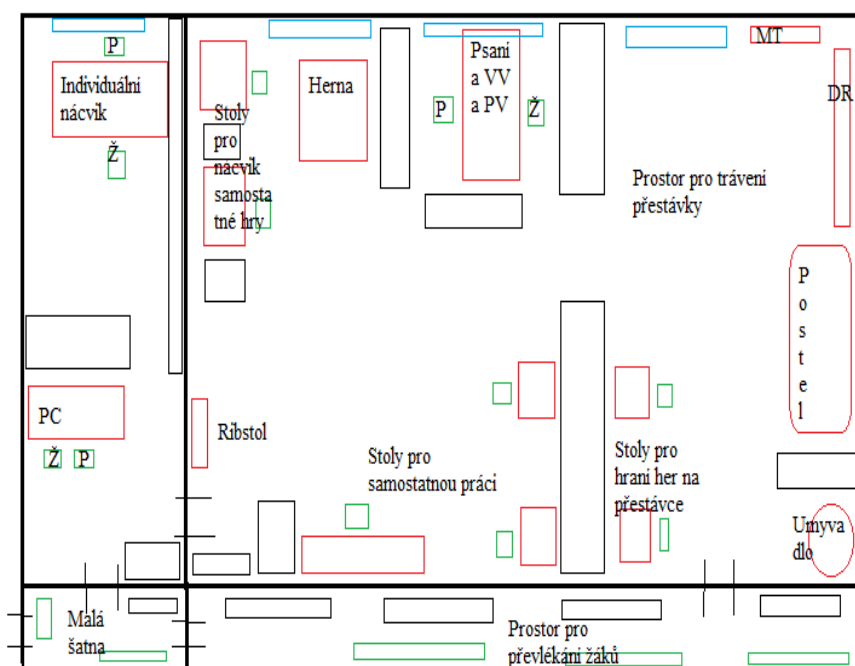

Nákresy tříd pro žáky s autismem: největší plocha – kmenová třída, červené obdélníky – stoly, případně vymezené prostory na zemi (např. herna), zelené obdélníky – židle pro žáky, černé obdélníky – skříně a regály sloužící k vymezení struktury a k uskladnění učebních pomůcek a výukových materiálů, modré obdélníky – okna, P – židle pro pedagoga, Ž – židle pro žáka, PC – stůl s počítačem, VV – výtvarná výchova, PV – pracovní výchova, MT – magnetická tabule, DR – denní režimy žáků.

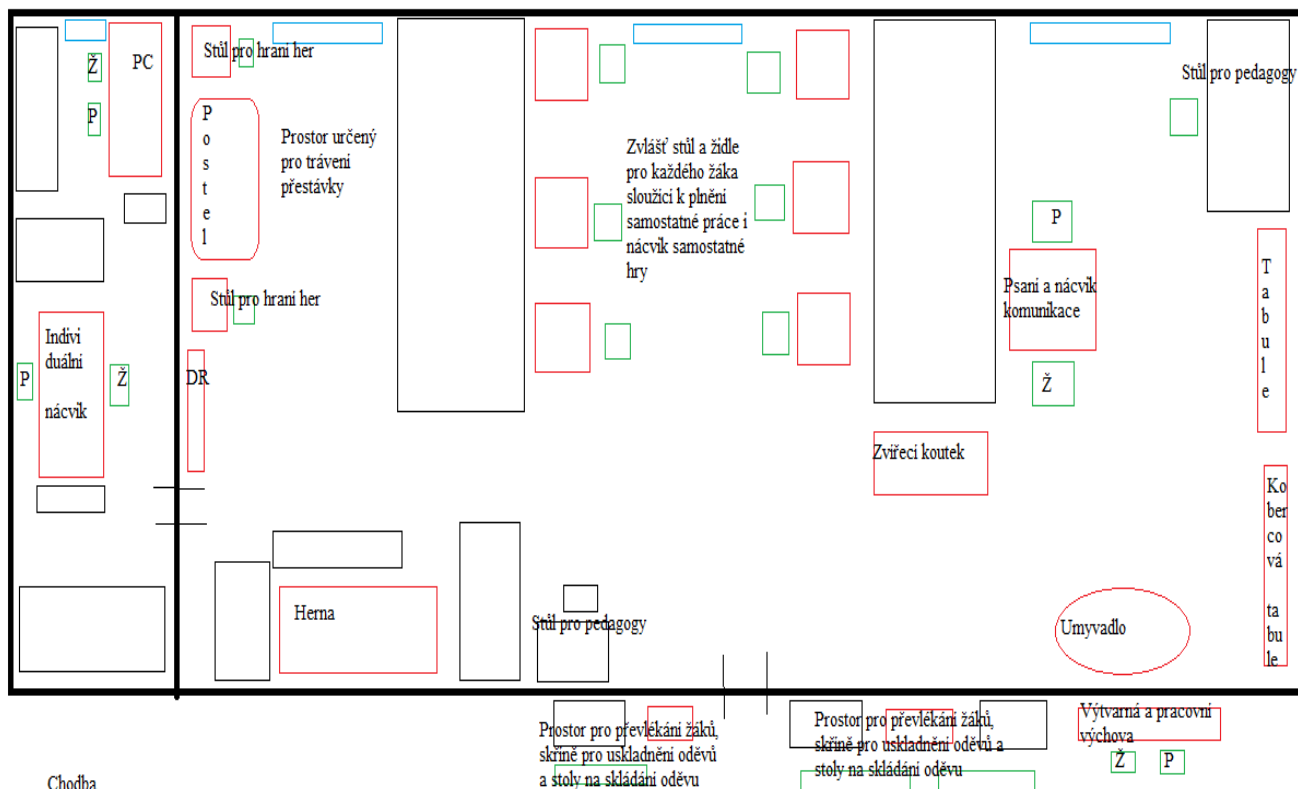

Fotografie ilustrující uspořádání tříd:





Samozřejmostí je dostatečný počet sociálních zařízení na každém poschodí. Každá třída pro žáky s autismem má svou vlastní malou šatnu určenou pro převlékání žáků a s tím související nácvik sebeobsluhy, bohužel tyto šatny jsou vytvořeny z částí chodeb, což není příliš vhodné.

Mezi těmito dvěma budovami je školní dvůr s hřištěm, doskočištěm a zatravněnou plochou. Za druhou budovou se nachází hřiště s průlezkami, zahrada (určená pro pohybové a relaxační vyžití žáků), školní zahrada (cvičné záhony) a sad.

Nevýhodou naší školy je malý počet místností, které bychom potřebovali pro další sborovnu na zadní budově, kabiny, pracovnu koordinátora ŠVP, výchovného poradce a školního metodika prevence.

Školní družina - pro žáky s autismem je zřízeno jedno oddělení při každé třídě. Oddělení školní družiny jsou umístěny v kmenových třídách, na přední budově je k dispozici samostatná místnost školní družiny.

V každé autistické třídě je počítač, který je využíván pro výuku žáků, ve všech třídách je jeho součástí i dotyková obrazovka, díky níž mohou na počítači pracovat i žáci s motorickými obtížemi či těžším postižením. Součástí místnosti na první budově, která slouží v odpoledních hodinách jako místnost pro školní družinu, je i větší množství počítačů – tato místnost je

během dopoledne využívána i jako počítačová učebna, případně slouží k dalším činnostem dle potřeb jednotlivých tříd.

V rámci vzdělávání a dle zájmu rodičů a možností žáků škola organizuje školu v přírodě, pobyty v přírodě (např. zimní pobyt či pobyt na farmě), výuku pohybových aktivit jako bruslení, plavání, lyžování.

V rámci doplňkové činnosti škola pronajímá tělocvičnu pro sportovní a pohybové aktivity.

2.3 Charakteristika pedagogického sboru

V každé třídě pro žáky s autismem působí dva učitelé a asistent pedagoga na poloviční úvazek. V každém oddělení školní družiny pro žáky s autismem působí vychovatel. Součástí školy je speciálně pedagogické centrum, ve kterém jsou zaměstnáni speciální pedagogové, psychologové a sociální a administrativní pracovníci.

Většina pedagogických pracovníků je plně kvalifikovaná. Ti, kteří plně kvalifikováni nejsou, si kvalifikaci doplňují.

Dále na škole působí školní poradenské pracoviště (složené z výchovného poradce, školního metodika prevence sociálně patologických jevů, koordinátora ŠVP), správce ICT a koordinátor EVVO.

Průběžně se pedagogové zúčastňují nejrůznějších kurzů, školení aj. v rámci dalšího vzdělávání pedagogických pracovníků. Zkušenější pedagogové ve spolupráci s pracovníky SPC školí všechny pedagogy školy v rámci pravidelných školení zaměřených na problematiku oblasti ve vzdělávání žáků s autismem (např. sociální chování, komunikace, problémové chování) – tato školení probíhají v odpoledních hodinách a jsou koncipována workshopovou formou – sami pedagogové aktivně řeší úkoly, sdělují své zkušenosti, prezentují své pomůcky apod. Někteří pedagogové se také podílejí na vedení kurzů pro pedagogické pracovníky z jiných škol vzdělávající žáky s autismem (ve spolupráci s Paspoint, z.ú.)

Z nepedagogických zaměstnanců pracuje na škole hospodárka školy, účetní, školník, kuchařka a uklízečky.

2. 4 Charakteristika žáků navštěvujících školu

Základní škola Brno, Štolcova, příspěvková organizace je škola, která poskytuje základní vzdělávání žákům s autismem. Školu navštěvují žáci z Brna a jeho okolí.

Žáci s autismem jsou vzdělávání metodikou strukturovaného učení, a to dle úrovně intelektu v těchto vzdělávacích programech: ŠVP ZV Základ pro život vypracovaný na základě RVP ZV (příp. dle dobíhajícího ŠVP ZV Klíč 2 vypracovaného na základě RVP ZV-LMP), ŠVP ZŠS Cesta Díl I. vypracovaný na základě RVP ZŠS Díl I. a ŠVP ZŠS Cesta Díl II. vypracovaný na základě RVP ZŠS Díl II. Škola také zabezpečuje přípravu na vzdělávání dětem zařazeným do Přípravného stupně základní školy speciální, které jsou vzdělávány dle ŠVP Přípravný stupeň ZŠS Start, který je přílohou ŠVP ZŠS Cesta.

2. 5 Dlouhodobé projekty, mezinárodní spolupráce

Pracovníci SPC se účastnili programu SVES (Studijní návštěvy pro experty v oblasti vzdělávání), který patří k decentralizovaným aktivitám programu LLP (Lifelong Learning Programme- Program celoživotního učení). Cílovou skupinu programu tvoří především tzv. „decision-makers“, tj. ti, kteří se přímo podílejí nebo mají vliv na utváření vzdělávací politiky a vzdělávacího systému v České republice. Byli vybráni Národní agenturou pro evropské vzdělávací programy (NAEP), která jako součást Domu zahraničních služeb MŠMT koordinuje vzdělávací programy mezinárodní spolupráce. Dále participují na Výzkumném záměru MŠMT: Speciální potřeby žáků v kontextu Rámcového vzdělávacího programu pro základní vzdělávání, který realizuje Katedra speciální pedagogiky PdF MU v Brně.

Naše škola byla v letech 2010 - 2012 realizátorem projektu Odstraňování bariér při vzdělávání žáků s autismem – metodická podpora pedagogů a rodičů, který byl realizován v rámci OP VZDĚLÁVÁNÍ PRO KONKURENCESCHOPNOST, Prioritní osa 7.1 počáteční vzdělávání, 7.1.2 – Rovné příležitosti dětí a žáků, včetně dětí a žáků se speciálními vzdělávacími potřebami. Hlavním cílem projektu bylo zvyšování kompetence pedagogických pracovníků (v Jihomoravském kraji) pro odstraňování bariér bránících žákům s autismem v rovném přístupu ke vzdělávání. Projekt byl zaměřen na vytvoření a ověření metodických materiálů, inovovaných a modernizovaných vyučovacích metod, organizačních forem výuky, výukových materiálů a učebních pomůcek. Výstupem projektu byla metodika pro vzdělávání

žáků s PAS. Tento komplexní materiál (šesti metodik) je i nadále nabízen pedagogickým pracovníkům, rodičům a odborné i laické veřejnosti.

Naše škola byla realizátorem dalších projektů, např. Další vzdělávání pedagogických pracovníků v oblasti práce se žáky s autismem, Zlepšení dostupnosti DVPP v oblasti poruch autistického spektra pomocí e-vzdělávacích aplikací a Příprava lektorů DVPP v oblasti práce s dětmi a žáky s autismem.

2. 6 Spolupráce s rodiči a jinými subjekty

Spolupráce s rodiči:

- školská rada
- třídní schůzky – osobní pohovory, seznámení rodičů s prací ve škole s využitím videozáznamů
- informační schůzky s vedením školy (dle zájmu rodičů)
- osobně ústně při předávání žáka při příchodu/odchodu do/ze školy
- besídky a setkání v rámci vánočních oslav a ukončení školního roku
- prostřednictvím zápisů v informačních deníčcích, příp. žákovských knížkách
- při přenosu naučených dovedností ze školy do domácího prostředí (mají-li rodiče zájem) – zejména používání denních režimů, komunikačních deníků, procesuálních schémat apod.
- písemnou formou (dopisy)
- prostřednictvím telefonických hovorů
- mailem (dle zájmu rodičů)
- prostřednictvím webových stránek školy
- prostřednictvím nástěnek
- prostřednictvím schránek důvěry
- konzultační hodiny výchovného poradce a školního metodika prevence
- výchovné komise

Rodiče mohou po vzájemné dohodě s vedením školy nebo s učiteli školu navštívit a informovat se osobně na své děti jak u učitelů, tak u vedení školy.

Spolupráce s jinými subjekty:

Škola spolupracuje se zřizovatelem školy - Jihomoravským krajem. Spolupráce probíhá zejména v oblastech:

- vymezení hlavní činnosti a doplňkových činností školy,
- ekonomické,
- administrativní.

Spolupráce je významně formována „Zásadami vztahů Jihomoravského kraje s příspěvkovými organizacemi“.

Škola spolupracuje se školskou radou, která je na naší škole zřízena od roku 2006. Školská rada má 9 členů, z toho 3 členové jsou jmenováni zřizovatelem, 3 členové jsou z řad rodičů a 3 členové z řad pedagogů školy, z nichž 1 je předsedou školské rady. Školská rada zasedá nejméně 2x ročně, zasedání svolává předseda školské rady. Školská rada se vyjadřuje k návrhům školních vzdělávacích programů a k jejich následnému uskutečňování; schvaluje výroční zprávu o činnosti školy; schvaluje školní řád a navrhuje jeho změny; schvaluje pravidla pro hodnocení výsledků vzdělávání žáků; podílí se na zpracování koncepčních záměrů rozvoje školy; projednává návrh rozpočtu právnické osoby na další rok, vyjadřuje se k rozboru hospodaření a navrhuje opatření ke zlepšení hospodaření; projednává inspekční zprávy České školní inspekce; podává podněty a oznámení řediteli školy, zřizovateli, orgánům vykonávajícím státní správu ve školství a dalším orgánům státní správy.

Odborné metodické vedení při práci ve třídách pro děti s autismem zajišťuje naše speciálně pedagogické centrum, které je specializováno na problematiku dětí s autismem.

Při výchově a vzdělávání spolupracujeme v rámci před profesní přípravy se školami poskytujícími terciární vzdělávání, na něž se naši žáci hlásí, s dalšími základními školami, s knihovnami, s muzei, keramickými dílnami, středisky volného času, s Magistrátem města Brna, s ÚMČ Černovice a dalšími jinými organizacemi. Tato spolupráce je realizována dle aktuálních potřeb, množností a zájmu.

V rámci péče o děti s autismem dlouhodobě spolupracujeme s Paspoint, z.ú., jak při pořádání příměstských táborů, tak při organizování kurzů pro pedagogy pracující s žáky s autismem.

V rámci podpory školy a jejích žáků spolupracujeme s Proautem, spolkem pro podporu osob s autismem. Tento spolek vznikl z iniciativy pedagogů naší školy.

Při zajištění praxí studentů spolupracujeme s Pedagogickou fakultou Masarykovy univerzity v Brně, s vyššími odbornými školami a středními školami pedagogického a sociálního zaměření.

3 Charakteristika ŠVP ZV Základ pro život

3.1 Zaměření školy a ŠVP ZV Základ pro život

Škola je zaměřena na vzdělávání žáků s poruchami autistického spektra. Žáci jsou přijímáni na základě odborného speciálně pedagogického a psychologického vyšetření školským poradenským zařízením a na základě doporučení tohoto zařízení a na základě žádosti zákonných zástupců. O přijetí žáka rozhoduje ředitel školy.

Škola se snaží zabezpečit vzdělávání žáků s autismem od přípravy na vzdělávání v přípravném stupni základní školy speciální až po splnění povinné školní docházky. Celkově je naší ambicí, aby žáci s autismem a žáci s autismem a přidruženým lehkým mentálním postižením dosáhli základního vzdělání, žáci vzdělávání v základní škole speciální základů vzdělání a zároveň, aby dosáhli co nejvyššího možného rozvoje dle jejich individuálních možností a co nejvyšší míry samostatnosti a soběstačnosti v činnostech každodenního života. Zároveň naše škola zabezpečuje žákům i pobyt ve školní družině (viz ŠVP ŠD Pojď si hrát), během kterého mají žáci možnost si osvojovat dovednosti trávení volného času a další důležité psychohygienické dovednosti. V rámci vzdělávání a dle zájmu rodičů a možností žáků škola organizuje školu v přírodě, pobyty v přírodě (např. zimní pobyt či pobyt na farmě), výuku pohybových aktivit jako bruslení, plavání, lyžování.

Náš školní vzdělávací program vytvořený podle RVP ZV se nazývá Základ pro život a tento název vyjadřuje záměr a cíl pedagogů naší školy – chceme našim žákům během vzdělávání v naší škole poskytnout potřebný základ pro další život, potřebný základ pro další vzdělávání a k profesní přípravě. Tento základ, který jim během plnění povinné školní docházky poskytneme, je předpokladem co nejsamostatnějšího praktického života.

Školní vzdělávací program pro základní vzdělávání Základ pro život je vytvořen pro žáky s autismem a pro žáky s autismem a přidruženým lehkým mentálním postižením. ŠVP ZV Základ pro život respektuje speciální vzdělávací potřeby našich žáků, umožňuje realizaci diferenciovaného a individualizovaného vyučování, tak jak to vyžadují žáci s autismem.

Naší prvořadou ambicí je vytvářet prostředí, kde se dětem s velmi speciálními vzdělávacími potřebami dostává kvalitní a kvalifikované vzdělávací péče. Vytváříme přátelskou atmosféru, klidné a nestresující prostředí poskytující pocit jistoty a bezpečí a umožňující koncentraci na práci. S tím souvisí prostorové řešení tříd, individuální přístup pedagogů k žákům, používání vhodných metod výuky, speciálních učebních pomůcek a výukových materiálů, spolupráce s odborníky v oblasti pedagogicko-psychologické a v neposlední řadě snaha o co nejlepší spolupráci s rodinami našich žáků.

3. 2 Výchovné a vzdělávací strategie

Výchovné a vzdělávací strategie zahrnují takové postupy, metody a formy práce, které vedou k celkovému rozvoji žáka s přihlédnutím k jeho individuálním schopnostem a možnostem.

Výchovné a vzdělávací strategie vedoucí k naplňování klíčových kompetencí:

KOMPETENCE K UČENÍ:

- * respektujeme individuální možnosti a schopnosti každého žáka
- * vhodně vizualizujeme a strukturalizujeme pracovní místo, plochu a zadání úkolů, aby žák rozuměl zadání a mohl předvídat délku činnosti a typ činnosti
- * uplatňujeme střídání činností a přestávek ke zvýšení efektivity učení žáků – vyučujeme v individuálně dlouhých blocích
- * vedeme žáky k dodržování pracovních návyků
- * u každého žáka používáme individuální formy motivace, jako předpoklad aktivity a participace žáka na vzdělávání
- * vhodnou motivací a vytvořením vhodných podmínek posilujeme schopnost soustředění žáků v rámci jejich možností
- * vytváříme optimální podmínky k maximálnímu využití individuální možnosti koncentrace pozornosti žáků
- * klademe přiměřené cíle (nepřetěžujeme žáky)
- * klademe důraz na samostatnost žáků a vedeme je k zodpovědnosti při plnění školní práce

- * napomáháme žákům v orientaci v čase a prostoru a v pochopení zadání úkolu používáním denního režimu, procesuálních a pracovních schémat, vhodnou vizualizací a strukturalizací činnosti
- * klademe důraz na práci s denním režimem (rozvrhem), jeho pochopení a respektování
- * zvyšujeme samostatnost žáků pomocí práce s pracovními a procesuálními schématy
- * využíváme specificky vytvořené a upravené výukové materiály a učební pomůcky, které respektují rozdílné vývojové úrovně žáků a kompenzují jejich deficity
- * vedeme žáky ke správnému používání a manipulaci s pomůckami
- * seznamujeme žáky se základními symboly, znaky, vhodnými pomůckami, vybranými odbornými termíny
- * s novými pojmy seznamujeme žáky co nejčastěji dle možností v kontextu situací běžného života
- * klademe důraz na pochopení verbálních pokynů souvisejících se školní prací
- * umožňujeme žákům seznámení se s technickými pomůckami a jejich používání (PC, výukové programy)
- * navozujeme situace vyžadující přenos zkušeností, procvičujeme naučené v různých kontextech a prostředích
- * propojujeme teorii s praxí, klademe důraz na praktické využití získaných vědomostí, dovedností, návyků a názorů
- * vedeme žáky ke kontrole a opravě vlastní práce
- * využíváme kladné hodnocení a osobní příklad
- * vedeme žáky k sebehodnocení a prezentaci vlastních výsledků – sebehodnocení vyžadujeme dle individuálních možností žáků
- * vytváříme situace vyžadující spolupráci žáků se spolužáky, pedagogy a s dalšími osobami (provozní zaměstnanci školy, prodavač, ...)
- * vedeme žáky k využívání různých zdrojů informací
- * poskytujeme žákům dostatek informací širokou nabídkou možností (využití knihovny, internetu, návštěvy různých kulturních akcí a institucí – knihovny, muzea, výstavy aj.)
- * klademe důraz na dovednost práce s informacemi – čtení s porozuměním, orientace v textu, pochopení obrazových znázornění, reprodukce textu
- * zařazujeme efektivní metody a formy vyučování, které maximálně rozvinou schopnosti k učení a zapamatování

KOMPETENCE K ŘEŠENÍ PROBLÉMŮ:

- * dbáme individuálních možností žáků
- * vedeme žáky k tomu, aby v problémových situacích reagovali adekvátním způsobem
- * vedeme žáky k přijímání změny, k čemuž využíváme přirozených, nutných změn a problémů a trénujeme tak řešení problémů
- * vhodnou vizualizací připravujeme žáky na změny
- * vedeme žáky k přenosu zkušeností
- * vytváříme situace, při nichž se žák učí požádat o pomoc a přijmout pomoc od různých osob
- * vhodnou motivací podněcujeme žáka k překonávání překážek
- * zapojujeme žáky do řešení modelových problémových situací, které vycházejí z každodenního života
- * vedeme žáky k hledání vhodných řešení problémů
- * srozumitelnými pravidly a pedagogickou důsledností učíme žáky přijímat důsledky svých rozhodnutí
- * vytváříme situace, při kterých se žák učí rozpoznat, popsat a vyřešit problém
- * seznamujeme žáky s případy ohrožení vlastní, nebo jiné osoby a se způsoby přivolání pomoci
- * vedeme žáky k objektivnímu posuzování situací v životě, ve škole, ve třídě
- * vhodnou strukturalizací a vizualizací předcházíme problémovému chování v problémových situacích (změny, konfliktní situace, nečekané situace), vedeme žáky ke zvládnutí stresu a vlastních emocí spojených s problémem

KOMPETENCE KOMUNIKATIVNÍ:

- * dbáme individuálních možností žáků
- * snažíme se o maximální rozvoj funkční komunikace u jednotlivých žáků
- * výuku komunikace zařazujeme do všech činností a předmětů během dne – chceme, aby žák uměl komunikovat v praktických každodenních situacích
- * žáky motivujeme k maximálnímu rozvoji komunikačních dovedností
- * klademe důraz na komunikaci s vizuální podporou, kterou využíváme jako AAK
- * individuálně používáme a přizpůsobujeme systém AAK
- * u mluvících žáků používáme komunikaci s vizuální podporou k podpoře rozvoje řeči, podporujeme a rozvíjíme verbální komunikaci a různé funkce komunikace (komentování, zjišťování informací apod.)

- * ve všech předmětech rozvíjíme aktivní a pasivní slovní zásobu, dbáme na správné pochopení pojmů, výrazů, symbolů, vybraných odborných termínů
- * používáme komunikaci s vizuální podporou k funkčnímu pochopení zadaného úkolu, pokynu, porozumění řečenému
- * budujeme u žáků rozsáhlou funkční slovní zásobu, větnou stavbu, vedeme je ke správnému vyjadřování a k vyprávění (různými formami – AAK, verbální)
- * vedeme žáky k používání různých forem komunikace (neverbální komunikace, paralingvistické projevy) k podpoře jejich řeči
- * vedeme žáky k porozumění neverbální komunikaci a paralingvistických projevů
- * seznamujeme žáky s různými komunikačními prostředky, s různými typy, formami a zásadami komunikace
- * rozvíjíme u žáka vyjadřování ve větách, podle potřeby pomocí komunikace s vizuální podporou ve formě AAK
- * dbáme na kultivovaný projev v procesu komunikace
- * podporujeme smysluplný dialog na všech úrovních – žák-žák, žák – učitel apod.
- * rozvíjíme schopnost sebevyjádření se, vhodně a výstižně formulovat své pocity, názory, potřeby, emoce, vyjádřit souhlas/nesouhlas
- * vytváříme přátelskou atmosféru ve škole, v třídních kolektivech a mezi žáky různého věku
- * povzbuzujeme žáky ke komunikaci s okolím
- * navozujeme situace k nácvičku sociální komunikace a k adekvátnímu vyjadřování z hlediska situačního kontextu
- * vedeme žáky k tolerantnímu chování v oblasti komunikace – umět vyslechnout názor druhého
- * vedeme žáky k používání základních společenských frází a ke správnému chování v různých společenských prostředích
- * učíme žáky různé formy (psací, tiskací, elektronické písmo apod.) písemné komunikace
- * klademe důraz na čtení s porozuměním
- * podporujeme u žáků pozorné vnímání sděleného (rozhovor, film, text, ..)
- * klademe důraz na aktivní komunikaci jako prostředek předcházení problémovým situacím
- * vedeme žáky k aktivnímu používání médií v komunikaci (internet, elektronická pošta, klasická pošta, telefon)
- * využíváme informační technologie pro rozvoj komunikace

KOMPETENCE SOCIÁLNÍ A PERSONÁLNÍ:

- * dbáme individuálních možností žáků
- * klademe důraz na udržování mezilidských vztahů v nejbližším okolí (rodina, škola)
- * pomocí denního režimu (rozvrhu) a struktury prostředí umožňujeme žákům orientaci v prostředí školy a zaručujeme žákům časovou a prostorovou předvídatelnost
- * učíme žáky přijímat změny za pomoci struktury a vizualizace prostředí
- * klademe důraz na uvědomování si svého vlastního těla a svého já a důraz na zdravý životní styl a prevenci rizikových faktorů
- * zařazujeme relaxační přestávky, dodržujeme zdravý stravovací a pitný režim
- * vedeme žáky k uvědomování si a adekvátnímu sdělování vlastních potřeb, přání, emocí, nesouhlasu
- * vedeme žáky k odpovědnosti za své činy a k domýšlení důsledků jejich jednání
- * klademe důraz na dodržování zásad slušného chování, morálních zásad (tolerance, empatie, ohleduplnost, pomoc druhým) a společně vytvořených pravidel
- * vedeme žáky k rozpoznávání vhodného a nevhodného chování
- * posilujeme zdravé sebevědomí žáků a učíme je objektivnímu sebehodnocení a hodnocení okolí
- * podporujeme kladné osobnostní rysy žáka a snažíme se jej plně začlenit do kolektivu a společnosti
- * předkládáme žákům vzory správného chování
- * vytváříme vhodné podmínky k navazování kamarádských vztahů mezi spolužáky
- * využíváme různých her a jednoduchých činností k nácviku kooperace se spolužáky, pedagogy
- * klademe důraz na schopnost žáků pracovat paralelně a na respektování přítomnosti jiných lidí, nacvičujeme s žáky schopnost kooperace a respektování pravidel
- * posilujeme účinnou spolupráci s ostatními na všech úrovních
- * seznamujeme žáky s pestrou škálou herních aktivit za účelem smysluplného využití volného času, klademe důraz na osvojení dovedností k trávení volného času
- * umožňujeme žákům přenos naučených volnočasových aktivit ze strukturovaného volného času do nestrukturovaného volného času
- * předkládáme a nabízíme žákům široký repertoár volnočasových aktivit, které mohou využít v nestrukturovaném volném čase

KOMPETENCE OBČANSKÉ:

- * dbáme individuálních možností žáků
- * seznamujeme žáky s jejich právy a povinnostmi
- * učíme žáky stanovit, co je právo x povinnost x sankce (pochvala x trest)
- * umožňujeme žákům naplňovat svá práva a učíme je vhodným formám jejich naplňování - dbáme na uvědomělé plnění povinností žáků
- * umožňujeme žákům spolupodílet se na tvorbě pravidel a na kontrole jejich dodržování
- * klademe důraz na osvojení správného chování v každodenních praktických situacích
- * zaměřujeme se na zodpovědnost žáků za sebe a za své činy – umět nést následky za své činy
- * seznamujeme žáky s kulturními, etnickými a sociálními odlišnostmi ve společnosti, vedeme žáky k toleranci vůči odlišnostem, k pomoci druhým, vytváříme prostředí bez předsudků
- * ve vhodných situacích seznamujeme žáky se správným chováním se v krizových situacích
- * umožňujeme žákům vyjádřit svůj názor
- * pomocí denního režimu (rozvrhu) ukazujeme žákům sled činností během dne a vedeme je k osvojení si pravidelnosti stravování a střídání práce s odpočinkem, tedy k zafixování stereotypů zdravého životního stylu
- * navozujeme situace, při kterých jsou žáci nuceni požádat o pomoc
- * vytváříme a podporujeme u žáků návyky vedoucí k ochraně životního prostředí

KOMPETENCE PRACOVNÍ:

- * dbáme individuálních možností žáků
- * klademe důraz na osvojení základních pracovních návyků, hygieny a bezpečnosti práce, včetně poskytnutí první pomoci při úrazu
- * vhodně vizualizujeme a strukturalizujeme pracovní místo, plochu a zadání úkolů, aby žák rozuměl zadání a mohl předvídat délku činnosti a typ činnosti
- * klademe důraz na používání pracovních a procesuálních schémat, vedeme žáky k plánování činnosti
- * usilujeme o to, aby žáci rozuměli jednoduchým verbálním nebo vizualizovaným pokynům týkajících se dané činnosti
- * klademe důraz na osvojení si paralelní činnosti a přijetí přítomnosti druhé osoby, na osvojení si základních pravidel spolupráce
- * motivujeme žáky ke spolupráci s pedagogy, spolužáky, případně dalšími zaměstnanci školy
- * rozvíjíme v žácích schopnost požádat o pomoc, přijmout a odmítnout pomoc

- * umožňujeme žákům práci s různými materiály, náradím a pomůckami
- * vedeme žáky k ekologickému chování během činností
- * klademe důraz na osvojování sebeobslužných dovedností a dovedností spojených s vedením domácnosti
- * klademe důraz na osvojení základních pracovních dovedností a operací
- * žáci jsou vedeni k používání a zacházení s finančními prostředky
- * vedeme žáky k samostatnosti, vytrvalosti, preciznosti, cílevědomosti
- * dbáme na dokončení práce v nejvyšší možné kvalitě a optimálním čase
- * vhodně motivujeme žáka k práci a k co nejlepším výkonům
- * naše požadavky jsou přiměřené věku a možnostem žáka
- * navozujeme situace, při kterých žáci využívají získaných vědomostí a dovedností a využívají přenos zkušeností
- * umožňujeme žákům poznat různá povolání, jejich náplň a motivujeme je k vhodnému výběru budoucího povolání
- * umožňujeme žákům zažít úspěch z dobře vykonané práce a posilujeme u žáků uspokojení a radost z práce
- * vedeme žáky k flexibilitě řešení, kreativitě, odpovědnosti za řešení a smysluplnosti úkonu

3. 3 Zabezpečení výuky žáků se speciálními vzdělávacími potřebami

Naše škola je školou zřízenou dle §16 odst. 9 školského zákona a vzdělává žáky s autismem, tedy se speciálními vzdělávacími potřebami. Žáci jsou do školy přijímáni na základě odborného speciálně pedagogického a psychologického vyšetření školským poradenským zařízením a na základě doporučení tohoto zařízení a na základě žádosti zákonných zástupců. O přijetí žáka rozhoduje ředitel školy.

Za žáky se speciálními vzdělávacími potřebami jsou podle § 16 školského zákona považováni žáci, kteří k naplnění svých vzdělávacích možností nebo k uplatnění nebo užívání svých práv na rovnoprávném základě s ostatními potřebují poskytnutí podpůrných opatření. Podpůrnými opatřeními se rozumí nezbytné úpravy ve vzdělávání a školských službách odpovídající zdravotnímu stavu, kulturnímu prostředí nebo jiným životním podmínkám žáka. Podpůrná opatření se člení do pěti stupňů, podpůrná opatření prvního stupně uplatňuje škola

nebo školské zařízení i bez doporučení školského poradenského zařízení. Podpůrná opatření druhého až pátého stupně lze uplatnit pouze s doporučením školského poradenského zařízení.

Při vzdělávání žáků s příznými podpůrnými opatřeními vycházíme z platné legislativy. Jako škola samostatně zřízená dle §16 odst.9 školského zákona jsme zařízením pro žáky, kteří potřebují vyšší stupně podpory. Podpůrná opatření škola poskytuje bezodkladně po obdržení doporučení ŠPZ a písemného informovaného souhlasu zákonného zástupce nezletilého žáka.

Při vzdělávání žáků se speciálními vzdělávacími potřebami uplatňujeme tyto principy:

- Individuální přístup ke každému žákovi zohledňující jeho možnosti a vzdělávací potřeby.
- Zabezpečení výukových materiálů a učebních pomůcek pro všechny žáky, které odpovídají potřebám žáků (mnoho pomůcek a materiálů vytváří sami pedagogové, neboť na trhu nejsou vhodné pomůcky a výukové materiály pro žáky s autismem) – většinu zabezpečuje škola.
- Spolupráce s odborníky v oblasti speciální pedagogiky a psychologie ve školských poradenských zařízeních (ŠPZ).
- Zvýšené množství pedagogů v každé třídě, neboť se s žáky pracuje ve většině případů individuální a individualizovanou organizační formou práce, a jen tímto způsobem může dojít ke kvalitnímu zabezpečení výuky žáků s autismem.
- Žáci jsou do tříd zařazováni tak, aby si co nejvíce vyhovovali svými individuálními projevy a speciálními potřebami. Z tohoto důvodu mohou být ve třídě zařazeni žáci dvou i více ročníků.
- Kvalifikovaný pedagogický sbor, tzn., že pedagogové v naprosté většině mají příslušné odborné vzdělání, nebo si toto vzdělávání dokončují formou dálkového studia. Průběžně se pedagogové dále vzdělávají v kurzech v rámci DVPP, kde jsou seznamováni s novinkami v oboru, s novými trendy ve vzdělávání (detailně popsáno v kapitole 2.3).
- Úzká spolupráce všech pedagogů (včetně asistentů pedagoga), kteří se na vzdělávání žáků podílejí. Spolupráce těchto pedagogů se školním poradenským pracovištěm.
- Úzká spolupráce s rodinou (detailně popsáno v kapitole 2.6).
- Empatický přístup k žákům, příznivé školní klima.

Žákům s autismem vypracovávají pedagogové na každý školní rok Edukační plány, které zohledňují možnosti a potřeby jednotlivých žáků. Edukační plány vychází z osnov daného ročníku, příp. období. Dosaženou úroveň znalostí, dovedností, hodnot a postojů popisují pedagogové v otevřeném širším slovním hodnocení žáka (tzv. Hodnocení Edukačního plánu žáka), které je součástí elektronické dokumentace žáka.

Předmět speciálně pedagogické péče

V rámci ŠVP ZV Základ pro život byl pro žáky naší školy vytvořen předmět speciálně pedagogické péče – Komunikační a sociální dovednosti. Tento předmět je realizován v každém ročníku 1 hodinou týdně, a to u všech žáků (jak u žáků využívajících úpravu očekávaných výstupů v rámci podpůrných opatření od 3. stupně – žáci s lehkým mentálním postižením, tak i u žáků nevyužívajících tuto úpravu). Předmět se zaměřuje na kompenzaci problémových oblastí vyplývajících z charakteristiky poruch autistického spektra.

Plán pedagogické podpory (PLPP)

Ačkoliv všichni naši žáci mají doporučená podpůrná opatření (PO) minimálně 2. stupně, mohou nastat situace, při kterých bude nutné stanovit plán pedagogické podpory. Může se např. jednat o obtíže vyvolané aktuálně nepříznivým zdravotním stavem, obtíže v důsledku sociálního statusu a sociálního a rodinného prostředí apod., u nichž je možné prostřednictvím mírných úprav v režimu školní výuky a domácí přípravy dosáhnout zlepšení. Úpravy ve vzdělávání žáka navrhují pedagogové, přitom spolupracují se školním poradenským pracovištěm a zákonným zástupcem žáka. Podpůrná opatření tohoto typu směřují k naplňování speciálních vzdělávacích potřeb žáka, které nevyžadují opatření s normovanou finanční náročností, přitom pokud jsou účelné, mohou podporovat žáka v celém průběhu jeho vzdělávání.

Před zahájením poskytování podpůrných opatření tohoto typu zpracuje škola plán pedagogické podpory žáka (PLPP). Na tvorbu PLPP využíváme speciální formulář. PLPP vypracovávají pedagogičtí pracovníci podílející se na vzdělávání žáka ve spolupráci se školním poradenským pracovištěm a se zákonnými zástupci žáka. PLPP zahrnuje zejména popis obtíží a speciálních vzdělávacích potřeb žáka, podpůrná opatření (např. organizace

vzdělávání), stanovení cílů podpory a způsobu vyhodnocování naplňování plánu. PLPP škola průběžně konzultuje se zákonnými zástupci žáka a aktualizuje v souladu s vývojem speciálních vzdělávacích potřeb žáka. Poskytování podpůrných opatření škola průběžně vyhodnocuje. Nejpozději po 3 měsících od zahájení poskytování podpůrných opatření poskytovaných na základě plánu pedagogické podpory škola vyhodnotí, zda podpůrná opatření vedou k naplnění stanovených cílů. Není-li tomu tak, doporučí škola zákonnému zástupci žáka využití poradenské pomoci školského poradenského zařízení. Do doby zahájení poskytování nových podpůrných opatření na základě doporučení školského poradenského zařízení poskytuje škola podpůrná opatření na základě plánu pedagogické podpory. Pokud jsou podpůrná opatření postačující, pokračuje se v plnění cílů PLPP.

Individuální vzdělávací plán (IVP)

V případě výchovně vzdělávacích obtíží při plnění Edukačního plánu jsou zákonní zástupci žáka o těchto obtížích informováni a je jim navrženo vyšetření ve ŠPZ. Po vyšetření žáka ŠPZ může být žákovi doporučeno PO vyžadující tvorbu IVP. Po podepsání informovaného souhlasu zákonným zástupcem a žádosti o vzdělávání žáka dle IVP škola vypracuje do 30ti dnů IVP. IVP vypracovává třídní učitel ve spolupráci s dalšími pedagogy podílejícími se na vzdělávání žáka, a to na základě doporučení ŠPZ. Na tvorbu IVP využíváme speciální formulář. Návrh IVP je elektronicky odeslán do ŠPZ a zákonným zástupcům k připomínkování. Finální verze IVP je projednána se zákonnými zástupci a podepsána všemi zúčastněnými osobami. Třídní učitel koordinuje plnění IVP, minimálně 1x čtvrtletně projednává jeho plnění se zákonným zástupcem žáka. IVP může být v průběhu celého školního roku doplňován a upravován. Na konci školního roku proběhne hodnocení IVP (opět speciální formulář) a toto hodnocení je elektronicky posláno do ŠPZ a je s ním seznámen zákonný zástupce.

Primárně spolupracujeme se Speciálně pedagogickým centrem při naší škole, které poskytuje poradenské služby dětem, žáků, a studentům s PAS. V případě dalších přidružených postižení žáka (např. tělesné, smyslové) budeme při zajištění podpůrných opatření spolupracovat s odpovídajícími ŠPZ orientujícími se na daný typ postižení. Postup při tvorbě, realizaci a vyhodnocování IVP bude totožný s výše popsaným postupem.

3.4 Zabezpečení výuky žáků mimořádně nadaných

Při vzdělávání žáků nadaných a mimořádně nadaných vycházíme z platné legislativy. Žákem nadaným se rozumí jedinec, který při adekvátní podpoře vykazuje ve srovnání s vrstevníky vysokou úroveň v jedné či více oblastech rozumových schopností, v pohybových, manuálních, uměleckých nebo sociálních dovednostech. V případě žáků naší školy se jedná o žáky tzv. dvojí výjimečnosti (v jedné či více oblastech mají žáci deficit, pro který jsou vzděláváni na naší škole, na druhou stranu mají v jiných oblastech nadání).

V případě nadání žáka se toto nadání promítne do Edukačního plánu žáka. Podpora nadání je volena individuálně s ohledem na potřeby a možnosti žáka. Dle typu nadání může jít o různé způsoby podpory a rozvoje žáka, jako je obohacování učiva, zadávání náročnějších úkolů, účast na soutěžích, olympiádách apod. Cílem obohacování učiva je učivo prohloubit, rozšířit a doplnit o další informace, ale také stimulovat procesy objevování a vyhledávání dalších souvislostí a vazeb, které učivo nabízí. Škola zprostředkuje žákovi přístup ke studijním materiálům (žakovská knihovna, exkurze apod.). Žákům mohou být zadávány náročnější samostatné úkoly k probíranému učivu, žáci s hudebním nadáním mohou vystupovat se školní kapelou, předzpívat, doprovázet na hudební nástroje. Žákům s výtvarným nadáním jsou zadávány náročnější práce – volí si sami různé techniky a výtvarné postupy, škola jim poskytuje odpovídající materiální zázemí. Žáci s pohybovým nadáním plní náročnější pohybové dovednosti, mohou se účastnit sportovních soutěží. Obdobně je postupováno při dalších typech nadání.

Za mimořádně nadaného žáka se považuje žák, jehož rozložení schopností dosahuje mimořádné úrovně při vysoké tvořivosti v celém okruhu činností nebo v jednotlivých oblastech rozumových schopností, v pohybových, manuálních, uměleckých nebo sociálních dovednostech. Zjišťování mimořádného nadání včetně vzdělávacích potřeb žáka provádí ŠPZ ve spolupráci se školou. Podpora mimořádně nadaných žáků probíhá v souladu s doporučením školského poradenského zařízení.

3.5 Začlenění průřezových témat do výuky

Průřezová témata procházejí napříč vzdělávacími oblastmi a umožňují propojení vzdělávacích oborů. V našem ŠVP ZV Základ pro život nevytváříme pro jednotlivá průřezová

témata samostatné vyučovací předměty, ale integrujeme je do vyučovacích předmětů a realizujeme je ve výuce formou práce jednotlivců, skupin, tříd. V učebních osnovách je u jednotlivých předmětů uveden výčet realizovaných průřezových témat, u jednotlivých ročníků či časových úseků (více ročníků) je stručně rozpracovaný výčet tematických okruhů vázících se k učivu – konkrétní podrobný výčet témat je uveden v Edukačních plánech žáků. Vzhledem k odlišnosti učebních plánů žáků s úpravou očekávaných výstupů v rámci podpůrných opatření od 3. stupně (tedy učebních plánů pouze pro žáky s lehkým mentálním postižením) jsou dvoje tabulky realizace průřezových témat – tabulky pro žáky bez úprav očekávaných výstupů a tabulky pro žáky s úpravami očekávaných výstupů (označeny zkratkou LMP).

V tabulkách realizace průřezových témat jsou u jednotlivých tematických okruhů uvedeny zkratky předmětů, ve kterých se dané průřezové téma v tomto ročníku/období realizuje. V případě rozepsání učiva do jednoho ročníku se realizuje uvedená náplň tematického okruhu v tomto daném ročníku. Pokud je učivo daného předmětu rozepsáno do časového období více ročníků, je způsob plnění tematického okruhu u časového úseku odlišný - ne vždy žák plní obsahovou náplň daného tematického okruhu v každém ročníku daného časového úseku, ale obsahová náplň je zařazována dle žakových individuálních možností a předpokladů. Tematické okruhy lze tedy v našem ŠVP ZV Základ pro život realizovat v souladu s učivem takto:

- Tematický okruh uvedený u daného ročníku daného vyučovacího předmětu se v tomto ročníku realizuje. (např. Přírodopis – 8. ročník: Multikulturní výchova: Etnický původ: Rovnocennost všech etnických skupin a kultur, odlišnost lidí, ale i jejich vzájemná rovnost.)
- Tematický okruh uvedený u daného časového období se realizuje v každém ročníku daného období – veškerá náplň, která je tam popsána, se takto realizuje, jen každý rok je zvyšována úroveň trénované dovednosti. (např. Hudební výchova, 1. – 3. ročník: OSV – OR: Rozvoj schopností poznávání: Cvičení smyslového vnímání, pozornosti a soustředění. Cvičení dovednosti zapamatování. – realizuje se v každém ročníku, jen se postupně dle žakových individuálních možností a předpokladů zvyšuje úroveň a obtížnost cvičení)
- Tematický okruh uvedený u daného časového období se realizuje v každém ročníku daného časového úseku – realizuje se jen část náplně, která je tam

popsána, v dalším ročníku jiná náplň – za celý časový úsek se realizuje veškerá náplň, která je u daného tematického okruhu popsána. (např. Výchova ke zdraví, 8. - 9. ročník: OSV – OR: Seberegulace a sebeorganizace: v 8. ročníku se např. realizuje téma Cvičení sebekontroly, sebeovládání: techniky překonání únavy, stresu; v 9. ročníku téma Stanovování osobních cílů a kroků k jejich dosažení: krátkodobé a dlouhodobé cíle.)

- Tematický okruh uvedený u daného časového úseku se nerealizuje v každém ročníku daného časového úseku (např. Výchova ke zdraví, 8. – 9. ročník: MedV: Fungování a vliv médií ve společnosti: Role médií v každodenním životě: denní režim, vliv médií na postoje a chování – se realizuje dle žakových individuálních možností např. až v 9. ročníku).

Žáci si během průřezových témat osvojují znalosti, dovednosti, ale také prožitek, ponaučení, postoj. Celkově učivo společně s průřezovými tématy umožňuje žákům osvojení si klíčových kompetencí.

Realizace průřezových témat je uváděna v tabulkách jednotlivých předmětů a ročnících vzdělávání.

Realizace vyučovacích předmětů ze vzdělávacích oborů a vzdělávacích oblastí:

VZDĚLÁVACÍ OBLAST	VZDĚLÁVACÍ OBOR	VYUČOVACÍ PŘEDMĚT	ZKRATKA VYUČ. PŘEDMĚTU
Jazyk a jazyková komunikace	Český jazyk a literatura	ČESKÝ JAZYK A LITERATURA	ČJ
	Cizí jazyk	ANGLICKÝ JAZYK	AJ
	Další cizí jazyk	NĚMECKÝ JAZYK	NJ
Matematika a její aplikace	Matematika a její aplikace	MATEMATIKA	M
Informační a komunikační technologie	Informační a komunikační technologie	INFORMATIKA	I
Člověk a jeho svět	Člověk a jeho svět	ČLOVĚK A JEHO SVĚT	ČAJŠ
Člověk a společnost	Dějepis	DĚJEPIS	D
	Výchova k občanství	VÝCHOVA K OBČANSTVÍ	VKO
Člověk a příroda	Fyzika	FYZIKA	FY
	Chemie	CHEMIE	CH
	Přírodopis	PŘÍRODOPIS	PŘ
	Zeměpis	ZEMĚPIS	Z
Umění a kultura	Hudební výchova	HUDEBNÍ VÝCHOVA	HV
	Výtvarná výchova	VÝTVARNÁ VÝCHOVA	VV
Člověk a zdraví	Výchova ke zdraví	VÝCHOVA KE ZDRAVÍ	VKZ
	Tělesná výchova	TĚLESNÁ VÝCHOVA	TV
Člověk a svět práce	Člověk a svět práce	PRACOVNÍ ČINNOSTI	PČ
Předmět SPPG péče	Předmět SPPG péče	KOMUNIKAČNÍ A SOCIÁLNÍ DOVEDNOSTI	KASD

Průřezové téma:	OSOBNOSTNÍ A SOCIÁLNÍ VÝCHOVA (OSV - OR) <i>OSOBNOSTNÍ ROZVOJ</i>								
	1. stupeň					2. stupeň			
Tematické okruhy	1. ROČNÍK	2. ROČNÍK	3. ROČNÍK	4. ROČNÍK	5. ROČNÍK	6. ROČNÍK	7. ROČNÍK	8. ROČNÍK	9. ROČNÍK
ROZVOJ SCHOPNOSTÍ POZNÁVÁNÍ	ČJ M ČAJS HV VV TV PČ KASD	ČJ M ČAJS HV VV TV PČ KASD	M ČAJS HV VV TV PČ KASD	M TV	TV				
SEBEPOZNÁNÍ A SEBEPOJETÍ	TV	TV	TV	KASD	KASD	VV TV	AJ VV TV	AJ VV VKZ TV	VV VKZ TV
SEBEREGULACE A SEBEORGANIZACE	ČAJS VV TV KASD	ČAJS VV TV KASD	ČAJS VV TV KASD	TV PČ KASD	TV PČ KASD	TV KASD	ČJ TV KASD	ČJ VKZ TV KASD	VKZ TV KASD
PSYCHOHYGIENA	HV TV KASD	HV TV KASD	M HV TV KASD	HV TV KASD	HV TV KASD	VKO HV TV KASD	HV TV KASD	VKO HV VKZ TV KASD	HV VKZ TV KASD
KREATIVITA	HV	HV	HV	ČJ HV VV PČ	HV VV PČ	ČJ HV VV	HV VV	HV VV	HV VV

Průřezové téma:	OSOBNOSTNÍ A SOCIÁLNÍ VÝCHOVA (OSV – SR) <i>SOCIÁLNÍ ROZVOJ</i>								
	1. stupeň					2. stupeň			
Tematické okruhy	1. ROČNÍK	2. ROČNÍK	3. ROČNÍK	4. ROČNÍK	5. ROČNÍK	6. ROČNÍK	7. ROČNÍK	8. ROČNÍK	9. ROČNÍK
POZNÁVÁNÍ LIDÍ	ČAJS HV VV TV KASD	ČAJS HV VV TV KASD	ČAJS HV VV TV KASD	HV TV KASD	HV TV KASD				
MEZILIDSKÉ VZTAHY	ČAJS TV KASD	ČAJS TV KASD	ČAJS TV KASD	KASD	KASD	ČJ VKO KASD	VKO KASD	VKZ KASD	ČJ VKZ KASD
KOMUNIKACE	ČJ HV TV KASD	ČJ HV TV KASD	HV TV KASD	ČJ HV KASD	ČJ HV KASD	VKO KASD	AJ KASD	VKZ KASD	VKZ KASD
KOOPERACE A KOMPETICE	TV KASD	TV KASD	TV KASD	HV TV KASD	HV TV KASD	TV KASD	TV KASD	VKZ TV KASD	VKZ TV KASD

Průřezové téma:	OSOBNOSTNÍ A SOCIÁLNÍ VÝCHOVA (OSV – MR) <i>MORÁLNÍ ROZVOJ</i>								
	1. stupeň					2. stupeň			
Tematické okruhy	1. ROČNÍK	2. ROČNÍK	3. ROČNÍK	4. ROČNÍK	5. ROČNÍK	6. ROČNÍK	7. ROČNÍK	8. ROČNÍK	9. ROČNÍK
ŘEŠENÍ PROBLÉMŮ A ROZHODOVACÍ DOVEDNOSTI	ČAJS KASD	ČAJS KASD	ČAJS KASD	KASD	KASD	KASD	VKO KASD	VKZ KASD	VKZ KASD
HODNOTY, POSTOJE, PRAKTICKÁ ETIKA				TV	TV	TV KASD	D VKO TV KASD	VKO VKZ TV KASD	VKZ TV KASD

Průřezové téma:	VÝCHOVA DEMOKRATICKÉHO OBČANA (VDO)								
	1. stupeň					2. stupeň			
Tematické okruhy	1. ROČNÍK	2. ROČNÍK	3. ROČNÍK	4. ROČNÍK	5. ROČNÍK	6. ROČNÍK	7. ROČNÍK	8. ROČNÍK	9. ROČNÍK
OBČANSKÁ SPOLEČNOST A ŠKOLA				ČAJS	ČAJS	VKO			
OBČAN, OBČANSKÁ SPOLEČNOST A STÁT						PČ	VKO PČ	VKO PČ	D PČ
FORMY PARTICIPACE OBČANŮ V POLITICKÉM ŽIVOTĚ								VKO	
PRINCIPY DEMOKRACIE JAKO FORMY VLÁDY A ZPŮSOBU ROZHODOVÁNÍ						D	D VKO Z		D

Průřezové téma:	VÝCHOVA K MYŠLENÍ V EVROPSKÝCH A GLOBÁLNÍCH SOUVISLOSTECH (VMEGS)								
	1. stupeň					2. stupeň			
Tematické okruhy	1. ROČNÍK	2. ROČNÍK	3. ROČNÍK	4. ROČNÍK	5. ROČNÍK	6. ROČNÍK	7. ROČNÍK	8. ROČNÍK	9. ROČNÍK
EVROPA A SVĚT NÁS ZAJÍMÁ			ČJ AJ	AJ ČAJS	ČJ AJ ČAJS	AJ	Z	Z	NJ
OBJEVUJEME EVROPU A SVĚT							AJ	Z	AJ NJ M VKO
JSME EVROPANÉ						D	D VKO	ČJ VKO Z	VKO

Průřezové téma:	MULTIKULTURNÍ VÝCHOVA (MuIV)								
	1. stupeň					2. stupeň			
Tematické okruhy	1. ROČNÍK	2. ROČNÍK	3. ROČNÍK	4. ROČNÍK	5. ROČNÍK	6. ROČNÍK	7. ROČNÍK	8. ROČNÍK	9. ROČNÍK
KULTURNÍ DIFERENCE						ČJ VV	VKO VV	VV	VV
LIDSKÉ VZTAHY				ČAJS	ČAJS			VKO VKZ	VKZ
ETNICKÝ PŮVOD							VKO Z	ČJ D PŘ	D
MULTIKULTURALITA					AJ	AJ HV	Z HV	AJ HV	NJ HV
PRINCIP SOCIÁLNÍHO SMÍRU A SOLIDARITY								VKO	D

Průřezové téma:	ENVIRONMENTÁLNÍ VÝCHOVA (EV)								
	1. stupeň					2. stupeň			
Tematické okruhy	1. ROČNÍK	2. ROČNÍK	3. ROČNÍK	4. ROČNÍK	5. ROČNÍK	6. ROČNÍK	7. ROČNÍK	8. ROČNÍK	9. ROČNÍK
EKOSYSTÉMY	ČAJS	ČAJS	ČAJS			D	PŘ	PŘ	
ZÁKLADNÍ PODMÍNKY ŽIVOTA				ČAJS PČ	ČAJS PČ	PŘ Z PČ	PČ	CH PČ	FY CH PČ
LIDSKÉ AKTIVITY A PROBLÉMY ŽIVOTNÍHO PROSTŘEDÍ	PČ	PČ	PČ	PČ	PČ	PČ	AJ PŘ Z PČ	PŘ Z PČ	CH PČ
VZTAH ČLOVĚKA K PROSTŘEDÍ	ČAJS	ČAJS	ČAJS	ČAJS VV	ČAJS VV	PŘ	Z	Z	VKO

Průřezové téma:	MEDIÁLNÍ VÝCHOVA (MedV)								
	1. stupeň					2. stupeň			
Tematické okruhy	1. ROČNÍK	2. ROČNÍK	3. ROČNÍK	4. ROČNÍK	5. ROČNÍK	6. ROČNÍK	7. ROČNÍK	8. ROČNÍK	9. ROČNÍK
KRITICKÉ ČTENÍ A VNÍMÁNÍ MEDIÁLNÍCH SDĚLENÍ					ČJ	ČJ KASD	KASD	KASD	I KASD
INTERPRETACE VZTAHU MEDIÁLNÍCH SDĚLENÍ A REALITY					ČJ		ČJ Z	AJ	I VKO
STAVBA MEDIÁLNÍCH SDĚLENÍ									ČJ I
VNÍMÁNÍ AUTORA MEDIÁLNÍCH SDĚLENÍ								ČJ VKZ	I VKZ
FUNGOVÁNÍ A VLIV MÉDIÍ VE SPOLEČNOSTI						HV	VKO Z HV	HV VKZ	I HV VKZ
TVORBA MEDIÁLNÍHO SDĚLENÍ						VV	VV	VV	ČJ I VV
PRÁCE V REALIZAČNÍM TÝMU									ČJ

Průřezové téma:	OSOBNOSTNÍ A SOCIÁLNÍ VÝCHOVA (OSV - OR) LMP OSOBNOSTNÍ ROZVOJ								
	1. stupeň					2. stupeň			
Tematické okruhy	1. ROČNÍK	2. ROČNÍK	3. ROČNÍK	4. ROČNÍK	5. ROČNÍK	6. ROČNÍK	7. ROČNÍK	8. ROČNÍK	9. ROČNÍK
ROZVOJ SCHOPNOSTÍ POZNÁVÁNÍ	ČJ M ČAJS HV VV TV PČ KASD	ČJ M ČAJS HV VV TV PČ KASD	ČJ M ČAJS HV VV TV PČ KASD	ČJ M HV TV KASD	ČJ M HV TV KASD				
SEBEPOZNÁNÍ A SEBEPOJETÍ	TV	TV	TV			VV TV	VV TV	AJ VV VKZ TV	VV VKZ TV
SEBEREGULACE A SEBEORGANIZACE	ČAJS VV KASD	ČAJS VV KASD	ČAJS VV KASD	TV PČ KASD	TV PČ KASD	TV KASD	TV KASD	VKZ TV KASD	VKZ TV KASD
PSYCHOHYGIENA	ČAJS KASD	ČAJS KASD	ČAJS KASD	TV KASD	TV KASD	M VKO HV TV KASD	HV TV KASD	HV VKZ TV KASD	HV VKZ TV KASD
KREATIVITA				VV PČ	VV PČ	HV VV	HV VV	HV VV	HV VV

Průřezové téma:	OSOBNOSTNÍ A SOCIÁLNÍ VÝCHOVA (OSV – SR) LMP <i>SOCIÁLNÍ ROZVOJ</i>								
	1. stupeň					2. stupeň			
Tematické okruhy	1. ROČNÍK	2. ROČNÍK	3. ROČNÍK	4. ROČNÍK	5. ROČNÍK	6. ROČNÍK	7. ROČNÍK	8. ROČNÍK	9. ROČNÍK
POZNÁVÁNÍ LIDÍ	ČAJS HV TV KASD	ČAJS HV TV KASD	ČAJS HV TV KASD	HV KASD	HV KASD	TV	TV	TV	TV
MEZILIDSKÉ VZTAHY	ČAJS KASD	ČAJS KASD	ČAJS KASD	KASD	KASD	TV KASD	VKO TV KASD	VKZ TV KASD	VKZ TV KASD
KOMUNIKACE	ČJ HV TV KASD	ČJ HV TV KASD	ČJ HV TV KASD	TV KASD	TV KASD	KASD	KASD	VKZ KASD	VKZ KASD
KOOPERACE A KOMPETICE	TV KASD	TV KASD	TV KASD	TV KASD	TV KASD	TV KASD	TV KASD	TV KASD	TV KASD

Průřezové téma:	OSOBNOSTNÍ A SOCIÁLNÍ VÝCHOVA (OSV – MR) LMP <i>MORÁLNÍ ROZVOJ</i>								
	1. stupeň					2. stupeň			
Tematické okruhy	1. ROČNÍK	2. ROČNÍK	3. ROČNÍK	4. ROČNÍK	5. ROČNÍK	6. ROČNÍK	7. ROČNÍK	8. ROČNÍK	9. ROČNÍK
ŘEŠENÍ PROBLÉMŮ A ROZHODOVACÍ DOVEDNOSTI	KASD	KASD	KASD	KASD	KASD		VKO	VKZ	VKZ
HODNOTY, POSTOJE, PRAKTICKÁ ETIKA						ČJ VKO TV KASD	D TV KASD	VKZ TV KASD	VKZ TV KASD

Průřezové téma:	VÝCHOVA DEMOKRATICKÉHO OBČANA (VDO) LMP								
	1. stupeň					2. stupeň			
Tematické okruhy	1. ROČNÍK	2. ROČNÍK	3. ROČNÍK	4. ROČNÍK	5. ROČNÍK	6. ROČNÍK	7. ROČNÍK	8. ROČNÍK	9. ROČNÍK
OBČANSKÁ SPOLEČNOST A ŠKOLA				ČAJS	ČAJS	VKO			
OBČAN, OBČANSKÁ SPOLEČNOST A STÁT						PČ	PČ	VKO PČ	PČ
FORMY PARTICIPACE OBČANŮ V POLITICKÉM ŽIVOTĚ							VKO		
PRINCIPY DEMOKRACIE JAKO FORMY VLÁDY A ZPŮSOBU ROZHODOVÁNÍ							D		D VKO Z

Průřezové téma:	VÝCHOVA K MYŠLENÍ V EVROPSKÝCH LMP A GLOBÁLNÍCH SOUVISLOSTECH (VMEGS)								
	1. stupeň					2. stupeň			
Tematické okruhy	1. ROČNÍK	2. ROČNÍK	3. ROČNÍK	4. ROČNÍK	5. ROČNÍK	6. ROČNÍK	7. ROČNÍK	8. ROČNÍK	9. ROČNÍK
EVROPA A SVĚT NÁS ZAJÍMÁ				ČAJS	ČAJS	AJ	ČJ	ČJ NJ Z	Z
OBJEVUJEME EVROPU A SVĚT								AJ	AJ NJ M VKO Z
JSME EVROPANÉ						D			VKO

Průřezové téma:	MULTIKULTURNÍ VÝCHOVA (MuIV) LMP								
	1. stupeň					2. stupeň			
Tematické okruhy	1. ROČNÍK	2. ROČNÍK	3. ROČNÍK	4. ROČNÍK	5. ROČNÍK	6. ROČNÍK	7. ROČNÍK	8. ROČNÍK	9. ROČNÍK
KULTURNÍ DIFERENCE						VV	VV	Z VV	VV
LIDSKÉ VZTAHY				ČAJS	ČAJS			VKO VKZ	VKZ
ETNICKÝ PŮVOD								PŘ	D Z
MULTIKULTURALITA						HV	HV	AJ HV	ČJ NJ HV
PRINCIP SOCIÁLNÍHO SMÍRU A SOLIDARITY								VKO	

Průřezové téma:	ENVIRONMENTÁLNÍ VÝCHOVA (EV) LMP								
	1. stupeň					2. stupeň			
Tematické okruhy	1. ROČNÍK	2. ROČNÍK	3. ROČNÍK	4. ROČNÍK	5. ROČNÍK	6. ROČNÍK	7. ROČNÍK	8. ROČNÍK	9. ROČNÍK
EKOSYSTÉMY	ČAJS	ČAJS	ČAJS			Z			
ZÁKLADNÍ PODMÍNKY ŽIVOTA				ČAJS PČ	ČAJS PČ	PŘ PČ	PČ	CH PČ	FY CH PČ
LIDSKÉ AKTIVITY A PROBLÉMY ŽIVOTNÍHO PROSTŘEDÍ				PČ	PČ	D PČ	PŘ PČ	AJ PČ	CH PŘ PČ
VZTAH ČLOVĚKA K PROSTŘEDÍ	ČAJS	ČAJS	ČAJS	ČAJS VV	ČAJS VV	PŘ Z	Z	Z	VKO Z

Průřezové téma:	MEDIÁLNÍ VÝCHOVA (MedV) LMP								
	1. stupeň					2. stupeň			
Tematické okruhy	1. ROČNÍK	2. ROČNÍK	3. ROČNÍK	4. ROČNÍK	5. ROČNÍK	6. ROČNÍK	7. ROČNÍK	8. ROČNÍK	9. ROČNÍK
KRITICKÉ ČTENÍ A VNÍMÁNÍ MEDIÁLNÍCH SDĚLENÍ							ČJ		I
INTERPRETACE VZTAHU MEDIÁLNÍCH SDĚLENÍ A REALITY				ČJ	ČJ			ČJ	AJ I VKO Z
STAVBA MEDIÁLNÍCH SDĚLENÍ							ČJ		I
VNÍMÁNÍ AUTORA MEDIÁLNÍCH SDĚLENÍ								ČJ VKZ	I VKZ
FUNGOVÁNÍ A VLIV MÉDIÍ VE SPOLEČNOSTI						HV KASD	VKO HV KASD	HV VKZ KASD	I HV VKZ KASD
TVORBA MEDIÁLNÍHO SDĚLENÍ						VV	VV	VV	ČJ I VV
PRÁCE V REALIZAČNÍM TÝMU									ČJ

4 Učební plán (týdenní hodinová dotace)

I. stupeň

Vzdělávací oblast	Vyučovací předměty	1. ročník	2. ročník	3. ročník	4. ročník	5. ročník	Povinná dotace	Disponibilní dotace	Celkem
Jazyk a jazyková komunikace	ČJ a literatura	6	6	7	7	7	33	--	42
	Anglický jazyk	--	--	3	3	3	9		
Matematika a její aplikace	Matematika	4	4	4	4	4	20	--	20
Informační a komunikační technologie	Informatika	--	--	--	--	1	1	--	1
Člověk a jeho svět	Člověk a jeho svět	2	2	2	3	3	12	--	12
Umění a kultura	Hudební výchova	1	2	1	1	1	12	--	12
	Výtvarná výchova	2	1	1	1	1			
Člověk a zdraví	Tělesná výchova	2	2	2	2	2	10	--	10
Člověk a svět práce	Pracovní činnosti	1+2	1+2	1+2	1+3	1+2	5	11	16
Předmět SPPG péče	Komunikační a sociální dovednosti	1	1	1	1	1	0	5	5
Celkem		21	21	24	26	26	102	16	118

II. stupeň

Vzdělávací oblast	Vyučovací předměty	6. ročník	7. ročník	8. ročník	9. ročník	Povinná dotace	Disponibilní dotace	Celkem
Jazyk a jazyková komunikace	ČJ a literatura	4	4	4	3	15	--	33
	Anglický jazyk	3	3	3	3	12		
	Německý jazyk	--	--	3	3	6		
Matematika a její aplikace	Matematika	4	4	4	3	15	--	15
Informační a komunikační technologie	Informatika	--	--	--	1	1	--	1
Člověk a společnost	Dějepis	1	2	2	2	11	--	11
	Výchova k občanství	1	1	1	1			
Člověk a příroda	Fyzika	1	1	1	1	21	--	21
	Chemie	--	--	1	1			
	Přírodopis	1	3	3	1			
	Zeměpis	2	2	2	1			
Umění a kultura	Hudební výchova	2	1	1	1	10	--	10
	Výtvarná výchova	1	2	1	1			
Člověk a zdraví	Výchova ke zdraví	--	--	1	1	10	--	10
	Tělesná výchova	2	2	2	2			
Člověk a svět práce	Pracovní činnosti	0 + 5	1 + 3	1 + 1	1 + 5	3	14	17
Předmět SPPG péče	Komunikační a sociální dovednosti	1	1	1	1	0	4	4
Celkem		28	30	32	32	110	18	122

Poznámky k učebnímu plánu:

Výuka žáků s autismem probíhá ve vyučovacích blocích, které jsou dlouhé dle individuálních možností a potřeb jednotlivých žáků a jejich aktuálního stavu (vyučovací hodiny jsou tedy členěny dle individuálních potřeb a možností žáků). Výuka probíhá individuální, případně skupinovou formou výuky. V rámci jednotlivých vyučovacích bloků se může prolínat učivo několika vyučovacích předmětů s ohledem na obsahovou souvislost a s možností využití střídání typů aktivit a témat jako motivačního a aktivizačního prostředku. Bloky výuky odpovídají principům metody strukturovaného učení a odehrávají se v různých částech třídy a školy. Vždy je dbáno na hygienu vyučovacího procesu.

Jazyk a jazyková komunikace – ze vzdělávací oblasti je vytvořen předmět Český jazyk a literatura, který je realizován na obou stupních. Od 3. ročníku je vzdělávací obor Cizí jazyk realizován vyučovacím předmětem Anglický jazyk a od 8. ročníku obor Další cizí jazyk vyučovacím předmětem Německý jazyk. Všechny předměty mají týdenní hodinovou dotaci vycházející z povinné dotace v rámcovém učebním plánu.

Matematika a její aplikace – ze vzdělávací oblasti je vytvořen předmět **Matematika** a je realizován v každém ročníku obou stupňů, hodinová dotace odpovídá povinné dotaci z RUP.

Informační a komunikační technologie – ze vzdělávací oblasti je vytvořen předmět **Informatika**, je realizován 1 hodinou týdně v 5. a 9. ročníku.

Člověk a jeho svět – ze vzdělávací oblasti je vytvořen předmět téhož názvu, který je realizován ve všech ročnících 1. stupně a hodinová dotace odpovídá povinné dotaci z RUP.

Člověk a společnost – vzdělávací oblast je rozčleněna na dva předměty: **Dějepis** a **Výchova k občanství**. Výchova k občanství má časovou dotaci 1 hodinu týdně, Dějepis 2 hodiny (7.-9. ročník) a 1 hodina týdně (6.ročník).

Člověk a příroda – vzdělávací oblast je realizována na 2. stupni a je rozčleněna na čtyři předměty: Předmět **Fyzika** je realizován s časovou dotací 1 hodina týdně, předmět **Chemie** je realizován v 8. a 9. ročníku s časovou dotací 1 hodina týdně, předmět **Přírodopis** je v 7. a 8. ročníku dotován 3 vyučovacími hodinami, v 6. a 9. ročníku 1 vyučovací hodinou. Předmět **Zeměpis** je realizován ve všech ročnících 2. stupně s časovou dotací 2 hodiny týdně, jen v 9. ročníku 1 hodina týdně.

Umění a kultura – Vzdělávací oblast se dělí na dva předměty: **Hudební výchova** a **Výtvarná výchova**, oba předměty mají časovou dotaci 1, příp. 2 vyučovací hodiny týdně. Jsou realizovány v každém ročníku obou stupňů.

Člověk a zdraví – vzdělávací oblast je realizována předmětem **Tělesná výchova**, který má časovou dotaci 2 vyučovací hodiny týdně na obou stupních. Na 2. stupni je vzdělávací oblast realizována i vyučovacím předmětem **Výchova ke zdraví**, a to v 8. a 9. ročníku 1 vyučovací hodinou týdně. Na prvním stupni každý žák absolvuje výuku plavání v rozsahu minimálně 40 vyučovacích hodin (toto se netýká žáků s úpravou OV v rámci PO od 3. stupně – pouze žáků s LMP) – absolvování výuky plavání je evidováno v dokumentaci každého žáka, neboť z důvodu nízkého počtu žáků jednoho ročníku nelze předem přesně stanovit, ve kterých ročnících výuka plavání bude probíhat. Pro přehlednost jsou výstupy a učivo odpovídající výuce plavání uvedeny jen u 4. a 5. ročníku.

Pracovní činnosti – časová dotace je na 1. stupni posílena o 11 vyučovacích hodin, na 2. stupni o 14 vyučovacích hodin z disponibilní časové dotace, a to z důvodu důležitosti nácviku sebeobslužných, domácích a dalších pracovních dovedností pro praktický a profesní život našich žáků.

Komunikační a sociální dovednosti – předmět speciálně pedagogické péče, který vznikl z disponibilní dotace, je vyučován v každém ročníku obou stupňů, hodinová dotace je vždy 1 hodina týdně.

Veškerá **disponibilní časová dotace** je v učebním plánu využita k vytvoření předmětu speciálně pedagogické péče Komunikační a sociální dovednosti nebo k posílení předmětu Pracovní činnosti na obou stupních nad rámec závazného minima – vytvoření předmětu KASD a posílení Pracovních činností vyplývá ze zkušeností pedagogů ohledně důležitosti nácviku praktických dovedností žáků pro běžný život.

5 Učební osnovy

Vzhledem k zaměření školy jsou v našem ŠVP ZV Základ pro život rozpracovány učební osnovy vycházející:

- a) z očekávaných výstupů
- b) z minimální doporučené úrovně pro úpravy očekávaných výstupů v rámci podpůrných opatření od 3. stupně – týká se žáků s lehkým mentálním postižením.

Pro usnadnění orientace v tabulkách osnov je bod a) řešen první podkapitolou v rámci každého vyučovacího předmětu, bod b) druhou podkapitolou v rámci daného předmětu a zároveň je u každé tabulky uvedena zkratka LMP.

U všech vyučovacích předmětů jsou uvedeny ročníkové, příp. školní výstupy a k nim se vážící učivo a průřezová témata. U výchovných předmětů (a některých předmětů prvního stupně pro žáky s LMP) je tak učiněno v delších časových úsecích než je jeden školní rok, a to z důvodu individuálně rozdílných úrovní a vzdělávacích potřeb našich žáků stejného ročníku. Tento způsob zpracování umožňuje individuálně přizpůsobit náročnost jednotlivcům a volit učivo dle aktuálních možností žáka a rychlosti osvojování si učiva konkrétním žákem. Ostatní předměty mají učivo rozepsáno po jednotlivých ročnících.

V případě učiva rozepsaného v delších časových úsecích plní žák v daném ročníku jen část výčtu učiva nebo jen nižší úroveň učiva uvedeného u daného časového úseku dle jeho aktuální úrovně a dle předpokladu rozvoje žáka. Podrobný plán na školní rok je obsažen v Edukačním plánu. Edukační plán odráží předpokládaný rozvoj žáka během daného období. Během dalších ročníků daného úseku si žák osvojuje zbývající učivo nebo vyšší úroveň uvedené u daného úseku. Splní tedy všechno učivo uvedené u daného úseku, jen rozvržení učiva do konkrétních ročníků je individuální. V případě učiva rozepsaného do jednotlivých ročníků plní žák veškeré učivo v osnovách uvedené.

V Edukačním plánu je popsána současná úroveň žáka, priority rozvoje během daného období, rozvoj klíčových kompetencí žáka a konkrétní učivo a konkrétní náplň průřezových témat. Výuka probíhá ve vyučovacích blocích odpovídajících jednotlivým činnostem (např. individuální nácvik), ve kterých se může prolínat učivo několika vyučovacích předmětů s ohledem na obsahovou souvislost, a to vše s možností využití střídání typů aktivit a témat jako motivačního a aktivizačního prostředku. Bloky výuky odpovídají principům metody strukturovaného učení a odehrávají se v různých částech třídy a školy.

Vzdělávací oblast:**5. 1 JAZYK A JAZYKOVÁ KOMUNIKACE**

Vzdělávací oblast *JAZYK A JAZYKOVÁ KOMUNIKACE* má stěžejní postavení ve výchovně vzdělávacím procesu. Rozvíjí u žáků komunikaci jako dorozumívací prostředek s okolím, rozvíjí osvojení a správné používání ústní a písemné podoby spisovného jazyka. Žáci se učí vnímat různá sdělení, rozumět jim a reprodukovat je.

Obsah vzdělávací oblasti *JAZYK A JAZYKOVÁ KOMUNIKACE* se realizuje ve vzdělávacích oborech *ČESKÝ JAZYK A LITERATURA*, *CIZÍ JAZYK a DALŠÍ CIZÍ JAZYK*. Ze vzdělávacího oboru Český jazyk a literatura je vytvořen vyučovací předmět stejného názvu, ze vzdělávacího oboru Cizí jazyk je vytvořen vyučovací předmět Anglický jazyk a z oboru Další cizí jazyk je vytvořen vyučovací předmět Německý jazyk.

Vzdělávací obor Český jazyk a literatura je důležitý nejen z hlediska jazykového vzdělání, ale i jako předpoklad pro osvojování poznatků v dalších oblastech vzdělávání. Jeho prostřednictvím se rozvíjí pozitivní vztah k mateřskému jazyku. Vytváří se v něm předpoklady pro efektivní mezilidskou komunikaci. Žáci se učí vnímat a chápat různá sdělení, číst s porozuměním, kultivovaně psát, vnímat a rozhodovat se na základě slyšeného či čteného. Osvojují si spisovnou podobu českého jazyka, jsou vedeni k přehlednému a srozumitelnému vyjadřování. Prostřednictvím četby si žáci utvářejí postoje, hodnoty a obohacují svůj duchovní život.

Anglický jazyk a Německý jazyk přispívají k chápání a objevování skutečností, které přesahují oblast zkušeností zprostředkovaných mateřským jazykem. Umožňují žákům poznávat odlišnosti ve způsobu života lidí jiných zemí i jejich odlišné tradice. Poskytují předpoklady pro komunikaci žáků v rámci integrované Evropy a světa.

5. 1. 1 ČESKÝ JAZYK A LITERATURA

Charakteristika vyučovacího předmětu:

Obsahové, časové a organizační vymezení vyučovacího předmětu:

OBSAHOVÉ VYMEZENÍ		ČASOVÉ VYMEZENÍ		ORGANIZAČNÍ VYMEZENÍ
		ročník	Počet hodin týdně	
Vzdělávací oblast JAZYK A JAZYKOVÁ KOMUNIKACE	Komunikační a slohová výchova	1.	6	Vyučovací blok
		2.	6	Výuka probíhá ve všech využívaných prostorech školy
		3.	7	
	Jazyková výchova	4.	7	Návštěvy divadel, filmových představení, knihoven, výstav
		5.	7	
		6.	4	Individuální a skupinová práce
	7.	4		
	8.	4	Práce s PC	
	9.	3		

Vyučovací předmět Český jazyka a literatura se skládá ze tří specifických složek: Komunikační a slohová výchova, Jazyková výchova a Literární výchova. Ve výuce se obsah jednotlivých složek vzájemně prolíná.

Průřezová témata:

Ve vyučovacím předmětu jsou realizována tato průřezová témata:

- Osobnostní a sociální výchova
- Výchova k myšlení v evropských a globálních souvislostech
- Multikulturní výchova
- Mediální výchova

Mezipředmětové vztahy:

V rámci mezipředmětových vztahů je možné uplatnit vazby s těmito předměty:

- Anglický jazyk
- Německý jazyk
- Matematika
- Informatika
- Člověk a jeho svět
- Dějepis
- Výchova k občanství
- Hudební výchova
- Výtvarná výchova
- Tělesná výchova
- Pracovní činnosti
- Komunikační a sociální dovednosti

Časová dotace:

Vyučovací předmět se realizuje v každém ročníku obou stupňů, v 1. a 2. ročníku je realizován 6 vyučovacími hodinami týdně, ve 3. až 5. ročníku 7 hodinami, na druhém stupni hodinová dotace činí 4 (6. až 8. ročník) nebo 3 vyučovací hodiny (9. ročník).

Výchovné a vzdělávací strategie pro utváření a rozvoj klíčových kompetencí žáků:

KOMPETENCE K UČENÍ:

- * klademe důraz na dovednost práce s informacemi – čtení s porozuměním, orientace v textu, pochopení obrazových znázornění, reprodukce textu, sdělení informací písmeně i verbálně
- * paměť žáků procvičujeme zařazováním recitace básní, říkadel apod.
- * pro pochopení symbolů pracujeme s různou úrovní symbolů (např. s fotografiemi, barevnými a lineárními obrázky)
- * k procvičování a generalizaci učiva používáme výukové programy na PC a práci s PC
- * při výuce používáme různé dětské časopisy a knihy
- * zařazujeme vhodné typy písemných testů, kontrolních cvičení a prací, při kterých je jasné, že žák rozumí zadání úkolu

KOMPETENCE K ŘEŠENÍ PROBLÉMŮ:

* klademe důraz na rozvoj komunikace jako možnosti řešení problémů (říci si o pomoc, popsat problém apod.)

* vedeme žáky k tomu, aby uměli nalézat chyby v textu a uměli je odstranit

KOMPETENCE KOMUNIKATIVNÍ:

* motivujeme žáky ke komunikaci se svým okolím

* vedeme žáky ke gramaticky správnému vyjadřování

* budujeme u žáků rozsáhlou funkční slovní zásobu, větnou stavbu, vedeme je k morfologicky správnému vyjadřování a k vyprávění

* využíváme návštěv různých divadel, kulturních představení apod. k porozumění neverbální komunikaci, k nácviku pozorného vnímání, ke komunikaci s okolím v různých situacích

* umožňujeme žákům práci s různými sdělovacími prostředky a médii a vedeme je ke kritickému zpracování informací

* využíváme různých her k nácviku komunikace při kooperaci se spolužáky, pedagogy

* učíme žáky různé formy písemné komunikace

* používáme metody práce ve dvojicích a skupinách jako prostředku nácviku účelné komunikace

KOMPETENCE SOCIÁLNÍ A PERSONÁLNÍ:

* povzbuzujeme žáky ke kultivovanému projevu, vyjadřování pocitů a názorů

* učíme žáky dodržovat zásady zdravého psychického rozvoje (hygiena čtení, psaní, nebezpečí nadměrného sledování televize, vhodnost filmů a počítačových her apod.)

* pro nácvik základních pravidel komunikace a vhodného navazování kontaktů využíváme různých společenských her a práci ve skupině

KOMPETENCE OBČANSKÉ:

* umožňujeme žákům seznámit se s formami komunikace s úřady, s vyplňováním potřebných tiskopisů, sepisováním žádostí apod.

* dbáme na společenské vystupování žáků

* učíme žáky vnímat rasové, národnostní, kulturní odlišnosti jako obohacující jev – literatura různých národů - pohádky, báje aj.

KOMPETENCE PRACOVNÍ:

* usilujeme o to, aby žáci rozuměli verbálním nebo vizualizovaným pokynům používaných při pracovních činnostech

* klademe důraz na praktické využití získaných dovedností v každodenním životě (např. čtení receptu, napsání seznamu na nákup, psaní životopisu apod.)

5. 1. 1. 1 Vzdělávací obsahVyučovací předmět: **ČESKÝ JAZYK A LITERATURA**Ročník: **1.**

Ročníkové výstupy – žák:	Učivo:	Mezipředmětové vazby:	Průřezová témata:
<p>* má správné hygienické návyky spojené se čtením</p> <p>* čte obrázky, písmena, slabiky, slova</p> <p>* čte jednoduché věty s porozuměním</p> <p>* rozumí jednoduchým</p>	<p style="text-align: center;">KOMUNIKAČNÍ A SLOHOVÁ VÝCHOVA</p> <p style="text-align: center;">ČTENÍ</p> <ul style="list-style-type: none"> - správné čtenářské návyky - orientace na řádku, na stránce, systém zleva doprava, shora dolů - čtení obrázků - vyvození hlásek a písmen - čtení slabik - čtení slov - řazení písmen ve slově, slov ve větě (algoritmus) - analyticko – syntetické činnosti - rozvoj slovní zásoby - čtení jednoduchých vět s porozuměním - plnění jednoduchých úkolů podle písemného zadání (např. „ukaž“, „doplň“, „zakroužkuj“, „spoj“, ...) 	<p>M – čtení a psaní číslic, řazení zleva doprava, algoritmus</p> <p>ČAJS – obrázky předmětů každodenní potřeby, nadřazené pojmy</p> <p>HV – rytmy, tempo řeči, říkadla</p> <p>TV – rozvoj jemné a hrubé motoriky, grafomotorika</p> <p>PČ – dějová posloupnost – práce s procesuálními a</p>	<p>OSV – OR: Rozvoj schopností poznávání:</p> <p>Cvičení pozornosti a soustředění, cvičení dovedností</p> <p>zapamatování: zapamatování říkadel, poslech a sledování krátkých příběhů, pohádek, Kimovy hry.</p> <p>OSV – SR: Komunikace:</p> <p>Dovednosti pro sdělování verbální i neverbální: technika řeči,</p>

<p>písemným pokynům</p> <p>* dbá na správnou výslovnost</p> <p>* používá správné techniky mluveného slova</p> <p>* rozumí jednoduchým verbálním pokynům</p> <p>* zná základy vedení jednoduchého rozhovoru</p> <p>* vyjadřuje se přiměřeně komunikační situaci</p> <p>* zvládá základní hygienické návyky spojené se psaním</p> <p>* píše hůlková písmena a číslice</p>	<ul style="list-style-type: none"> - správná výslovnost hlásek a slov - správná technika mluveného slova (dýchání, intonace, rytmizace, tempo řeči, hlasitost) <p style="text-align: center;">KOMUNIKACE</p> <ul style="list-style-type: none"> - plnění úkolů dle jednoduchých verbálních zadání - odpovídání na otázky - tvorba otázek - střídání komunikačních partnerů - zahájení, udržení a ukončení rozhovoru - různé formy společenské komunikace (pozdrav, omluva, prosba, oslovení, komentování, vzkaz, ...) - mimojazykové prostředky řeči (mimika, gesta, posturace, haptika) <p style="text-align: center;">PSANÍ</p> <ul style="list-style-type: none"> - správné sezení při psaní - správný úchop psacího náčiní - přiměřená vzdálenost od podložky - průpravná grafomotorická cvičení (směrové a lomené čáry, 	<p>pracovními schémata, práce dle slovního návodu</p> <p>KASD - vedení jednoduchého dialogu, kladení otázek, odpovídání na otázky, společenské forma komunikace, využití komunikace s vizuální podporou</p> <p>výraz řeči, cvičení v neverbálním sdělování. Komunikace v různých situacích: pozdrav, poděkování, prosba, omluva, žádost. Dialog: Pravidla vedení rozhovoru.</p>
---	---	--

<p>* píše slabiky a jednoduchá slova</p>	<p>oblouky, ...) - psaní písmen hůlkové abecedy</p>		
<p>* píše malá psací písmena</p>	<p>- psaní číslic - psaní slabik a jednoduchých slov hůlkovým písmem (opis)</p>		
<p>* spojuje písmena ve slabiky a slova</p>	<p>- psaní malých psacích písmen - psaní vybraných velkých psacích písmen - spojování písmen do slabik a slov - přepis písmen, slabik a slov do psací podoby</p>		
<p>JAZYKOVÁ VÝCHOVA</p>			
<p>* rozlišuje zvukovou a grafickou podobu slova</p>	<p>- poznávání písmen abecedy - rozvoj fonemického sluchu (délka samohlásek,...) - čtení se správnou intonací, dodržování přiměřeného tempa řeči</p>		
<p>LITERÁRNÍ VÝCHOVA</p>			
<p>* čte a recituje říkadla a básničky</p>	<p>- čtení a přednes jednoduchých říkadel a básniček - rytmizace říkadel a básniček, hlasitý přednes</p>		
<p>* rozlišuje základní slohové útvary, aktivně a tvořivě s nimi pracuje</p>	<p>- básnička, pohádka, vyprávění - tvoření jednoduchých rýmů - jednoduché vyprávění na zvolené téma</p>		

* vyjadřuje své pocity z přečteného textu a ze slyšeného vyprávění	- jednoduchá reprodukce pohádek - ilustrace příběhů a vyprávění - vyjádření vlastních pocitů - rozlišení dobra a zla, ponaučení z příběhu		
--	--	--	--

Vyučovací předmět: ČESKÝ JAZYK A LITERATURA

Ročník: 2.

Ročníkové výstupy – žák:	Učivo:	Mezipředmětové vazby:	Průřezová témata:
* plynule čte s porozuměním jednoduché texty * rozumí písemným a verbálním pokynům * zvládá vést smysluplný rozhovor * jednoduše popisuje vlastní zážitky * seřadí obrázky dle	<p style="text-align: center;">KOMUNIKAČNÍ A SLOHOVÁ VÝCHOVA</p> <p style="text-align: center;">ČTENÍ</p> <ul style="list-style-type: none"> - plynulé čtení jednoduchých textů s porozuměním - vyhledání klíčových informací v textu - porozumění písemným a verbálním pokynům <p style="text-align: center;">KOMUNIKACE</p> <ul style="list-style-type: none"> - vedení rozhovoru na dané téma (udržení tématu rozhovoru) - jednoduché vyprávování vlastních zážitků (s pomocí fotografií, obrázků) - řazení obrázků dle dějové posloupnosti 	<p>ČAJŠ – komunikace s neznámou osobou</p> <p>HV – rytmicizace, tempo řeči, přednes</p> <p>VV – ilustrace k textu</p> <p>TV – rozvoj jemné a hrubé motoriky, grafomotoriky</p> <p>PČ – dějová posloupnost – práce s procesuálními a</p>	<p>OSV – OR: Rozvoj schopností poznávání:</p> <p>Cvičení pozornosti a soustředění, cvičení dovedností</p> <p>zapamatování: zapamatování říkadel, poslech a sledování krátkých příběhů, pohádek, Kimovy hry.</p> <p>OSV – SR:</p>

<p>dějové posloupnosti</p> <p>* píše velká a malá psací písmena</p> <p>* spojuje písmena ve slabiky a slabiky ve slova</p> <p>* kontroluje vlastní písemný projev</p> <p>* píše jednoduchá sdělení</p> <p>* rozliší hlásky, slabiky, slova</p> <p>* rozliší souhlásky a samohlásky</p> <p>* rozliší délku samohlásek</p> <p>* chápe a porovnává významy slov</p> <p>* určí slova opačného významu</p> <p>* určí slova souznačná</p>	<p>- převyprávění jednoduchého příběhu</p> <p style="text-align: center;">PSANÍ</p> <p>- psaní všech malých a velkých psacích písmen</p> <p>- spojování písmen do slabik a slov</p> <p>- opis, přepis, diktát</p> <p>- úhlednost a čitelnost písemného projevu</p> <p>- jednoduché texty – přání, pozdrav, adresa</p> <p style="text-align: center;">JAZYKOVÁ VÝCHOVA</p> <p>- hláska, slabika, slovo, věta</p> <p>- samohláska x souhláska</p> <p>- krátké a dlouhé samohlásky</p> <p>- rozlišení významu slov</p> <p>- slova opačného významu (antonyma)</p>	<p>pracovními schémata, práce dle slovního návodu</p> <p>KASD - vedení jednoduchého dialogu, využití komunikace s vizuální podporou</p> <p>Komunikace:</p> <p>Dovednosti pro sdělování verbální i neverbální: technika řeči, výraz řeči, cvičení v neverbálním sdělování.</p> <p>Komunikace v různých situacích: pozdrav, poděkování, prosba, omluva, žádost.</p> <p>Dialog: Pravidla vedení rozhovoru.</p>
---	--	---

<p>* rozlišuje slova podřazená, nadřazená a souřadná</p> <p>* třídí slova podle obecného významu</p> <p>* rozliší základní slovní druhy</p> <p>* v řeči používá správné tvary základních slovních druhů</p> <p>* rozlišuje druhy souhlásek</p> <p>* píše správně i/í, y/ý po měkkých a tvrdých souhláskách</p> <p>* rozlišuje zvukovou a psanou podobu slabik dě, tě, ně, bě, pě, vě, mě, ú/ů</p> <p>* čte a přednáší literární texty, dodržuje správné</p>	<p>- slova stejného nebo podobného významu</p> <p>- slova souřadná, nadřazená a podřazená</p> <p>- vyhledávání různých významů slov v textu</p> <p>- hledání informací v textu – odpověď na otázku <i>kdo, kde, kdy, proč, jak, jaký</i></p> <p>- seznámení se základními slovními druhy (podstatné jméno, přídavné jméno, sloveso)</p> <p>- správné gramatické tvary podstatných jmen, přídavných jmen a sloves</p> <p>- párové souhlásky (znělé, neznělé)</p> <p>- měkké a tvrdé souhlásky a jejich výslovnost</p> <p>- psaní i/í, y/ý po měkkých a tvrdých souhláskách</p> <p>- pravopis dě, tě, ně, bě, pě, vě, mě, ú/ů</p> <p style="text-align: center;">LITERÁRNÍ VÝCHOVA</p> <p>- hlasité čtení a přednes poezie a prózy</p>	
---	---	--

tempo a frázování	- převyprávění textu vlastními slovy		
* reprodukuje své pocity z textu	- odpovědi na otázky týkající se čteného textu/vyprávění		
* rozlišuje základní slohové útvary, aktivně a tvořivě s nimi pracuje	- základní charakteristika postav, motivy jejich jednání - pohádka, básnička, říkadlo, příběh - dramatizace na základě příběhu - domýšlení konce příběhů - ilustrace		

Vyučovací předmět: ČESKÝ JAZYK A LITERATURA

Ročník: **3.**

Ročníkové výstupy – žák:	Učivo:	Mezipředmětové vazby:	Průřezová témata:
* čte s porozuměním	KOMUNIKAČNÍ A SLOHOVÁ VÝCHOVA ČTENÍ - čtení textů s porozuměním	AJ – porozumění pokynům a jednoduchým sdělením, čtení slov a jednoduchých vět, psaní slov a jednoduchých vět s vizuální podporou	VMEGS: Evropa a svět nás zajímá: Rodinné příběhy, zážitky a zkušenosti z Evropy a světa - vyprávění z vlastních cest.
* vypráví vlastní zážitky	KOMUNIKACE - souvislé vypravování vlastních zážitků - vypravování dle dějové osnovy	M – porozumění	

<p>* automatizuje správné tvary písmen abecedy</p> <p>* kontroluje vlastní písemný projev</p> <p>* píše jednoduchá sdělení</p> <p>* pozná a v textu určí různé významy slov</p> <p>* rozliší slova příbuzná</p> <p>* rozliší slovní druhy v základním tvaru</p> <p>* tvoří souvětí z jednoduchých vět</p> <p>* pozná druhy vět</p> <p>* tvoří druhy vět pomocí vhodných jazykových a zvukových prostředků</p> <p>* píše i/y po obojetných souhláskách ve</p>	<p style="text-align: center;">PSANÍ</p> <p>- správný tvar písmen abecedy</p> <p>- opis a přepis vět, případně jednoduchých textů</p> <p>- úhlednost a čitelnost psaného projevu</p> <p>- kontrola chyb v textu</p> <p>- jednoduché texty – dotazník, seznam na nákup,...</p> <p style="text-align: center;">JAZYKOVÁ VÝCHOVA</p> <p>- slova souřadná, podřadná, nadřazená, souřadná, antonyma, synonyma</p> <p>- slova příbuzná, jejich význam a tvorba</p> <p>- slovní druhy</p> <p>- význam slovních druhů ve větě</p> <p>- rozlišování vět jednoduchých a souvětí</p> <p>- používání spojek a spojovacích výrazů</p> <p>- spojování vět do souvětí</p> <p>- věta oznamovací, tázací, rozkazovací, přací</p> <p>- rozlišení druhů vět v textu i mluveném projevu</p> <p>- slovosled vět oznamovacích, tázacích, rozkazovacích, přacích</p> <p>- správná intonace</p>	<p>slovní úlohám</p> <p>ČAJS – komunikace s neznámou osobou, reakce na pojmy v mimořádných situacích; psaní velkých písmen u místních názvů, historická literatura</p> <p>HV – rytmičtvo, tempo řeči, přednes</p> <p>KASD - slovosled, intonace, souvislé vypravování, dialog</p>
---	---	--

<p>vyjmenovaných slovech</p> <p>* píše velká písmena na začátku věty a v typických případech</p>	<p>- řady vyjmenovaných slov</p> <p>- zdůvodnění pravopisu po obojetných souhláskách</p> <p>- rozlišování obecných a vlastních jmen</p> <p>- základní pravidla při psaní velkých písmen – na začátku věty, u vlastních jmen osob, zvířat a místních pojmenování</p>		
LITERÁRNÍ VÝCHOVA			
<p>* čte a přednáší literární texty, dodržuje správné tempo a frázování</p> <p>* vyjadřuje své pocity z textu</p> <p>* rozlišuje vyjadřování v próze a poezii</p> <p>* aktivně a tvořivě pracuje s textem</p>	<p>- čtení text a reprodukce textů s porozuměním</p> <p>- vlastní výběr básní k přednesu</p> <p>- líčení atmosféry příběhu</p> <p>- základní literární pojmy – rozpočítadlo, hádanka, říkanka, báseň, pohádka, bajka, povídka</p> <p>- spisovatel, básník, čtenář, kniha</p> <p>- čtenářský deník, volné psaní</p> <p>- divadelní představení, besídka</p>		

Vyučovací předmět: **ČESKÝ JAZYK A LITERATURA**Ročník: **4.**

Ročníkové výstupy – žák:	Učivo:	Mezipředmětové vazby:	Průřezová témata:
<p>* potichu i nahlas čte s porozuměním texty přiměřené náročnosti</p> <p>* vyhledá a zaznamená podstatné informace v textu</p> <p>* posuzuje úplnost jednoduchého textu</p> <p>* vlastními slovy reprodukuje obsah sdělení</p> <p>* dodržuje pravidla</p>	<p style="text-align: center;">KOMUNIKAČNÍ A SLOHOVÁ VÝCHOVA</p> <p style="text-align: center;">ČTENÍ</p> <ul style="list-style-type: none"> - hlasité čtení textu - tiché čtení textu - správná technika čtení – plynulost - vyhledání klíčových slov v textu - rozlišení podstatných a vedlejších informací - věcné čtení - práce s textem podle zadání – zaznamenávání klíčových informací, odpovědi na otázky,... - doplnění chybějících informací v textu - rozlišení úplných a neúplných sdělení - převyprávění jednoduchého sdělení - zapamatování si důležitých informací z textu <p style="text-align: center;">KOMUNIKACE</p> <ul style="list-style-type: none"> - vedení dialogu (oslovení, zahájení a ukončení dialogu, střídání 	<p>AJ – porozumění pokynům a jednoduchým sdělením, čtení jednoduchého textu, psaní slov a jednoduchých textů s vizuální podporou</p> <p>M – slovní úlohy</p> <p>HV – rytmicizace, tempo řeči, přednes</p> <p>VV – výtvarný projev na dané téma</p> <p>PČ – dějová posloupnost, procesuální schémata, práce dle slovního návodu, seznam na nákup</p>	<p>OSV – OR: Kreativita: Cvičení pro rozvoj kreativity – vyprávění vlastními slovy, tvořivá práce s textem, zážitkové čtení.</p> <p>OSV – SR: Komunikace: Cvičení pozorování a empatického a aktivního naslouchání – zásady vedení rozhovoru se spolužákem/dospělým.</p>

<p>dialogu</p> <p>* volí vhodné nonverbální prostředky dle komunikačního záměru</p> <p>* vytvoří krátký mluvený nebo písemný projev na základě připravené osnovy</p> <p>* píše obsahově a formálně správně jednoduché texty</p> <p>* porovnává významy slov, slova stejného nebo podobného významu a slova vícevýznamová</p> <p>* zná stavbu slova</p>	<p>partnerů, respektování osobní zóny)</p> <ul style="list-style-type: none"> - praktické naslouchání – zdvořilé vyjádření kontaktu s partnerem - věcné naslouchání – pozorné vnímání obsahu sdělení komunikačního partnera - srozumitelný hlasitý projev - intonace, přízvuk, pauzy, tempo v mluveném projevu - dodržování dějové posloupnosti ve vyprávění - osnova děje a její sestavení (úvod, hlavní část, závěr) - prezentace přečteného příběhu podle osnovy <p style="text-align: center;">PSANÍ</p> <ul style="list-style-type: none"> - psaní jednoduchých textů – zpráva, pozvánka, vzkaz, krátké vyprávění, popis, SMS <p style="text-align: center;">JAZYKOVÁ VÝCHOVA</p> <ul style="list-style-type: none"> - slova souznačná, protikladná, jednoznačná a mnohoznačná - slova citově zabarvená (hanlivá, lichotná, neutrální, nadávka) - kořen slova, předpona, přípona, koncovka - rozlišení předložka x předpona 	<p>KASD – vedení dialogu, naslouchání komunikačnímu partnerovi, společenské normy v komunikaci</p>	
--	--	---	--

<p>* určuje a gramaticky správně používá podstatná jména a slovesa</p> <p>* rozlišuje slova spisovná a jejich nespisovné tvary</p> <p>* vyhledá základní skladební dvojici ve větě a v neúplné základní skladební dvojici označuje základ věty</p> <p>*odlišuje větu jednoduchou a souvětí</p> <p>* zvládá základy syntaktického pravopisu</p> <p>* píše i/y po obojetných souhláskách ve vyjmenovaných slovech</p>	<ul style="list-style-type: none"> - slovní druhy - skloňování podstatných jmen (pád, rod, životnost, číslo) - slovesa (osoba, číslo, rod, tvar určitý x neurčitý, způsob oznamovací, rozkazovací a podmiňovací) - časování sloves - správné tvary slov v mluveném projevu - slova spisovná a nespisovná - věta jednoduchá - podmět a přísudek - nevyjádřený podmět - stavba souvětí - spojovací výrazy - větné vzorce - přímá x nepřímá řeč (psaní uvozovek, uvozovací věta) - shoda přísudku s podmětem - řady vyjmenovaných slov a jejich příbuzných - pravopis i/y po obojetných souhláskách, v kořeni slova a v koncovkách podstatných jmen 		
---	--	--	--

LITERÁRNÍ VÝCHOVA			
<p>* vyjadřuje své dojmy z četby a zaznamenává je</p> <p>* reprodukuje text dle vlastních schopností</p> <p>* tvoří vlastní literární text na dané téma</p>	<ul style="list-style-type: none"> - pozorný poslech literárních děl - zážitkové čtení (zapojení žáků do příběhu) - práce s literárním textem - vlastní ilustrace vztahující se k čtenému textu - vlastní záznamy z četby – čtenářský deník - dramatizace, přednes, převyprávění přečteného nebo slyšeného příběhu - volné psaní na dané téma 		

Vyučovací předmět: **ČESKÝ JAZYK A LITERATURA**Ročník: **5.**

Ročníkové výstupy – žák:	Učivo:	Mezipředmětové vazby:	Průřezová témata:
<p>* potichu i nahlas čte s porozuměním texty přiměřené náročnosti</p> <p>* vyhledá a zaznamená podstatné informace v textu</p> <p>* vlastními slovy reprodukuje obsah sdělení</p> <p>* vede dialog</p>	<p style="text-align: center;">KOMUNIKAČNÍ A SLOHOVÁ VÝCHOVA</p> <p style="text-align: center;">ČTENÍ</p> <ul style="list-style-type: none"> - hlasité a tiché čtení textu - orientace v literárním a naučném textu - správná technika čtení – plynulost - vyhledání klíčových slov v textu - rozlišení podstatných a vedlejších informací - vystižení myšlenky přečteného textu - práce s textem podle zadání - tvorba vlastních zápisků týkajících se získaných informací z textu - převyprávění jednoduchého sdělení - ústní i písemná prezentace podstatných faktů <p style="text-align: center;">KOMUNIKACE</p> <ul style="list-style-type: none"> - vyjadřování závislé na komunikační situaci (formální, 	<p>I – elektronická komunikace</p> <p>ČAJS – využívání různých zdrojů informací (knihovny, galerie apod.)</p> <p>KASD – vyjadřování s ohledem na komunikační situaci; neverbální a paralingvistické složky komunikace.</p>	<p>OSV – SR:</p> <p>Komunikace:</p> <p>Řeč těla, zvuků a slov: porozumění neverbální komunikaci, používání prostředků neverbální komunikace.</p> <p>Komunikace v různých situacích: přizpůsobení komunikace danému situačnímu kontextu.</p> <p>VMEGS: Evropa a svět nás zajímá: rodinné příběhy, zážitky a zkušenosti z Evropy a světa – vyprávění z vlastních cest.</p>

<p>* zvládá telefonický rozhovor, zanechá vzkaz</p> <p>* rozpoznává manipulativní komunikaci v reklamě</p> <p>* volí vhodné neverbální a paralingvistické prostředky dle komunikačního záměru</p> <p>* rozlišuje použití spisovné a nespisovné řeči</p> <p>* vytvoří krátký mluvený nebo písemný projev na základě připravené osnovy</p> <p>* píše obsahově a formálně správně</p>	<p>neformální vyjadřování)</p> <p>- modelové telefonické situace</p> <p>- základní pravidla vedení telefonického rozhovoru</p> <p>- zanechání vzkazu</p> <p>- účel reklamy</p> <p>- rozdíl mezi reklamou a prostým sdělením</p> <p>- posouzení věrohodnosti informací</p> <p>- přednes vybrané poezie a prózy</p> <p>- používání mimojazykových prostředků řeči (gesta, mimika, prozodie,..)</p> <p>- spisovné a nespisovné ekvivalenty slov</p> <p>- vhodnost užití různých výrazů dle komunikační situace</p> <p>- příprava osnovy</p> <p>- vytvoření vlastního vyprávění na základě dané osnovy</p> <p>- prezentace přečteného příběhu podle osnovy</p> <p style="text-align: center;">PSANÍ</p> <p>- psaní jednoduchých textů – adresa, inzerát, dopis, vyprávění,</p>	<p>MedV: Kritické čtení a vnímání mediálních sdělení: Kritický přístup ke zpravodajství a reklamě – sledování různých typů sdělení v médiích, jejich rozbor, diskuse.</p> <p>Interpretace vztahu mediálních sdělení a reality: různé typy sdělení a jejich funkce, rozdíl mezi reklamou a zprávou, mezi faktickým a fiktivním obsahem.</p>
--	---	--

<p>jednoduché texty</p> <p>* zná stavbu slova</p> <p>* určuje slovní druhy plnovýznamových slov a správně je používá v mluveném projevu</p> <p>* odlišuje větu jednoduchou a souvětí, vhodně změní větu jednoduchou v souvětí</p> <p>* vhodně používá spojovací výrazy v</p>	<p>e-mail</p> <p>-vyplňování jednoduchých tiskopisů – dotazník, přihláška, podací lístek</p> <p style="text-align: center;">JAZYKOVÁ VÝCHOVA</p> <p>- kořen, předpona, přípona, koncovka</p> <p>- zdvojené souhlásky</p> <p>- slova ohebná x neohebná</p> <p>- charakteristika a význam jednotlivých slovních druhů ve větě</p> <p>- podstatná jména (pád, číslo, rod a vzor)</p> <p>- slovesa (osoba, číslo, čas, způsob)</p> <p>- přídavná jména (druhy, skloňování, stupňování, pravopis - koncovky)</p> <p>- zájmena (druhy, skloňování)</p> <p>- číslovky (druhy, skloňování)</p> <p>- stavba jednoduché věty</p> <p>- věta holá x rozvitá</p> <p>- podmět nevyjádřený, několikanásobný</p> <p>- přísudek slovesný a jmenný se sponou</p> <p>- spojovací výrazy</p>		
--	---	--	--

<p>souvětí a přizpůsobuje je potřebám projevu</p> <p>* píše i/y po obojetných souhláskách ve vyjmenovaných slovech</p> <p>* zvládá základy syntaktického pravopisu</p> <p>* vyjadřuje své dojmy z četby a zaznamenává je</p> <p>* reprodukuje text dle vlastních schopností</p> <p>* tvoří vlastní literární text na dané téma</p> <p>* rozlišuje umělecké a</p>	<p>- druhy spojovacích výrazů (spojky, vztažná příslovce a zájmena)</p> <p>- oddělování jednotlivých vět čárkami</p> <p>- větné vzorce</p> <p>- tvorba souvětí dle zadání</p> <p>- přímá x nepřímá řeč (psaní uvozovek, uvozovací věta)</p> <p>- řady vyjmenovaných slov a jich příbuzných</p> <p>- pravopis i/y po obojetných souhláskách, v kořeni slova a v koncovkách podstatných jmen</p> <p>- shoda přísudku s podmětem</p> <p>- přičestí minulé u sloves</p> <p style="text-align: center;">LITERÁRNÍ VÝCHOVA</p> <p>- pozorný poslech literárních děl</p> <p>- zážitkové čtení (zapojení žáků do příběhu)</p> <p>- práce s literárním textem</p> <p>- vlastní záznamy z četby – čtenářský deník</p> <p>- dramatizace, přednes, převyprávění přečteného nebo slyšeného příběhu</p> <p>- volné psaní na dané téma</p>	
--	--	--

neumělecké texty * zvládá jednoduchý rozbor literárních textů	- různé typy textů a jejich charakteristika – literární x odborný text, osobní x formální dopis, ... - literární druhy a žánry - literární pojmy: pověst, balada, přirovnání, reportáž,...		
--	--	--	--

Vyučovací předmět: ČESKÝ JAZYK A LITERATURA

Ročník: 6.

Ročníkové výstupy – žák:	Učivo:	Mezipředmětové vazby:	Průřezová témata:
* vyjadřuje se jazykovými prostředky adekvátními pro danou komunikační situaci * správně verbálně komunikuje a používá spisovný jazyk s ohledem na komunikační záměr * v mluveném projevu	<p>KOMUNIKAČNÍ A SLOHOVÁ VÝCHOVA</p> <ul style="list-style-type: none"> - kultivovaný, výstižný jazykový projev - dodržování společenských norem při komunikaci - rozpoznání spisovného a nespisovného jazyka - zásady dorozumívání (komunikační normy, základní mluvené žánry podle komunikační situace) - prostředky řeči verbální, nonverbální, paralingvální - mluvený projev připravený x improvizovaný 	<p>AJ – internacionalismy; jednoduché vyjadřování, naslouchání a porozumění jednoduchému poslechu</p> <p>D – historické formy jazyků, nářečí; zdroje informací o historii země; historické literární žánry</p>	<p>OSV – OR: Kreativita: Cvičení pro rozvoj kreativity – vlastní literární tvorba.</p> <p>OSV – SR: Mezilidské vztahy: chování podporující dobré vztahy – komunikace ve skupině</p> <p>MulV: Kulturní diference: Poznávání</p>

<p>využívá vhodných prostředků řeči</p> <p>* napíše gramaticky věcně správně text daného slohového útvaru</p> <p>* napíše text dle vlastních zájmů</p> <p>* rozpozná manipulaci v médiích</p>	<p>- práce s osnovou, odstavcem, přímou x nepřímou řečí</p> <p>- soukromý x úřední dopis, pozvánka, charakteristika</p> <p>- psaní na volné téma, výběr žánru</p> <p>- manipulace v médiích</p> <p>- verbální a obrazové prostředky manipulace</p>	<p>VKO – rozpoznání manipulativní komunikace v reklamě, médiích</p> <p>VV – ilustrace</p> <p>KASD – komunikace s ohledem na danou sociální situaci</p>	<p>vlastního kulturního zakotvení – český jazyk a jeho historie</p> <p>MedV: Kritické čtení a vnímání mediálních sdělení: Rozlišování zábavních prvků ve sdělení od informativních a společensky významných – kritické vnímání médií.</p>
<p>JAZYKOVÁ VÝCHOVA</p>			
<p>* v mluveném projevu dbá na správnou výslovnost</p> <p>* rozlišuje způsoby obohacování slovní zásoby, zná zásady tvorby slov</p> <p>* orientuje se v základních typech jazykových příruček</p>	<p>- spisovná x nespisovná řeč</p> <p>- běžná cizí slova, internacionalismy</p> <p>- zvuková podoba jazyka</p> <p>- stavba slova (předpona, kořen, přípona, koncovka)</p> <p>- souhláskové skupiny, předpony x předložky</p> <p>- způsoby obohacování slovní zásoby – odvozování, skládání, zkracování, přechylování</p> <p>- slovotvorný rozbor</p> <p>- práce s jazykovými příručkami (Pravidla českého pravopisu, Slovník spisovné češtiny, ad.)</p>		

<p>* rozlišuje základní slovní druhy</p>	<ul style="list-style-type: none"> - podstatná jména (konkrétní, abstraktní, pomnožná, hromadná, látková, obecná, vlastní) - skloňování podstatných jmen - druhy přídavných jmen (tvrdá, měkká, přivlastňovací) - skloňování, stupňování a pravopis přídavných jmen - zájmena (osobní, přivlastňovací, ukazovací,...) a jejich skloňování - číslovky určité a neurčité, jejich skloňování - číslovky základní, druhové, řadové, násobné - slovesné tvary - časování sloves - rozkazovací a podmiňovací způsob sloves 		
<p>* rozlišuje větu jednoduchou a souvětí, rozpozná větu hlavní a vedlejší, vyznačí spojovací výrazy</p>	<ul style="list-style-type: none"> - větné členy základní, rozvíjející - věta jednoduchá x souvětí - věta hlavní x vedlejší 		
<p>* rozliší spisovný a nespisovný jazyk</p>	<ul style="list-style-type: none"> - obecné poučení o jazyce (nářečí, obecná čeština, spisovná x nespisovná čeština) 		

LITERÁRNÍ VÝCHOVA

<p>* tvořivě pracuje s literárním textem</p> <p>* popíše dojmy z vlastní četby, divadelního a filmového představení</p> <p>* tvoří vlastní literární text s využitím poznatků z literární teorie</p> <p>* rozlišuje základní literární druhy a žánry</p>	<ul style="list-style-type: none"> - reprodukce vhodných literárních textů - interpretace hlavních myšlenek vlastními slovy - ilustrace na základě přečteného textu - ústní i písemný záznam četby - návštěva divadelního a filmového představení - struktura literárního díla (téma, námět, hlavní hrdina, kompozice) - tvorba vlastního textu na dané i volné téma - literární druhy (epika, lyrika, drama) - literární žánry (pohádka, dobrodružná literatura, detektivní příběh) 		
--	---	--	--

Vyučovací předmět: **ČESKÝ JAZYK A LITERATURA**Ročník: **7.**

Ročníkové výstupy – žák:	Učivo:	Mezipředmětové vazby:	Průřezová témata:
<p>* vyjadřuje se jazykovými prostředky adekvátními pro danou komunikační situaci</p> <p>* rozezná objektivní a subjektivní sdělení v hovoru</p> <p>* zaujímá kritický postoj k manipulativní komunikaci v médiích</p> <p>* rozlišuje fakta od názorů a hodnocení v textu</p> <p>* využívá základy studijního čtení</p> <p>* píše texty dle zadání i na volné téma</p>	<p>KOMUNIKAČNÍ A SLOHOVÁ VÝCHOVA</p> <ul style="list-style-type: none"> - kultivovaný, výstižný jazykový projev - dodržování společenských norem při komunikaci - spisovný x nespisovný jazyk - kritické naslouchání - rozlišení komunikačního záměru partnera - rozlišení manipulace, rozlišení pravdivého x nepravdivého sdělení, vlastní kritické zhodnocení informací z médií - kritické čtení - vyhledání jednoznačných informací ve sdělení - ověřování informací pomocí otázek - vyhledání klíčových slov v textu, formulace hlavních myšlenek textu - výpisky - práce se slohovými útvary – popis, líčení, vypravování, 	<p>AJ – jednoduchá konverzace, kladení otázek</p> <p>VKO – životopis, prezentace vlastní osoby; kritické vnímání médií</p> <p>PČ - životopis</p> <p>KASD – kultivovaná komunikace, naslouchání komunikačnímu partnerovi</p>	<p>OSV – OR: Seberegulace a sebeorganizace: Plánování učení a studia: samostatné získávání poznatků a informací, práce s textem.</p> <p>MedV: Interpretace vztahu mediálních sdělení a reality: Různé typy sdělení, jejich rozlišování a jejich funkce; rozdíl mezi reklamou a zprávou a mezi „faktickým“ a „fiktivním“ obsahem – kritické vnímání</p>

<p>* rozlišuje způsoby obohacování slovní zásoby, zná zásady tvorby slov</p> <p>* rozpozná, třídí a v textu vyhledá slovní druhy</p> <p>* rozlišuje významové vztahy gramatických jednotek ve větě jednoduché a v souvětí</p>	<p>strukturovaný životopis, žádost</p> <p style="text-align: center;">JAZYKOVÁ VÝCHOVA</p> <ul style="list-style-type: none"> - způsoby obohacování slovní zásoby – odvozování, skládání, zkracování, přechylování - význam slova (jednoznačná x mnohoznačná, synonyma, antonyma, homonyma) - opakování ohebných slovních druhů - slovesné tvary - slovesný rod činný a trpný - neohebné slovní druhy (příslovce, předložky, spojky, částice, citoslovce) - větná stavba - určování podmětu a přísudku ve větě - podmět vyjádřený, nevyjádřený, všeobecný - přísudek slovesný, slovesný složený, jmenný se sponou, jmenný bez spony - příslovečné určení a jejich druhy - druhy vedlejších vět - přívlastek (shodný x neshodný, postupně rozvíjející x 	<p>informací z médií</p>
---	--	--------------------------

<p>* vytváří si vlastní názor na umělecká díla</p> <p>* tvoří vlastní literární text s využitím poznatků z literární teorie</p> <p>* uvádí výrazné představitele daných literárních druhů a žánrů</p> <p>* aktivně vyhledává informace v různých informačních zdrojích</p>	<p>několikanásobný, těsný x volný)</p> <p>- doplněk – charakteristika</p> <p style="text-align: center;">LITERÁRNÍ VÝCHOVA</p> <p>- kniha, divadlo, film</p> <p>- dle možností návštěva výstav, galerií</p> <p>- struktura literárního díla (téma, námět, hlavní hrdina, kompozice)</p> <p>- tvorba vlastního textu na dané i volné téma</p> <p>- jazyk literárního díla (rým, verš, sloka, metafora, metonymie, personifikace)</p> <p>- literární druhy (epika, lyrika, drama)</p> <p>- literární žánry (pohádka, dobrodružná literatura, detektivní příběh, fantasy, sci-fi, historická literatura)</p> <p>- významní autoři české i světové literatury pro děti a mládež</p> <p>- katalogy, knihovny, média</p>		
--	---	--	--

Vyučovací předmět: **ČESKÝ JAZYK A LITERATURA**Ročník: **8.**

Ročníkové výstupy – žák:	Učivo:	Mezipředmětové vazby:	Průřezová témata:
<p>* porovnává fakta z různých informačních zdrojů</p> <p>* osvojuje si vědomosti samostudiem</p> <p>* samostatně připraví a s oporou o text přednese referát</p> <p>* píše texty dle zadání i na volné téma</p> <p>* v písemném projevu používá pravopisné jevy lexikální, slovtvorné, morfologické a</p>	<p>KOMUNIKAČNÍ A SLOHOVÁ VÝCHOVA</p> <ul style="list-style-type: none"> - rozlišení fakt x názorů x hodnocení - různé informační zdroje a jejich důvěryhodnost - porovnávání informací z různých informačních zdrojů - práce s textem – tvorba poznámek, výpisků, výtahů - struktura referátu, práce s osnovou, tvorba podkladů pro přednes referátu - kultivovaný a srozumitelný projev - práce se slohovými útvary – výklad, úvaha, proslov, objednávka <p>JAZYKOVÁ VÝCHOVA</p> <ul style="list-style-type: none"> - věta jednoduchá x souvětí - stavba souvětí - věty jednočlenné x dvojčlenné, větné ekvivalenty - základní a vedlejší větné členy 	<p>AJ – jednoduchá konverzace, kladení otázek, vyhledání informací v textu, převzatá a zdomácnělá slova a výrazy</p> <p>NJ – základy porozumění a komunikace</p> <p>D – období české literatury, významní autoři, historická literatura</p> <p>KASD – hromadné formy komunikace, diskuse, respektování komunikačních partnerů</p>	<p>OSV – OR: Seberegulace a sebeorganizace: Plánování učení a studia: samostatné získávání poznatků a informací, práce s textem.</p> <p>VMEGS: Jsme Evropané: Co Evropu spojuje a co ji rozděluje – různé dorozumívací prostředky.</p> <p>MulV: Etnický původ: základní informace o různých etnických a kulturních skupinách žijících v české a</p>

<p>syntaktické</p> <ul style="list-style-type: none"> - několikanásobné větné členy - významový poměr mezi větami hlavními - druhy vedlejších vět - zvláštní větné stavby (samostatný větný člen, vsuvka, oslovení, citoslovce, neúplná věta) - ohebné x neohebné slovní druhy <p>* skloňuje podstatná jména, určuje slovesný vid, třídu a vzor, určuje a v textu vyhledá všechna tvarosloví</p> <p>* tvoří spisovné tvary slov a používá je ve vhodné komunikační situaci</p> <p>* rozlišuje způsoby obohacování slovní zásoby, běžně používá přejatá, odvozená a mezinárodní slova</p> <p>* orientuje se v rozdělení</p>	<ul style="list-style-type: none"> - skloňování vlastních, obecných a přejatých slov - určování slovesného vidu - přechodníky - pravopis slov (správné psaní i, y) - pravopisné morfologické jevy - pravopis přejatých slov - přejímání slov z cizích jazyků - správná výslovnost cizích slov 	<p>evropské společnosti – evropské jazyky a jazyky národnostních menšin.</p> <p>MedV: Vnímání autora mediálních sdělení: identifikování postojů a názorů autora, uplatnění výrazových prostředků pro vyjádření či zastření názoru či pro záměrnou manipulaci.</p>
---	---	--

<p>jazyků v Evropě, rozumí běžným slovům cizího původu</p> <p>* rozlišuje útvary českého jazyka</p> <p>* aktivně vyhledává informace v různých informačních zdrojích</p> <p>* dokáže specifikovat výrazné rysy konkrétních literárních děl a jejich autorů</p> <p>* orientuje se v základních literárních směrech, uvede významné české a světové spisovatele</p> <p>* porovnává různá ztvárnění téhož námětu, díla</p>	<ul style="list-style-type: none"> - obecné poučení o jazyce - skupiny jazyků (slovanské, germánské, románské ad...) - menšinové jazyky - nahrazování převzatých slov českými ekvivalenty - čeština spisovná, hovorová, nespisovná, - nářečí, slang, argot <p style="text-align: center;">LITERÁRNÍ VÝCHOVA</p> <ul style="list-style-type: none"> - katalogy, knihovny, média - kritické posouzení informací z různých zdrojů - struktura a jazyk literárního díla - obrazné pojmenování, nadsázka, popisné psaní, užití přímé a nepřímé řeči,... - hlavní vývojová období české a světové literatury - typické žánry a jejich představitelé - literární, dramatické a filmové zpracování téhož námětu, díla - výhody a nevýhody různých způsobů ztvárnění díla - pojmenování rozdílů mezi různými zpracováními téhož díla - vlastní hodnocení 	
---	--	--

Vyučovací předmět: **ČESKÝ JAZYK A LITERATURA**Ročník: **9.**

Ročníkové výstupy – žák:	Učivo:	Mezipředmětové vazby:	Průřezová témata:
<p>* obhajuje svůj názor, prosazuje své názory v diskuzích</p> <p>* vytváří ucelený text na základě osvojených znalostí slohových postupů a útvarů</p> <p>* samostatně připraví a s oporou o text přednese referát</p> <p>* zdůvodní proměnlivost vývoje jazyka a nutnost stálého učení</p> <p>* dokládá nejdůležitější způsoby tvoření českých slov, rozpozná slova přejatá a v textu nahrazuje českými ekvivalenty, zdůvodní</p>	<p>KOMUNIKAČNÍ A SLOHOVÁ VÝCHOVA</p> <ul style="list-style-type: none"> - vyjádření postoje ke sdělovanému obsahu - zásady kultivovaného projevu a komunikace, respektování ostatních účastníků a jejich názoru - komunikační žánr – diskuze a její pravidla - uspořádání informací v textu s ohledem na jeho účel - zpráva x reklama x zábavné sdělení ... - vyjádření vlastních myšlenek a názorů - použití a výběr vhodných jazykových prostředků - příprava referátu na dané téma <p>JAZYKOVÁ VÝCHOVA</p> <ul style="list-style-type: none"> - vývoj jazyka - útvary českého jazyka - jazykověda a její disciplíny - práce s jazykovými příručkami 	<p>AJ – jednoduchá konverzace a vyprávění, kladení otázek, vyhledání informací v textu, anglicky píšící autoři</p> <p>NJ – základy porozumění a komunikace</p> <p>I – práce s internetovými a jinými komunikačními médii, ověřování a porovnávání informací; tvorba textů, vlastní zpracování informací</p> <p>D – období české</p>	<p>OSV – SR: Mezilidské vztahy: empatie a pohled na svět očima druhého, respektování – přijímání názorů ostatních.</p> <p>MedV: Stavba mediálních sdělení: příklady stavby a uspořádání zpráv a dalších mediálních sdělení (např. časopis pro mládež,..).</p> <p>Tvorba mediálního sdělení: Tvorba mediálního sdělení pro školní rozhlas, časopis, televizi či internetové</p>

<p>pravopis lexikální a slovtvorný</p> <p>* používá spisovné gramatické tvary ve vhodné komunikační situaci, zdůvodní pravopis morfolgický</p> <p>* zvládá syntaktický pravopis, rozlišuje významové vztahy gramatických jednotek ve větě a souvětí</p> <p>* orientuje se v základních literárních směrech, uvede významné české a světové spisovatele</p> <p>* aktivně vyhledává informace v různých informačních zdrojích</p> <p>* analyzuje, kritizuje a posuzuje hodnotu textu</p>	<p>- tvoření slov odvozováním, skládáním, zkracováním</p> <p>- obohacování slovní zásoby přejímáním z cizích jazyků</p> <p>- archaismy, neologismy</p> <p>- tvarosloví</p> <p>- jména a jejich druhy</p> <p>- slovesa a jejich tvary</p> <p>- základní a rozvíjející větné členy</p> <p>- souvětí podřadné a souřadné, spojovací výrazy, interpunkce</p> <p style="text-align: center;">LITERÁRNÍ VÝCHOVA</p> <p>- hlavní vývojová období české a světové literatury</p> <p>- typické žánry a jejich představitelé</p> <p>- katalogy, knihovny, média</p> <p>- kritické posouzení informací z různých zdrojů</p> <p>- publicistika a její žánry</p> <p>- kritické a analytické čtení</p> <p>- konzumní x hodnotná literatura</p> <p>- formulace vlastního názoru na text</p>	<p>literatury, významní autoři, historické děje v literatuře</p> <p>PČ - životopis</p> <p>KASD – vyšší formy společenské komunikace</p>	<p>médium - zprávy ze školních i mimoškolních akcí formou deníků, fotografií, videí apod.</p> <p>Práce v realizačním týmu: Utváření týmu, komunikace a spolupráce v týmu – spolupráce na tvorbě informačních produktů pro školu, třídu...</p>
---	--	---	--

5. 1. 1. 2 Vzdělávací obsah pro žáky s podpůrnými opatřeními od 3. stupně (žáci s LMP)

Hlavním cílem u žáků s lehkým mentálním postižením je naučit žáky správně a srozumitelně se vyjadřovat, osvojit si techniku psaní a naučit se číst s porozuměním.

Vyučovací předmět: **ČESKÝ JAZYK A LITERATURA**

LMP

Ročník: **1. – 3.**

Školní výstupy – žák:	Učivo:	Mezipředmětové vazby:	Průřezová témata:
* má správné čtenářské návyky * čte obrázky, písmena, slabiky a slova * ovládá čtení dlouhých a krátkých samohlásek * čte jednoduché věty a krátké texty s porozuměním	<p style="text-align: center;">KOMUNIKAČNÍ A SLOHOVÁ VÝCHOVA</p> <p style="text-align: center;">ČTENÍ</p> <ul style="list-style-type: none"> - správné čtenářské návyky - orientace na řádku, přechod z řádku na řádek, orientace na stránce - budování vztahu ke čtení - diferenciační cvičení pro rozvoj zrakového a sluchového vnímání (párování předmětů, fotografií, obrázků, obrázků lišících se detaily, fonematický sluch, krátké a dlouhé zvuky, počáteční a poslední písmeno ve slově) 	<p>M – psaní číslic, algoritmus (řazení zleva doprava)</p> <p>ČAJS – obrázky předmětů každodenní potřeby, třídění obrázků a předmětů do nadřazených pojmů</p> <p>HV – rytmicizace, říkadla</p> <p>VV – rozvoj jemné motoriky a</p>	<p>OSV – OR: Rozvoj schopností poznávání:</p> <p>Cvičení smyslového vnímání: třídění a poznávání barev, podobných obrázků, doplňování chybějících částí do obrázků, poznávání různých zvuků a hlasů zvířat, tvoření kompozic dle</p>

<p>* dbá na srozumitelnost verbálního projevu a přiměřenou hlasitost</p> <p>* rozumí vizualizovaným pokynům přiměřené obtížnosti</p> <p>* rozumí jednoduchým</p>	<ul style="list-style-type: none"> - čtení konkrétních předmětů, fotografií, obrázků - čtení obrázků a samohlásek ve funkci spojek mezi obrázky - párování písmen, slabik, slov - přiřazování nápisů k obrázku s nápisem a naopak - přiřazování nápisů k obrázku bez nápisu a naopak – čtení s porozuměním - řazení písmen ve slově, slov ve větě (algoritmus) - analyticko – syntetické činnosti - vyvozování jednotlivých hlásek a písmen (tiskací a psací písmo) - čtení samohlásek s odpovídající délkou - čtení slabik, čtení slov s porozuměním - čtení jednoduchých vět a krátkého textu – čtení s porozuměním <p>KOMUNIKACE (v případě potřeby využití komunikace s vizuální podporou jako alternativní nebo augmentativní komunikace)</p> <ul style="list-style-type: none"> - základy techniky mluveného slova (dýchání, artikulace, intonace, oromotorika, rytmizace, hlasitost) - porozumění verbálnímu sdělení (s/bez vizuální podpory) - nácvik porozumění neverbální komunikaci (gesta, mimika) 	<p>vizuomotoriky, úchopů</p> <p>TV – rozvoj pohybové koordinace</p> <p>PČ – čtení procesuálních schémat, rozvoj úchopů, jemné motoriky</p> <p>KASD – nácvik funkční komunikace a nácvik sociálního chování</p>	<p>vzoru, řazení písmen dle vzoru, poznávání potravin dle chuti.</p> <p>Cvičení pozornosti a soustředění, cvičení dovedností</p> <p>zapamatování: zapamatování říkadel, poslech a sledování krátkých příběhů, pohádek, Kimovy hry.</p> <p>OSV – SR:</p> <p>Komunikace:</p> <p>Řeč těla, zvuků a slov: porozumění neverbální komunikaci, používání prostředků neverbální komunikace, onomatopoeia.</p> <p>Dovednosti pro sdělování verbální i</p>
--	---	---	---

<p>verbálním pokynům souvisejících každodenními činnostmi</p> <p>* dodržuje hygienické návyky při psaní</p> <p>* píše hůlková i psací písmena a číslice</p> <p>* ovládá psaní diakritických znamének</p> <p>* zvládá algoritmus písmen a slov</p> <p>* váže písmena do slabik a slabiky do slov</p> <p>* zvládá diktát slov</p> <p>* zvládá opis a přepis krátkých vět</p>	<p>- rozvoj pasivní i aktivní slovní zásoby (předměty každodenního použití, činnosti, ..)</p> <p>- popis, vyprávění formou řízeného rozhovoru (využití vizuální podpory)</p> <p>- základní komunikační pravidla – vedení jednoduchého smysluplného dialogu, navázání kontaktu s okolím, kultura vyjadřování</p> <p>PSANÍ (v případě motorických aj. obtíží se žák může učit jen hůlkové písmo a psací písmo jen číst)</p> <p>- hygienické návyky při psaní – sed, sklon sešitu, ..</p> <p>- úprava psaného textu</p> <p>- rozvoj jemné motoriky, vizuomotoriky a pohybové koordinace</p> <p>- rozvoj psychomotorických schopností</p> <p>- správný úchop psacího náčiní, respektování liniatury řádku</p> <p>- orientace na stránce, orientace na řádku, přechod z řádku na řádek</p> <p>- psaní hůlkových písmen</p> <p>- psaní číslic</p> <p>- psaní malých a velkých psacích písmen (dle grafomotorických schopností dítěte)</p>		<p>neverbální: technika řeči, výraz řeči, cvičení v neverbálním sdělování. Komunikace v různých situacích: pozdrav, poděkování, prosba, omluva, žádost.</p>
--	---	--	---

<p>* zná všechna písmena malé i velké abecedy</p> <p>* rozlišuje délku samohlásek</p> <p>* rozlišuje souhlásky a samohlásky</p> <p>* tvoří slabiky</p> <p>* rozlišuje věty, slova, slabiky, hlásky</p> <p>* píše velká písmena na</p>	<ul style="list-style-type: none"> - psaní diakritických znamének - řazení písmen ve slově, slov ve větě (algoritmus) - vázání psacích písmen - podpis (hůlkové, psací písmo) - psaní slabik, slov, krátkých vět - opis (psací x hůlkové písmo), přepis písmen, slabik, slov, vět - převod slov z mluvené do psané (psací x hůlkové písmo) podoby <p>FORMY SPOLEČENSKÉHO STYKU</p> <ul style="list-style-type: none"> - pozdrav, poděkování, prosba, omluva <p style="text-align: center;">JAZYKOVÁ VÝCHOVA</p> <p>ABECEDA – písmena malé a velké abecedy</p> <p>HLÁSKOSLOVÍ</p> <ul style="list-style-type: none"> - samohlásky – délka - souhlásky <p>NAUKA O SLOVĚ</p> <ul style="list-style-type: none"> - tvoření slabik - členění slov na hlásky a slabiky - hláska, slabika, slovo, věta 	
---	---	--

<p>začátku věty a ve vlastních jménech</p> <p>* přednáší jednoduché básně a říkadla</p> <p>* pozorně sleduje a poslouchá krátké pohádky a příběhy</p> <p>* převypráví krátký text metodou řízeného rozhovoru a s pomocí návodných obrázků</p>	<p>VĚTA</p> <ul style="list-style-type: none"> - psaní velkých písmen na začátku věty a ve vlastních jménech - začátek a konec věty <p>ZVUKOVÁ STRÁNKA JAZYKA</p> <ul style="list-style-type: none"> - sluchové rozlišení hlásek, výslovnost samohlásek, souhlásek a samohláskových a souhláskových skupin, modulace souvislé řeči <p style="text-align: center;">LITERÁRNÍ VÝCHOVA</p> <ul style="list-style-type: none"> - přednes jednoduchých a krátkých říkanek a básniček - pozorné vnímání děje literárního zpracování pohádek, krátkých příběhů - pozorné sledování filmových ztvárnění pohádek, krátkých příběhů - porozumění textu (hlavní postava a její vlastnosti) – řízeným rozhovorem - reprodukce a dramatizace podle návodných otázek a ilustrací - kniha a časopis jako zdroj zábavy i poučení - zásady správného zacházení s knihou 		
---	---	--	--

Vyučovací předmět: **ČESKÝ JAZYK A LITERATURA****LMP**Ročník: **4. – 5.**

Školní výstupy – žák:	Učivo:	Mezipředmětové vazby:	Průřezová témata:
<p>* volí správnou intonaci, přízvuk, pauzy a tempo řeči</p> <p>* má vytvořenu odpovídající slovní zásobu k souvislému vyjadřování</p> <p>* tvoří otázky a odpovídá na ně</p> <p>* popisuje jednoduché situace, předměty a činnosti</p> <p>* vypráví vlastní zážitky, jednoduchý příběh podle přečtené předlohy nebo</p>	<p>KOMUNIKAČNÍ A SLOHOVÁ VÝCHOVA</p> <p>KOMUNIKACE</p> <ul style="list-style-type: none"> - techniky mluveného slova (dýchání, artikulace, intonace, oromotorika, rytmizace, hlasitost, tempo) - nácvik porozumění verbálnímu sdělení - nácvik porozumění neverbální komunikaci (gesta, mimika) - rozvoj pasivní i aktivní slovní zásoby (předměty každodenního použití, činnosti,..) - nácvik vyjadřování – tvorba jednoduchých vět (žádost, odmítnutí, popis předmětů, činností a děje, tvorba otázek a odpovědí, komentování) - používání neverbální komunikace odpovídajícím způsobem - popis a vyprávění formou řízeného rozhovoru (využití vizuální podpory, ilustrací) - základní komunikační pravidla – vedení jednoduchého smysluplného dialogu, navázání kontaktu s okolím, kultura 	<p>AJ – základy porozumění a komunikace</p> <p>M – čtení s porozuměním slovních úloh</p> <p>ČAJS – obrázky předmětů každodenní potřeby, třídění obrázků a předmětů do nadřazených pojmů</p> <p>HV – rytmizace, říkadla</p> <p>PČ – čtení procesuálních schémat</p> <p>KASD – nácvik funkční komunikace a nácvik sociálního chování</p>	<p>OSV – OR: Rozvoj schopností poznávání:</p> <p>Cvičení pozornosti a soustředění, cvičení dovedností zapamatování: zapamatování si básní, poslech a sledování krátkých příběhů, pohádek, představení, Kimovy hry.</p> <p>MedV: Interpretace vztahu mediálních sdělení a reality: různé typy sdělení (pohádka, reklama, pořady pro děti), vhodné pořady pro</p>

<p>ilustrace a domluví se v běžných situacích</p> <p>* dbá na úpravný a čitelný projev</p> <p>* dodržuje vzdálenost mezi slovy</p> <p>* opisuje a přepisuje jednoduché texty</p> <p>* píše správně a přehledně jednoduchá sdělení</p> <p>* určuje samohlásky a souhlásky</p> <p>* rozlišuje tvrdé, měkké</p>	<p>vyjadřování</p> <p>- různé typy komunikace – písemná sdělení (pohlednice, blahopřání)</p> <p>PSANÍ (v případě pohybových obtíží žák píše hůlkovým písmem a psací písmo jen čte nebo/a píše v širší liniatuře)</p> <p>- hygienické návyky při psaní</p> <p>- úprava a čitelnost psaného textu (zpřesnění tvarů, poměr výšky, tvar a sklon, diakritická znaménka, okraje, vzdálenost mezi písmeny a slovy)</p> <p>- automatizace psaného projevu</p> <p>- opis (psací či hůlkové písmo) a přepis jednoduchého textu</p> <p>- psaní jednoduchých vět a sdělení i podle nápovědy (námětová, verbální, vizuální)</p> <p>FORMY SPOLEČENSKÉHO STYKU</p> <p>- prosba, pozdrav, poděkování, omluva, blahopřání, vzkaz, adresa</p> <p>JAZYKOVÁ VÝCHOVA</p> <p>- samohlásky</p> <p>- souhlásky – tvrdé a měkké, psaní y, ý, i, í</p>		<p>děti a vhodné množství času při sledování TV.</p>
--	---	--	--

<p>a obojetné souhlásky</p> <p>* ovládá pravopis tvrdých a měkkých slabik</p> <p>* správně vyslovuje a píše znělé a neznělé souhlásky</p> <p>* správně vyslovuje a píše slova se skupinami dě-tě-ně-bě-pě-vě-mě</p> <p>* řadí slova podle abecedy</p> <p>* dodržuje pořádek slov ve větě</p> <p>* pozná a určuje druhy vět dle postoje mluvčího</p> <p>* pozná podstatná jména a slovesa</p> <p>* čte jednoduché texty s porozuměním</p> <p>* orientuje se ve čteném</p>	<p>- obojetné</p> <p>- znělé a neznělé souhlásky na konci a uvnitř slova – výslovnost a psaní</p> <p>- slova stejného a opačného významu</p> <p>- členění slov na slabiky a hlásky</p> <p>- psaní a výslovnost slov se skupinami bě-pě-vě-mě-dě-tě-ně</p> <p>- abecední řazení</p> <p>- abecední řazení slov</p> <p>- věta jako jazykový celek – začátek a konec, interpunkční znaménka</p> <p>- tvoření vět</p> <p>- pořádek slov ve větě</p> <p>- druhy vět dle postoje mluvčího</p> <p>- druhy slov – podstatná jména</p> <p>- slovesa</p> <p style="text-align: center;">LITERÁRNÍ VÝCHOVA</p> <p>- čtení jednoduchých vět a krátkých textů s porozuměním</p> <p>- orientace v textu</p>		
--	---	--	--

<p>textu</p> <p>* reprodukuje přečtený text podle jednoduché osnovy</p> <p>* ovládá tiché čtení</p> <p>* rozlišuje prózu a verše</p> <p>* určí v přečteném textu hlavní postavy a jejich vlastnosti</p> <p>* rozlišuje pohádkové prostředí od reálného</p> <p>* dramaturgizuje jednoduchý příběh</p> <p>* převypráví zhlédnutý filmový nebo divadelní příběh podle daných otázek</p>	<p>- reprodukce textu na základě návodných otázek a doprovodných obrázků</p> <p>- tiché čtení jednoduchých vět s porozuměním</p> <p>- knihy, časopisy, noviny</p> <p>- literární druhy a žánry: báseň, pohádka, vyprávění</p> <p>- porozumění čteného nebo slyšeného textu</p> <p>- určení hlavní postavy a jejích vlastností, určení místa a času děje</p> <p>- rozlišení reálného a pohádkového děje</p> <p>- dramaturgizace</p> <p>- návštěva divadelního a filmového představení – převyprávění podle návodných otázek</p> <p>- přednes básní a říkanek</p> <p>- pozorné vnímání děje literárního zpracování pohádek, krátkých příběhů</p> <p>- pozorné sledování filmových ztvárnění pohádek, krátkých příběhů</p>		
--	---	--	--

Vyučovací předmět: **ČESKÝ JAZYK A LITERATURA****LMP**Ročník: **6.**

Ročníkové výstupy – žák:	Učivo:	Mezipředmětové vazby:	Průřezová témata:
<p>* čte s porozuměním</p> <p>* zná zásady komunikace s lidmi v běžných situacích</p> <p>* zvládá zformulovat otázku, odpověď</p> <p>* rozlišuje slova vulgární a spisovná</p> <p>* umí napsat jednoduché sdělení a adresu</p> <p>* zvládá vyplnit jednoduchý dotazník</p> <p>* zná vyjmenovaná slova po b, l, m a zvládá jejich</p>	<p style="text-align: center;">KOMUNIKAČNÍ A SLOHOVÁ VÝCHOVA</p> <ul style="list-style-type: none"> - čtení textů přiměřené obtížnosti - reprodukce textu na základě návodných otázek - komunikace v běžných každodenních situacích - tvoření jednoduchých verbálních jazykových projevů – předání vzkazu, sdělení zážitku, jednoduché vyprávění, popis osob a předmětů - tvoření otázek a odpovědí, doplňování vět - vulgární a spisovná slova - úprava dopisu a obálky - jednoduchý dotazník (jméno, příjmení, datum narození, adresa) - různé typy komunikace – písemná sdělení (vzkaz, pohlednice, blahopřání, pozvánka), verbální (telefonát) <p style="text-align: center;">JAZYKOVÁ VÝCHOVA</p> <ul style="list-style-type: none"> - vyjmenovaná slova – b, f, l, m 	<p>D – Staré pověsti české</p> <p>VKO – místní pověsti spjaté s regionem, obcí; dotazník</p> <p>VV – ilustrace knih</p> <p>KASD – nácvik funkční komunikace a nácvik sociálního chování</p>	<p>OSV – MR: Hodnoty, postoje, praktická etika: morální ponaučení z bajek a pohádek.</p>

<p>pravopis</p> <p>* pozná a určí podstatná jména</p> <p>* znát pravopis slov s předložkami</p> <p>* pozná a určí slovesa</p> <p>* zná osobní zájmena</p>	<ul style="list-style-type: none"> - slovní druhy - podstatná jména (rod, číslo) - předložky a pravopis slov s předložkami - slovesa (osoba, číslo, čas) - osobní zájmena 		
<p>LITERÁRNÍ VÝCHOVA</p>			
<p>* rozeznává základní literární druhy a žánry</p> <p>* orientuje se v literárním textu a snaží se popsat děj</p> <p>* získává pozitivní vztah k literatuře</p>	<ul style="list-style-type: none"> - slovní a větný přízvuk - poezie, próza - povídky, pověsti, bajky - literatura pro děti, postupné seznamování se s autory dětské literatury - literatura jako zdroj zábavy a zdroj informací - práce s textem – charakteristika děje, jednotlivých postav - poslech a reprodukce textu - recitace, dramatizace - návštěva divadelního představení - návštěva knihovny 		

Vyučovací předmět: **ČESKÝ JAZYK A LITERATURA****LMP**Ročník: **7.**

Ročníkové výstupy – žák:	Učivo:	Mezipředmětové vazby:	Průřezová témata:
<p>* čte s porozuměním text přiměřené obtížnosti</p> <p>* komunikuje s lidmi v běžných situacích</p> <p>* písemně odpovídá na jednoduché otázky</p> <p>* umí napsat dopis, popsat děje a jevy</p> <p>* umí napsat jednoduché sdělení</p> <p>* zvládá vyplnit dotazník</p>	<p>KOMUNIKAČNÍ A SLOHOVÁ VÝCHOVA</p> <p>- čtení textů přiměřené obtížnosti</p> <p>- reprodukce textu na základě návodných otázek</p> <p>- komunikace v běžných každodenních situacích</p> <p>- zásady kultivovaného projevu</p> <p>- písemné odpovědi na otázky</p> <p>- psaní dopisu, psaní adresy</p> <p>- tvoření jednoduchých verbálních jazykových projevů – sdělení zážitků, jednoduché vyprávění dle dějové osnovy, popis děje a jevů</p> <p>- jednoduchý dotazník (jméno, příjmení, datum narození, adresa bydliště x školy, rodné číslo, věk, pohlaví, telefonní číslo)</p> <p>- různé typy komunikace – písemná sdělení (vzkaz, pohlednice, blahopřání, pozvánka, dopis), elektronická (SMS), verbální (telefonát)</p>	<p>AJ – psaní cizích a přejatých slov</p> <p>D – Staré řecké báje a pověsti</p> <p>VKO – adresa, dotazník</p> <p>VV – ilustrace knih</p> <p>KASD – nácvik funkční komunikace a nácvik sociálního chování</p>	<p>VMEGS: Evropa a svět nás zajímá: vyprávění zážitků z cest, lidová slovesnost (pohádky).</p> <p>MedV: Kritické čtení a vnímání mediálních sdělení: rozlišení a hledání rozdílů mezi zábavním, informativním a reklamním sdělením.</p> <p>Stavba mediálních sdělení: příklady stavby a uspořádání zpráv (srovnávání titulních stran různých deníků).</p>

JAZYKOVÁ VÝCHOVA			
<p>* zná vyjmenovaná slova po p, s, v, z a zvládá jejich pravopis</p> <p>* pozná a určí podstatná jména a slovesa</p> <p>* rozlišuje základní slovní druhy</p> <p>* zná pravopis slov s předponami</p>	<p>- vyjmenovaná slova – p, s, v, z</p> <p>- slovní druhy</p> <p>- podstatná jména (osoby, zvířata, věci, vlastnosti, činnosti)</p> <p>- slovesa (osoba, číslo, čas)</p> <p>- poznávání slovních druhů: podstatná jména, zájmena, předložky, číslovky, přídavná jména, spojky</p> <p>- tvorba vět složených z podmětu a přísudku, seznámení s pojmy podmět a přísudek</p> <p>- pravopis slov s předponami</p> <p>- Pravidla českého pravopisu – základní orientace</p>		
LITERÁRNÍ VÝCHOVA			
<p>* rozezná základní literární druhy a žánry</p> <p>* orientuje se v literárním textu a snaží se popsat děj</p> <p>* získává pozitivní vztah k literatuře</p>	<p>- intonace a tempo řeči při hlasitém čtení</p> <p>- poezie, próza - báje</p> <p>- typy literatury – encyklopedie, slovník, pohádky, časopisy, noviny, atlasy</p> <p>- literatura pro děti a mládež, postupné seznamování se s autory dětské literatury a ilustrátory knih</p> <p>- literatura jako zdroj zábavy a zdroj informací</p>		

	<ul style="list-style-type: none"> - práce s textem – charakteristika děje, jednotlivých postav - poslech a reprodukce textu - recitace, dramatizace - návštěva knihovny, divadla 		
--	---	--	--

Vyučovací předmět: ČESKÝ JAZYK A LITERATURA

LMP

Ročník: **8.**

Ročníkové výstupy – žák:	Učivo:	Mezipředmětové vazby:	Průřezová témata:
<ul style="list-style-type: none"> * čte s porozuměním text přiměřené obtížnosti * umí vyplnit poštovní poukázky * popíše pracovní postup 	<p style="text-align: center;">KOMUNIKAČNÍ A SLOHOVÁ VÝCHOVA</p> <ul style="list-style-type: none"> - čtení textů přiměřené obtížnosti - reprodukce textu na základě návodných otázek nebo osnovy - komunikace v běžných každodenních situacích - spisovný x nespisovný jazyk - vyplnění poštovních poukázek - základní životopisné údaje - tvoření jednoduchých verbálních jazykových projevů – sdělení zážitků, jednoduché vyprávění dle dějové osnovy, popis 	<p>NJ – základy porozumění a komunikace</p> <p>VV – ilustrace knih</p> <p>PČ – pracovní postupy</p> <p>KASD – nácvik funkční komunikace a nácvik sociálního chování</p>	<p>VMEGS: Evropa a svět nás zajímá: vyprávění zážitků z cest, život dětí v jiných zemích (světová literatura).</p> <p>MedV: Interpretace vztahu mediálních sdělení a reality: různé typy sdělení, jejich rozlišování a funkce.</p>

<p>pracovních postupů</p> <p>- různé typy komunikace – písemná sdělení (vzkaz, pohlednice, blahopřání, pozvánka, dopis), elektronická (mail, SMS), verbální (telefonát)</p> <p style="text-align: center;">JAZYKOVÁ VÝCHOVA</p> <p>* skloňuje podstatná jména a časuje slovesa</p> <p>* pozná a určí slovní druhy</p> <p>* zvládá pravopis při shodě přísudku s podmětem</p> <p>* rozliší větu jednoduchou a souvětí</p> <p>* vytvoří jednoduché souvětí</p> <p>* rozliší spisovný a nespisovný jazyk</p> <p>* orientuje se v Pravidlech českého</p>	<p>- slovní druhy</p> <p>- podstatná jména (rod, číslo, pád, vzor; pádové otázky; skloňování; psaní koncovek 1. a 4. pádu vzoru pán, hrad, žena)</p> <p>- slovesa (osoba, číslo, čas; časování)</p> <p>- přídavná jména – tvrdá a měkká</p> <p>- poznávání a určování všech slovních druhů</p> <p>- podmět a přísudek</p> <p>- shoda podmětu s přísudkem</p> <p>- věta jednoduchá x souvětí</p> <p>- tvorba souvětí, interpunkce v souvětí (seznámení)</p> <p>- spisovný x nespisovný jazyk</p> <p>- Pravidla českého pravopisu</p>	<p>Vnímání autora mediálních sdělení:</p> <p>postoj autora k danému sdělení (hodnotící, negativní, kritický apod.).</p>
---	---	--

<p>pravopisu</p> <p>* orientuje se v literárním textu, nalezne hlavní myšlenku a převypráví text</p> <p>* získává pozitivní vztah k literatuře</p>	<p>LITERÁRNÍ VÝCHOVA</p> <ul style="list-style-type: none"> - literatura pro děti a mládež, významní autoři české i světové literatury - zábavný x naučný text - literatura jako zdroj zábavy a zdroj informací - práce s textem (popř. divadelním nebo filmovým příběhem) – charakteristika děje, jednotlivých postav, hlavní myšlenka, převyprávění, vlastní ilustrace čteného (zhlédnutého) - poslech a reprodukce textu - recitace, dramatizace - návštěva knihovny, divadla 		
--	--	--	--

Vyučovací předmět: **ČESKÝ JAZYK A LITERATURA****LMP**Ročník: **9.**

Ročníkové výstupy – žák:	Učivo:	Mezipředmětové vazby:	Průřezová témata:
<p>* komunikuje v běžných situacích</p> <p>* rozlišuje spisovný a nespisovný jazyk</p> <p>* sestaví jednoduchý životopis dle vzoru</p> <p>* napíše žádost dle vzoru</p> <p>* čte plynule s porozuměním</p> <p>* reprodukuje text</p> <p>* vypráví podle předem připravené osnovy</p> <p>* s podporou učitele písemně zpracuje zadané téma</p>	<p>KOMUNIKAČNÍ A SLOHOVÁ VÝCHOVA</p> <p>- komunikace v běžných situacích</p> <p>- spisovný x nespisovný jazyk</p> <p>- formální x neformální komunikace (oficiální mail, dopis, mail kamarádovi, komunikace s úřady apod.)</p> <p>- tvorba životopisu a sepsání žádosti (dle vzoru)</p> <p>- plynulé čtení textů s porozuměním</p> <p>- reprodukce textu na základě návodných otázek nebo osnovy</p> <p>- tvoření verbálních jazykových projevů – sdělení zážitků, vyprávění, popis</p> <p>- vyprávění dle předem připravené osnovy</p> <p>- písemné zpracování zadaného tématu – krátký popis, vyprávění</p> <p>- různé typy komunikace – písemná sdělení (vzkaz, pohlednice, blahopřání, pozvánka, dopis), elektronická</p>	<p>I – elektronická komunikace, vyhledávání informací</p> <p>VKO – komunikace s úřady</p> <p>VV – ilustrace knih</p> <p>PČ – životopis, žádost o zaměstnání</p> <p>KASD – nácvik funkční komunikace a nácvik sociálního chování</p>	<p>MulV: Multikulturalita: rovnocennost jazyků, světová literatura jako prostředek vzájemného obohacování.</p> <p>MedV: Tvorba mediálního sdělení: tvorba různých mediálních sdělení, použití a výběr různých výrazových prostředků.</p> <p>Práce v realizačním týmu: týmová práce na tvorbě příspěvků ze života školy (utváření týmu, stanovení si cíle, časového harmonogramu ad.).</p>

<p>(mail, SMS), verbální (telefonát)</p> <p>* zvládá pravopis při skloňování podstatných a přídavných jmen</p> <p>* zvládá pravopis podle shody přísudku s podmětem</p> <p>* orientuje se v Pravidlech českého pravopisu</p> <p>* vyhledává potřebné informace v oblasti literatury</p> <p>* orientuje se v literárním textu, najde hlavní myšlenku a převypráví text</p> <p>* umí vyjádřit dojmy ze čteného (zhlédnutého)</p> <p>* získává pozitivní vztah k literatuře</p>	<p>JAZYKOVÁ VÝCHOVA</p> <ul style="list-style-type: none"> - pravopis při skloňování podstatných a přídavných jmen - shoda podmětu s přísudkem - Pravidla českého pravopisu <p>LITERÁRNÍ VÝCHOVA</p> <ul style="list-style-type: none"> - literatura pro děti a mládež, významní autoři české i světové literatury - zábavný x naučný text - literární a divadelní žánry – román, drama, komedie, muzikál, opera - literatura jako zdroj zábavy a zdroj informací - vyhledávání informací pomocí internetových vyhledávačů, encyklopedií – spisovatelé, jejich díla a život,... - práce s textem (popř. divadelním nebo filmovým příběhem) – charakteristika děje, jednotlivých postav, hlavní myšlenka, převyprávění, vlastní ilustrace čteného 	
--	---	--

	<p>(zhlédnutého), vyjádření dojmů</p> <ul style="list-style-type: none">- poslech a reprodukce textu- recitace, dramatizace- návštěva knihovny, divadla		
--	---	--	--

5. 1. 2 ANGLICKÝ JAZYK

Charakteristika vyučovacího předmětu:

Obsahové, časové a organizační vymezení vyučovacího předmětu:

OBSAHOVÉ VYMEZENÍ		ČASOVÉ VYMEZENÍ		ORGANIZAČNÍ VYMEZENÍ
		ročník	Počet hodin týdně	
<p><i>Vzdělávací oblast</i></p> <p>JAZYK</p> <p>A</p> <p>JAZYKOVÁ KOMUNIKACE</p>	Řečové dovednosti	3.	3	Vyučovací blok
	Poslech s porozuměním	4.	3	Kmenová, individuální učebna, vycházky „za nápisy“
		5.	3	
		6.	3	
	Mluvení	7.	3	Práce s PC
	Čtení s porozuměním	8.	3	Hry
		9.	3	
Psaní			Individuální, případně skupinová práce	

Průřezová témata:

Ve vyučovacím předmětu jsou realizována tato průřezová témata:

- Osobnostní a sociální výchova
- Výchova k myšlení v evropských a globálních souvislostech
- Multikulturní výchova
- Environmentální výchova
- Mediální výchova

Mezipředmětové vztahy:

V rámci mezipředmětových vztahů je možné uplatnit vazby s těmito předměty:

- Matematika
- Informatika
- Člověk a jeho svět
- Výchova k občanství
- Přírodopis
- Zeměpis
- Hudební výchova
- Výtvarná výchova
- Výchova ke zdraví
- Tělesná výchova
- Pracovní činnosti
- Komunikační a sociální dovednosti

Časová dotace:

Vyučovací předmět se realizuje od 3. až do 9. ročníku, je dotován vždy třemi hodinami týdně.

Výchovné a vzdělávací strategie pro utváření a rozvoj klíčových kompetencí žáků:

KOMPETENCE K UČENÍ:

- * klademe důraz na pochopení významu jednotlivých slov
- * seznamujeme žáky s vhodnými metodami, strategiemi a technikami učení se cizímu jazyku a aktivně je používáme
- * používáme vhodné učební pomůcky a materiály, které vizuálně napomáhají porozumění anglickým slovům
- * klademe důraz na praktické využití získaných vědomostí a dovedností z anglického jazyka

KOMPETENCE K ŘEŠENÍ PROBLÉMŮ:

- * klademe důraz na osvojení si takové slovní zásoby, která žákovi umožní požádat o pomoc v základních krizových situacích (ztracení se, úraz apod.)

KOMPETENCE KOMUNIKATIVNÍ:

- * povzbuzujeme žáky ke komunikaci v anglickém jazyce ve vhodných situacích
- * navozujeme situace k nacvičení praktického využití anglického jazyka

KOMPETENCE SOCIÁLNÍ A PERSONÁLNÍ:

- * seznamujeme žáky s možnostmi smysluplného využití volného času prostřednictvím anglického jazyka

KOMPETENCE OBČANSKÉ:

- * klademe důraz na orientaci v okolí a ve městě prostřednictvím znalosti anglických nápisů běžně k tomuto účelu využívaných
- * seznamujeme žáky s multikulturním prostředím, s různými národy, jejich zvyky a jazyky

KOMPETENCE PRACOVNÍ:

- * seznamujeme žáky s možnostmi využití znalosti cizího jazyka v různých povoláních

5. 1. 2. 1 Vzdělávací obsahVyučovací předmět: **ANGLICKÝ JAZYK**Ročník: **3.**

Ročníkové výstupy – žák:	Učivo:	Mezipředmětové vazby:	Průřezová témata:
<p>* je seznámen se zvukovou podobou anglického jazyka</p> <p>* zná základy výslovnosti</p> <p>* hláskuje písmena abecedy</p> <p>* seznamuje se s rozdíly mezi psanou a zvukovou podobou slova</p> <p>* pozná grafickou podobou mluveného slova</p> <p>* rozumí jednoduchým pokynům učitele souvisejícím s chodem výuky</p> <p>* ve fonetické podobě:</p> <ul style="list-style-type: none"> • umí pozdravit a rozloučit 	<p>- výslovnost</p> <p>- abeceda</p> <p>- poslech písní a říkadel</p> <p>- pokyny související s chodem třídy a výuky</p> <p>- pozdravy</p> <p>- představování (My name is ...)</p> <p>- poděkování, prosba</p> <p>- porozumění a odpověď na základní otázku „Co je to?“, „Kdo je to?“, „Jak se jmenuješ?“, „Kolik je Ti let?“, Kde bydlíš?“, „Jak se máš?“</p> <p>- položení otázky „Co je to?“, „Jak se jmenuješ?“, „Kolik je Ti let?“, Kde bydlíš?“, „Jak se máš?“</p> <p>- odpověď na otázky ano x ne</p> <p>- fráze „ This is“</p>	<p>M - číslice</p> <p>ČAJŠ – lidské tělo, zvířata</p> <p>VV – barvy</p> <p>HV - písně</p> <p>KASD – představení se, zdravení, poděkování, prosba</p>	<p>VMEGS: Evropa a svět nás zajímá: anglicky mluvící země v Evropě – život dětí v těchto zemích, tradice a zvyky v těchto zemích.</p>

<p>se</p> <ul style="list-style-type: none"> • umí se představit • poděkuje, poprosí • počítá do deseti • znát členy rodiny a přátele, části lidského těla, zvířata, potraviny, barvy • zná některá přídavná jména <p>* rozumí otázce „Co je to?“ a „Kdo je to?“</p> <p>* položí otázku „Co je to?“</p> <p>* odpoví na uzavřené otázky YES, NO</p> <p>* poslouchá krátké rozhovory a nahrávky</p> <p>* sleduje hlavní myšlenku jednoduchých dialogů a poslechů s přítomnou vizuální podobou textu</p>	<ul style="list-style-type: none"> - fráze „ It is ...“ - fráze: „ I Have got...“ - vyjádření toho co vidím a slyším: - fráze: „ I can see...“, „ I can hear...“ -fráze: „ I want...“ - používání obrázkového slovníku - poslech jednoduchých dialogů, zapojení se do dialogu (otázky týkající se žakovy osoby) - popis předmětů a okolí pomocí osvojených frází - psaní osvojených slov s vizuální předlohou - psaní jednoduchých frází <p style="text-align: center;">TEMATICKÉ OKRUHY</p> <ul style="list-style-type: none"> - číslovky do 10 - já a moje rodina - moji přátelé - škola a školní potřeby - části lidského těla - zvířata - potraviny - barvy 		
--	--	--	--

<p>* čte známá slova a krátké věty</p> <p>* vede jednoduchý dialog</p> <p>* prostřednictvím jednoduchých frází popíše předměty a osoby kolem sebe, co vidí, slyší a co chce</p> <p>* dokáže sepsat krátký text s pomocí naučených frází a vizuální předlohy</p>	<p>- hračky</p> <p>- svátky: Halloween, Vánoce, Velikonoce</p> <p>- základní přídavná jména – velikost, stáří, vzhled apod.</p>		
---	---	--	--

Vyučovací předmět: ANGLICKÝ JAZYK

Ročník: **4.**

Ročníkové výstupy – žák:	Učivo:	Mezipředmětové vazby:	Průřezová témata:
<p>* umí reagovat na jednoduché výzvy, povely a pokyny v angličtině</p> <p>* rozumí slovům a jednoduchým větám ve spojitosti s probíranými</p>	<p>- výslovnost</p> <p>- fonetické znaky (pasivně)</p> <p>- základní výslovnostní návyky</p> <p>- abecední slovník učebnice</p> <p>- běžně dostupné slovníky na internetu</p> <p>- poslech písní</p>	<p>ČAJŠ – cyklické změny v přírodě</p> <p>HV - písně</p> <p>KASD – přání k narozeninám, nácvik jednoduché konverzace</p>	<p>VMEGS: Evropa a svět nás zajímá: anglicky mluvící země v Evropě – život dětí v těchto zemích, tradice a zvyky v těchto zemích.</p>

<p>okruhy (s vizuální oporou)</p> <p>* zvládá poslech jednoduchého textu, česky reprodukuje hlavní myšlenku slyšeného (s vizuální oporou)</p> <p>* si postupně rozšiřuje slovní zásobu</p> <p>* na základě kontextu odhaduje význam neznámých slov</p> <p>* vyhledává slova a slovní vazby ve slovníku</p> <p>* zapojí se do jednoduchého rozhovoru</p> <p>* rozumí jednoduchým otázkám týkajících se jeho osoby, rodiny apod., dokáže na ně reagovat, příp. stejné otázky položit</p>	<ul style="list-style-type: none"> - poslech krátkých textů s videem - poslechová cvičení k učebnici - práce s texty – články v učebnici, časopisy, jednoduché původní texty, pohádky, příběhy - konverzační cvičení - povely, pokyny, výzvy v angličtině související s chodem třídy - doplňování do jednoduchých formulářů - tvorba krátkého textu o sobě, rodině, činnostech a událostech osobních zájmů prostřednictvím jednoduchých vět a slovních spojení <p style="text-align: center;">TEMATICKÉ OKRUHY</p> <ul style="list-style-type: none"> - oblečení - školní potřeby - nábytek - hygienické potřeby - hobby, volný čas - město – dopravní prostředky, nakupování - příroda - počasí 		
--	--	--	--

<p>* jednoduchým způsobem dokáže sdělit základní informace o sobě samém, své rodině, škole a dalším (dle probíraných témat)</p> <p>* čte krátký text, obsahem jsou osvojená slova tematických celků, text přeloží</p> <p>* zná základní slovní zásobu z tematických okruhů, dokáže je funkčně použít v komunikačních situacích</p> <p>* napíše krátké, jednoduché sdělení o sobě, o své rodině (s předem danou osnovou)</p> <p>* se seznamuje s formuláři v anglickém jazyce</p> <p>* zná základní přídavná jména</p>	<ul style="list-style-type: none"> - sport - kalendář - základní přídavná jména - slovesa - čísla do 100 - přání k narozeninám - fráze při gratulacích, nakupování, restaurace <p style="text-align: center;">MLUVINICE</p> <ul style="list-style-type: none"> - časování slovesa být - časování slovesa to have - věta oznamovací složená z podmětu, slovesa být a předmětu/ přívlastku (např. He is small. I like chocolate.) - zápor - používání krátkých vět s osvojenými slovesy v přítomném čase prostém - používání vět oznamovacích i tázacích - množné a jednotné číslo - osobní a přívlastňovací zájmena - přívlastňování pomocí 's - ukazovací zájmena 	
---	---	--

* zná základní slovesa časuje sloveso být (to be)			
--	--	--	--

Vyučovací předmět: **ANGLICKÝ JAZYK**Ročník: **5.**

Ročníkové výstupy – žák:	Učivo:	Mezipředmětové vazby:	Průřezová témata:
<p>* rozumí slovům a jednoduchým větám ve spojitosti s probíranými okruhy (s vizuální oporou)</p> <p>* zvládá poslech jednoduchého textu, česky reprodukuje smysl a obsah sdělení</p> <p>* rozumí pokynům pedagoga, sám je umí použít</p> <p>* ovládá základní slovní zásobu, používá osvojené gramatické struktury</p> <p>* souvisle hovoří o své osobě a dalších probíraných tématech, odpovídá na</p>	<p>- výslovnost</p> <p>- čtení a překlad jednoduchých tematických textů v učebnici, časopise, na internetu</p> <p>- poslech audionahrávky ke cvičením v učebnici, časopisům, jednoduché písni i původních autorů</p> <p>- reprodukce slyšeného</p> <p>- pokyny pedagoga</p> <p>- žák se učí používat pokyny, kooperace se spolužákem</p> <p>- přehrávání dialogů, krátkých scén</p> <p>- dialog se spolužáky, práce ve dvojici i ve skupině</p>	<p>I – čtení anglických názvů kláves a porozumění jednoduchým pokynům na PC</p> <p>ČAJS – naše město, zdraví a nemoc</p> <p>PČ - povolání</p>	<p>VMEGS: Evropa a svět nás zajímá: anglicky mluvící země v Evropě – život dětí v těchto zemích, tradice a zvyky v těchto zemích.</p> <p>MulV: Multikulturalita: význam užívání anglického jazyka jako nástroje dorozumění.</p>

<p>jednoduché otázky týkající se probíraného tématu</p> <p>* aktivně vede rozhovor a podílí se na něm</p> <p>* používá zdvořilostní fráze</p> <p>* čte jednoduché texty z běžného života s porozuměním, zvláště pokud má k dispozici vizuální předlohu</p> <p>* používá slovník</p> <p>* reprodukuje hlavní myšlenku textu</p> <p>* vyhledá informace v textu</p> <p>* aktivně rozšiřuje slovní zásobu témat podle svého zájmu</p> <p>* osvojená slova, vazby a fráze funkčně používá v komunikaci</p> <p>* napíše krátký text s použitím jednoduchých vět a slovních spojení</p> <p>* dokáže stručně psát o sobě, rodině, činnostech a událostech z oblasti svých zájmů</p> <p>* vyplní jednoduchý formulář</p>	<p>- abecední slovník učebnice, běžně dostupné slovníky na internetu, tištěný slovník</p> <p>- psaní krátkých textů, ubírání vizuální předlohy</p> <p>- gramatická cvičení</p> <p>- dotazník, formulář</p> <p style="text-align: center;">TEMATICKÉ OKRUHY</p> <p>- já, moje rodina, moje zájmy, zážitky</p> <p>- zdvořilostní fráze</p> <p>- svátky a tradice, opakování kalendáře (dny, měsíce, svátky)</p> <p>- orientace v okolí, popis cesty, mapa</p> <p>- orientace v čase, určování hodin</p> <p>- počasí</p> <p>- zdraví a nemoc, návštěva lékaře</p> <p>- ubytování</p> <p>- povolání</p> <p>- státy</p> <p>- slovesa</p> <p>- přídavná jména</p> <p>- fráze při cestování (popis cesty, ubytování)</p>		
--	--	--	--

<p>* používá jednoduché věty v čase přítomném prostém a průběhovém</p> <p>* sdělí, co chce, co se mu líbí</p>	<p style="text-align: center;">MLUVNICE</p> <ul style="list-style-type: none"> - sloveso „like“ - sloveso „want“ - přítomný čas prostý - přítomný čas průběhový - minulý čas prostý slovesa být a mít - člen „a/an“ - předložky: „on, in, at“, některé předložkové vazby 		
---	--	--	--

Vyučovací předmět: ANGLICKÝ JAZYK

Ročník: **6.**

Ročníkové výstupy – žák:	Učivo:	Mezipředmětové vazby:	Průřezová témata:
<p>* vnímá a rozumí obsahu sdělovaného (jednoduché věty a texty týkající se probíraných</p>	<p>- výslovnost</p> <p>- čtení a překlad jednoduchých tematických textů v učebnici, časopise, na internetu</p>	<p>Z – anglicky mluvící země</p> <p>TV – sport</p>	<p>VMEGS: Evropa a svět nás zajímá: zážitky a zkušenosti z anglicky</p>

<p>témat)</p> <ul style="list-style-type: none"> * reprodukuje smysl a obsah sdělení * čte jednoduché texty z běžného života s porozuměním * reprodukuje hlavní myšlenku textu * vyhledá informace v textu * souvisle hovoří o své osobě, rodině, škole, zájmech atd., odpovídá na jednoduché otázky * dokáže se zeptat na základní informace a sám je sdělit * aktivně vede rozhovor a podílí se na něm * používá zdvořilostní fráze * používá slovník * aktivně si rozšiřuje slovní zásobu témat podle svého zájmu * slovní zásobu tematických celků, vazby a fráze funkčně 	<ul style="list-style-type: none"> - poslech audionahrávky ke cvičením v učebnici, časopisům, jednoduché písně i původních autorů - reprodukce slyšeného, čteného - přehrávání dialogů, krátkých scén - dialog se spolužáky, práce ve dvojici i ve skupině - abecední slovník učebnice, běžně dostupné slovníky na internetu, tištěný slovník - psaní krátkých textů, ubírání vizuální předlohy - gramatická cvičení - dotazník, formulář - psaní pohledu, dopisu <p style="text-align: center;">TEMATICKÉ OKRUHY</p> <ul style="list-style-type: none"> - domov, narozeniny, data - rodina, příbuzenské vztahy - bydlení, dům (místnosti, nábytek) - anglicky mluvící země - škola, oblíbené předměty, rozvrh hodin - volný čas, zájmy - kultura, divadlo, kino, oblíbený film, oblíbený herec - sport, Olympiáda 	<p>KASD – komunikace, vedení dialogu</p>	<p>mluvících zemí.</p> <p>MulV: Multikulturalita: význam užívání anglického jazyka jako nástroje dorozumění.</p>
--	--	---	---

<p>používá v komunikaci</p> <p>* napíše krátký text s použitím jednoduchých vět a slovních spojení</p> <p>* dokáže stručně psát o sobě, rodině atd. (dle probíraných témat)</p> <p>* vyplní jednoduchý formulář</p> <p>* sestaví jednoduché věty v přítomném a minulém čase</p> <p>* dodržuje správný slovosled jednoduché věty</p> <p>* se snaží o eliminaci gramatických chyb</p> <p>* vytvoří otázky a příkazy</p>	<p>- přídavná jména – velikost, stáří, vzhled apod.</p> <p>- tvoření příslovcí</p> <p>- fráze: datum, narození, zdvořilostní fráze při kulturních událostech</p> <p style="text-align: center;">MLUVNICE</p> <p>- minulý čas, některá nepravidelná slovesa</p> <p>- minulý čas průběhový</p> <p>- vyjádření budoucnosti „going to“</p> <p>- sloveso „can, can ‘t“</p> <p>- sloveso „must“</p> <p>- rozkazovací způsob</p> <p>- pravidla pro použití neurčitého členu a/an/the a some v souvislosti s jídlem a poč. a nepoč. podst. jmény</p> <p>- tvoření otázek s použitím „How“</p> <p>- tvoření druhého a třetího stupně od přídavných jmen pravidelných a nepravidelných</p>		
---	---	--	--

Vyučovací předmět: **ANGLICKÝ JAZYK**Ročník: **7.**

Ročníkové výstupy – žák:	Učivo:	Mezipředmětové vazby:	Průřezová témata:
<p>* rozvíjí srozumitelnou výslovnost</p> <p>* rozvíjí schopnost sluchem rozvíjet fonologickou stránku jazyka, intonaci, přízvuk</p> <p>* používá přítomný čas k realizaci komunikačního záměru</p> <p>* chápe význam sdělovaného, dokáže adekvátně reagovat, konverzuje s pedagogem a spolužáky</p> <p>* odhaduje význam nových slov</p> <p>* správně reprodukuje čtený i slyšený text</p> <p>* zvládá jednoduchý popis</p>	<p>- čtení a překlad přiměřeně obtížných textů v učebnici, časopise, na internetu</p> <p>- analytické čtení, vyhledávací čtení, prožitkové čtení</p> <p>- videa a audionahrávky ke cvičením v učebnici, časopisům, jednoduché písně i původních autorů</p> <p>- reprodukce čteného a slyšeného</p> <p>- překlad oblíbených písní</p> <p>- přehrávání dialogů, krátkých scén</p> <p>- dialog se spolužáky, práce ve dvojici i ve skupině</p> <p>- konverzace</p> <p>- abecední slovník učebnice, běžně dostupné slovníky na internetu, tištěný slovník</p> <p>- psaní krátkých textů, ubírání vizuální předlohy</p> <p>- gramatická cvičení</p> <p>- dotazník, formulář</p> <p>- popis</p>	<p>VKO – kamarádství, respektování odlišnosti, co se mi líbí na kamarádovi</p> <p>PŘ – příroda, zvířata, ekosystémy</p> <p>Z – anglicky mluvící země</p> <p>PČ - vaření typických jídel z anglicky mluvících zemí</p> <p>KASD – komunikace, vedení dialogu</p>	<p>OSV - OR: Sebepoznání a sebepojetí: pocity, nálady, popis vlastní osoby.</p> <p>OSV – SR: Komunikace: dialog.</p> <p>VMEGS: Objevujeme Evropu a svět: život a styl života v anglicky mluvících zemích v Evropě.</p> <p>EV: Lidské aktivity a problémy životního prostředí: ochrana přírody.</p>

<p>daného tématu, opírá se o klíčovou slovní zásobu</p> <p>* se dorozumí v běžných komunikačních situacích</p> <p>* aktivně sám rozvíjí slovní zásobu v oblasti svých zájmů</p> <p>* používá osvojené vazby a fráze</p> <p>* používá gramatická pravidla, ví, kde najde jejich přehled</p> <p>* reaguje na písemné sdělení</p> <p>* dokáže stručně psát o sobě a svém okolí</p> <p>* zvládá sepsat krátký textový útvar na požadované téma, je schopen základního vnitřního i vnějšího popisu</p> <p>* sestaví jednoduché věty v budoucím čase</p> <p>* dokáže použít a vyjádřit předpřítomný čas</p>	<p style="text-align: center;">TEMATICKÉ OKRUHY</p> <ul style="list-style-type: none"> - já, můj kamarád - každý jsme jiný - pocity a nálady - péče o zdraví - stravovací návyky, jídlo, mezinárodní kuchyně - počasí, cyklické změny počasí v návaznosti na jednotlivá roční období, charakteristické znaky, svátky a tradice v jednotlivých zemích - příroda, zvířata, ekosystémy, ekologická výchova - město, doprava, významná místa a památky - Velká Británie: významná místa a města - Londýn: významná místa a památky - nákupy a móda - jídlo a restaurace - fráze: cestování, nakupování, objednávání v restauraci <p style="text-align: center;">MLUVNICE</p> <ul style="list-style-type: none"> - budoucí čas a will - předpřítomný čas - používání základních modálních sloves 		
---	---	--	--

	<ul style="list-style-type: none"> - nepravidelná slovesa - počítatelná a nepočítatelná podstatná jména Some/any, a few/ a little - stupňování přídavných jmen, as...as 		
--	--	--	--

Vyučovací předmět: ANGLICKÝ JAZYK

Ročník: **8.**

Ročníkové výstupy – žák:	Učivo:	Mezipředmětové vazby:	Průřezová témata:
<ul style="list-style-type: none"> * rozvíjí schopnost sluchem rozvíjet fonologickou stránku jazyka, intonaci, přízvuk * chápe význam sdělovaného, dokáže adekvátně reagovat, konverzuje s pedagogem a spolužáky * vlastními slovy vyjadřuje podstatu textu * správně reprodukuje čtené a slyšené 	<ul style="list-style-type: none"> - čtení a překlad přiměřeně obtížných textů v učebnici, časopise, na internetu - analytické čtení, vyhledávací čtení, prožitkové čtení - shlédnutí videa a poslech audionahrávky ke cvičením v učebnici, časopisům, jednoduché písně i původních autorů - přehrávání dialogů, krátkých scén - dialog se spolužáky, práce ve dvojici i ve skupině - konverzace - překlad oblíbených písní - oblíbené seriály s titulky, přiměřená obtížnost 	<ul style="list-style-type: none"> ČJ - sdělovací prostředky PŘ – životní etapy člověka, první pomoc VKZ - problémy společnosti, zdravý životní styl, první pomoc PČ – volba povolání 	<ul style="list-style-type: none"> OSV – OR: Sebepoznání a sebepojetí: budoucí povolání, čím chci být MulV: Multikulturalita: význam učení se cizímu jazyku pro další vzdělávání a budoucí povolání. MedV: Interpretace vztahu mediálních sdělení a reality: zprávy, informace a dezinformace.

<p>* v odpovědích vyjadřuje svůj názor</p> <p>* odhaduje význam nových slov</p> <p>* zjistí potřebnou informaci</p> <p>* používá vhodný čas k realizaci komunikačního záměru</p> <p>* umí reagovat v situacích, kdy je třeba někomu poradit</p> <p>* umí reagovat v situaci, kdy je potřeba získat informace</p> <p>* používá gramatické jevy k realizaci komunikačního záměru</p> <p>* ovládá pravopis slov osvojené slovní zásoby</p> <p>* reaguje na písemné sdělení</p> <p>* vyplní jednoduchý formulář</p> <p>* zvládá sepsat krátký textový útvar na požadované téma</p>	<p>- psaní daného slohového útvaru (popis, vyprávění, zpráva,...)</p> <p>- dotazník, formulář</p> <p style="text-align: center;">TEMATICKÉ OKRUHY</p> <p>- režim dne</p> <p>- můj život</p> <p>- životní etapy člověka</p> <p>- společnost a její problémy</p> <p>- volba povolání</p> <p>- budoucnost, plány</p> <p>- moderní technologie a média</p> <p>- zprávy, informace a dezinformace</p> <p>- první pomoc: policie, hasiči a záchranná služba</p> <p>- fráze: jak zavolat pomoc, popis situace</p> <p style="text-align: center;">MLUVNICE</p> <p>- budoucí čas opisný</p> <p>- vyjádření množství: some, any, trochu, málo</p> <p>- stupňování přídavných jmen, porovnávání</p> <p>- příslovce času</p>		
--	--	--	--

	- „must – have to“ - sloveso: „have to“ ve spojení s podstatnými jmény - modální slovesa: must, have to, should		
--	---	--	--

Vyučovací předmět: ANGLICKÝ JAZYK

Ročník: **9.**

Ročníkové výstupy – žák:	Učivo:	Mezipředmětové vazby:	Průřezová témata:
<ul style="list-style-type: none"> * rozvíjí schopnost sluchem rozvíjet fonologickou stránku jazyka, intonaci, přízvuk * dbá na správnou intonaci * chápe význam sdělovaného (slyšeného i čteného), dokáže adekvátně reagovat, konverzuje s pedagogem a spolužáky * interpretuje v přiměřeném rozsahu čtený text nebo obsah konverzace * vlastními slovy vyjadřuje 	<ul style="list-style-type: none"> - čtení a překlad přiměřeně obtížných textů - analytické čtení, vyhledávací čtení, prožitkové čtení - čtení jako zdroj informací - videa a audionahrávky ke cvičením v učebnici, časopisům, jednoduché písně i původních autorů - rádio a TV - zprávy - přehrávání dialogů, krátkých scén - dialog se spolužáky, práce ve dvojici i ve skupině - konverzace - překlad oblíbených písní - oblíbené seriály s titulky, přiměřená obtížnost - psaní daného slohového útvaru 	<ul style="list-style-type: none"> I – anglické texty, videa aj. na internetu, ochrana vlastnických práv Z – realie anglicky mluvících zemí 	<p>VMEGS: Objevujeme Evropu a svět: život a styl života v anglicky mluvících zemích ve světě.</p>

<p>podstatu textu</p> <p>* v odpovědích vyjadřuje svůj názor</p> <p>* obhajuje svůj názor, zaujímá stanovisko, řeší problémové situace</p> <p>* vypráví jednoduchý příběh, událost, popíše své okolí</p> <p>* odhaduje význam nových slov</p> <p>* používá vhodný čas k realizaci komunikačního záměru</p> <p>* umí reagovat v situacích, kdy je třeba někomu poradit</p> <p>* umí reagovat v situaci, kdy je potřeba získat informace</p> <p>* vyjádří a obhájí svůj postoj</p> <p>* používá gramatické jevy k realizaci komunikačního záměru</p> <p>* ovládá pravopis slov osvojené slovní zásoby</p> <p>* reaguje na písemná sdělení</p>	<ul style="list-style-type: none"> - práce v pracovních sešitech - dotazník, formulář - popis, fejeton, reportáž <p style="text-align: center;">TEMATICKÉ OKRUHY</p> <ul style="list-style-type: none"> - pocity a nálady - sport a volný čas - péče o zdraví - moderní technologie a média - kultura, hudba, film, divadlo - cestování - realie anglicky hovořících zemí - společnost a její problémy <p style="text-align: center;">MLUVNICE</p> <ul style="list-style-type: none"> - přítomný čas prostý/ průběhový - budoucí čas – will/ going to - minulý čas prostý/ průběhový - sloveso – used to - modální slovesa – should, might - předpřítomný čas – for, since 	<div style="border: 1px solid black; height: 724px; width: 100%;"></div>
---	---	--

<p>* vyplní jednoduchý formulář</p> <p>* zvládá sepsat krátký textový útvar na požadované téma</p>	<ul style="list-style-type: none"> - předpřítomný čas/ minulý čas - vztahné věty - gerundium - přídavná jména – ed/ -ing - pasivum - podmínková věta 1. typu - vedlejší věty příslovečné časové 		
--	--	--	--

5. 1. 2. 2 Vzdělávací obsah pro žáky s podpůrnými opatřeními od 3. stupně (žáci s LMP)

Cílem výuky cizímu jazyku u žáků s lehkým mentálním postižením je získat základní komunikační dovednosti v anglickém jazyce, a to především v jeho zvukové podobě, získat základní slovní zásobu pro běžné situace - také především ve zvukové podobě - a získat základní informace z reálií anglicky mluvících zemí. Výuka směřuje k využití znalostí a dovedností v každodenním životě (např. když mi někdo řekne „Sorry“, když vidím nápis EXIT, tak vím, co to znamená).

Vyučovací předmět: **ANGLICKÝ JAZYK**

LMP

Ročník: 3.

Ročníkové výstupy – žák:	Učivo:	Mezipředmětové vazby:	Průřezová témata:
* je seznámen se zvukovou podobou anglického jazyka * ve fonetické podobě a s vizuální podporou zopakuje a pojmenuje základní slovní zásobu z tematických okruhů: členové rodiny, části lidského těla, zvířata, potraviny, barvy	<p style="text-align: center;">ŘEČOVÉ DOVEDNOSTI</p> - poslech písní a říkadel - poslech základních pokynů od učitele - já a moje rodina - části lidského těla - zvířata - potraviny - barvy	ČAJS – lidské tělo, zvířata HV - písně VV – barvy	

Vyučovací předmět: **ANGLICKÝ JAZYK****LMP**Ročník: **4.**

Ročníkové výstupy – žák:	Učivo:	Mezipředmětové vazby:	Průřezová témata:
<p>* reaguje na jednoduché výzvy a pokyny v angličtině</p> <p>* ve fonetické podobě a s vizuální podporou (recepce i exprese):</p> <ul style="list-style-type: none"> • umí pozdravit a rozloučit se • poděkuje, poprosí • umí se představit • sdělí svůj věk • odpoví na uzavřené otázky YES, NO 	<p style="text-align: center;">POSLECH S POROZUMĚNÍM, ČTENÍ S POROZUMĚNÍM, MLUVENÍ</p> <p>- pokyny a výzvy v angličtině související s chodem třídy (Zavři dveře., Posad' se. apod.)</p> <p>- poslech písní a říkadel</p> <p>- pozdravy</p> <p>- poděkování, prosba</p> <p>- představování (My name is ...)</p> <p>- I'm ... (číslovka - věk)</p> <p>- reakce na otázky týkající se jména, věku</p> <p>- vyjádření souhlasu a nesouhlasu (ano x ne) na otázky typu Je toto jablko? s využitím vizuální podpory</p> <p>- porozumění a odpověď na základní otázku „Co je to?“, „Kdo je to?“</p>	<p>M - číslice</p> <p>ČAJS – lidské tělo, zvířata</p> <p>HV - písně</p> <p>VV – barvy</p> <p>KASD – představení se, zdravení, poděkování, prosba</p>	

<ul style="list-style-type: none"> • rozumí otázky „Co je to?“ a „Kdo je to?“ a odpoví na ni • počítá do deseti • má slovní zásobu z tematických okruhů: další členové rodiny a přátelé, další zvířata, potraviny, barvy • má základní slovní zásobu z tematických okruhů: dopravní prostředky a školní potřeby • zná některá přídavná jména <p>* zná grafickou podobu cizího jazyka, uvědomuje si odlišnost fonetické a grafické podoby daného slova</p>	<ul style="list-style-type: none"> - fráze „This is“ - číslovky do 10, příp. více v závislosti na věku žáka - já a moje rodina - moji přátelé - zvířata - potraviny - barvy - dopravní prostředky - školní potřeby - základní přídavná jména – velikost, stáří, vzhled apod. <p style="text-align: center;">PSANÍ</p> <ul style="list-style-type: none"> - čtení nápisů z našeho okolí upravenou metodou sociálního čtení (exit, close, open, shop, ...) 	
--	---	--

Vyučovací předmět: **ANGLICKÝ JAZYK****LMP**Ročník: **5.**

Ročníkové výstupy – žák:	Učivo:	Mezipředmětové vazby:	Průřezová témata:
<p>* pozná anglický jazyk ve zvukové podobě</p> <p>* reaguje na jednoduché výzvy a pokyny v angličtině</p> <p>* ve fonetické podobě a s vizuální podporou (recepce i exprese):</p> <ul style="list-style-type: none"> • položí otázku Co je to? • zná základní slovní zásobu z tematických okruhů: oblečení, nábytek, hygienické 	<p>POSLECH S POROZUMĚNÍM, ČTENÍ S POROZUMĚNÍM, MLUVENÍ</p> <p>- pokyny a výzvy v angličtině související s chodem třídy</p> <p>- poslech písní</p> <p>- otázka Co je to?</p> <p>- oblečení</p> <p>- nábytek</p> <p>- hygienické potřeby</p> <p>- hobby</p> <p>- město</p> <p>- příroda</p> <p>- počasí</p>	<p>M – číslice</p> <p>I – názvy kláves</p> <p>ČAJŠ – příroda</p> <p>HV - písňe</p> <p>KASD – přání k narozeninám, nácvik jednoduché konverzace</p>	

<p>potřeby, hobby, město, příroda, počasí, sport, kalendář</p> <ul style="list-style-type: none"> • zná některá přídavná jména • zná základní slovesa • počítá do dvaceti • umí popřát k narozeninám • rozumí otázce Co dělá ...? a odpoví jednoslovně v infinitivu <p>* upravenou metodou sociálního čtení rozumí základním nápisům vyskytující se v našem okolí</p>	<ul style="list-style-type: none"> - sport - kalendář - některá přídavná jména - slovesa - čísla do 20 - přání k narozeninám <p>- odpověď na otázku Co dělá ..? jednoslovně v infinitivu (základní slovesa typu spát, jíst, ..)</p> <p style="text-align: center;">PSANÍ</p> <p>- čtení nápisů z našeho okolí upravenou metodou sociálního čtení (delete, enter, sale, parking,...)</p>	
--	--	--

Vyučovací předmět: **ANGLICKÝ JAZYK****LMP**Ročník: **6.**

Ročníkové výstupy – žák:	Učivo:	Mezipředmětové vazby:	Průřezová témata:
<p>* má základní výslovnostní návyky</p> <p>* ve fonetické podobě a s vizuální podporou (recepce i exprese):</p> <ul style="list-style-type: none"> • zná číslovky do 100, číslo 1000 • umí popřát ke svátkům (Vánoce apod.) • má slovní zásobu z okruhu: svátky, domov, orientace v okolí, orientace v čase, zdraví a nemoc, ubytování, povolání • zná potřebná slovesa • zná potřebná přídavná jména • rozumí jednoduchým otázkám, které se týkají jeho osoby, a odpoví na ně <p>* časuje sloveso být (to be)</p>	<p>POSLECH S POROZUMĚNÍM, ČTENÍ S POROZUMĚNÍM, MLUVENÍ</p> <ul style="list-style-type: none"> - výslovnost - čísla do 100, číslo 1 000 - svátky - domov - orientace v okolí - orientace v čase - zdraví a nemoc - ubytování - povolání - slovesa - přídavná jména - otázky týkající se žakovy osoby (jméno, věk, bydliště, koníčky, ..) + odpovědi 	<p>PČ - povolání</p>	<p>VMEGS: Evropa a svět nás zajímá: zvyky a tradice v anglicky mluvících zemích (Vánoce, Velikonoce).</p>

<p>* zná osobní a přivlastňovací zájmena</p> <p>* umí vytvořit jednoduchou oznamovací větu v přítomném čase prostém ve všech osobách</p> <p>* rozumí základním dalším otázkám typu Jaký je strom? a jednoslovně na ně odpoví - v souvislosti s tematickými okruhy</p> <p>* upravenou metodou sociálního čtení rozumí nápisům vyskytujícím se v našem okolí</p>	<p>- časování slovesa být</p> <p>- osobní a přivlastňovací zájmena</p> <p>- věta oznamovací složená z podmětu, slovesa být a předmětu/ přívlastku (např. He is small., I like chocolate.) – přítomný čas prostý</p> <p>- nácvik porozumění dalším základním otázkám (např. Jaký je strom? apod.) a tvorba jednoslovných odpovědí (vysoký, zelený,..)</p> <p style="text-align: center;">PSANÍ</p> <p>- čtení nápisů upravenou metodou sociálního čtení (Happy Birthday, Merry Christmas, Hospital, ...)</p>		
--	--	--	--

Vyučovací předmět: **ANGLICKÝ JAZYK****LMP**Ročník: **7.**

Ročníkové výstupy – žák:	Učivo:	Mezipředmětové vazby:	Průřezová témata:
<p>* má základní výslovnostní návyky</p> <p>* rozumí základním informacím v krátkých poslechových textech, které se týkají osvojených tematických okruhů</p> <p>* ve fonetické podobě a s vizuální podporou (recepce i exprese):</p> <ul style="list-style-type: none"> • má slovní zásobu z okruhu: domov, rodina, bydlení, škola, volný čas, kultura, sport • zná další slovesa a přídavná jména • zná slovesa have, can • rozumí sdělení času, 	<p style="text-align: center;">POSLECH S POROZUMĚNÍM, ČTENÍ S POROZUMĚNÍM, MLUVENÍ</p> <ul style="list-style-type: none"> - poslech jednoduchých textů s videem - poslouchání (vyhledávání) zadaných slov pedagogem - vztah mezi zvukovou a grafickou podobou slova - domov - rodina - bydlení - škola - volný čas - kultura - sport - slovesa - přídavná jména - slovesa have, can 	<p>VKO - rodina</p> <p>TV – sport</p> <p>KASD – komunikace, vedení dialogu</p>	

<p>dokáže odpovědět na otázku týkající se času a dokáže položit otázku týkající se času</p> <p>* umí položit zjišťovací otázky (jméno, věk, adresa, místo apod.) a odpovědět na ně – foneticky</p> <p>* rozumí základním dalším otázkám typu Kde je ...? a jednoslovně na ně odpoví - v souvislosti s tematickými okruhy – foneticky</p> <p>* umí vytvořit množné číslo podstatných jmen</p> <p>* umí vést jednoduchý rozhovor složený z osvojených otázek a odpovědí (frází)</p> <p>* je seznámen s přítomným časem průběhovým</p>	<p>- čas (hodiny, části dne)</p> <p>- fonetické položení otázky „What’s your name?, How old are you?, Where do you live? apod.</p> <p>- nácvik porozumění dalším základním otázkám (např. Kolik to stojí?, Kde je..? apod.) a tvorba jednoslovných odpovědí (50 Kč, Nahoře., Doma.) - foneticky</p> <p>- množné číslo podstatných jmen</p> <p>- jednoduchý rozhovor</p> <p>- přítomný čas průběhový</p>	
---	---	--

* reaguje na jednoduchá písemná sdělení, která se týkají jeho osoby	PSANÍ - umí vyplnit základní dotazník v AJ (name, surname, date of birth, signature,..)		
---	---	--	--

Vyučovací předmět: **ANGLICKÝ JAZYK****LMP**Ročník: **8.**

Ročníkové výstupy – žák:	Učivo:	Mezipředmětové vazby:	Průřezová témata:
* má základní výslovnostní návyky * rozumí základním informacím v krátkých poslechových textech, které se týkají osvojených tematických okruhů * ve fonetické podobě a s vizuální podporou (recepce i exprese): <ul style="list-style-type: none"> • má slovní zásobu 	<p style="text-align: center;">POSLECH S POROZUMĚNÍM, ČTENÍ S POROZUMĚNÍM, MLUVENÍ</p> - krátký popis slyšeného - poslech učitele, spolužáků, audionahrávek, videa – s titulky - péče o zdraví - pocity a nálady - stravovací návyky - počasí, ekologická výchova	M – nakupování PŘ – příroda, počasí Z – anglicky mluvící země VKZ – péče o zdraví PČ – vaření typických jídel z anglicky mluvících zemí KASD – komunikace, vedení dialogu	OSV- OR: Sebepoznání a sebepojetí: pocity, nálady, popis vlastní osoby. VMEGS: Objevujeme Evropu a svět: život a styl života v anglicky mluvících evropských zemích. MuIV: Multikulturalita:

<p>z okruhu: péče o zdraví, pocity a nálady, stravovací návyky, počasí, příroda a město, nákupy a móda, jídlo a restaurace</p> <ul style="list-style-type: none"> • používá základní fráze při nákupu, objednání v restauraci <p>* ví, ve kterých evropských zemích se mluví anglicky</p> <p>* umí vést jednoduchý rozhovor složený z osvojených otázek a odpovědí</p> <p>* rozpozná minulý čas pravidelných sloves</p> <p>* je seznámen s minulým časem nepravidelných sloves</p> <p>* reaguje na jednoduchá písemná sdělení, která ho obklopují</p>	<p>- příroda a město - nákupy a móda - jídlo a restaurace</p> <p>- fráze: „I would like to...“, „Do you have any...“, „Enjoy your meal!“, „Can we pay?“</p> <p>- Evropa a anglicky mluvící země, jejich zvyky, tradice, styl života</p> <p>- jednoduchý dialog</p> <p>- tvorba jednoduché věty v čase přítomném prostém a minulém - foneticky</p> <p>- to be v minulém čase</p> <p>- minulý čas pravidelných sloves</p> <p>- seznámení s minulým časem nepravidelných sloves: be, live, like, work, play, have, write, get atd.</p> <p style="text-align: center;">PSANÍ</p> <p>- nápisy v okolí, internetu, časopisech, atd.</p>	<p>význam užívání anglického jazyka jako nástroje dorozumění.</p> <p>EV: Lidské aktivity a problémy životního prostředí: ochrana přírody.</p>
--	--	--

Vyučovací předmět: **ANGLICKÝ JAZYK****LMP**Ročník: **9.**

Ročníkové výstupy – žák:	Učivo:	Mezipředmětové vazby:	Průřezová témata:
<p>* má základní výslovnostní návyky</p> <p>* rozumí základním informacím v krátkých poslechových textech, které se týkají osvojených tematických okruhů</p> <p>* ve fonetické podobě a s vizuální podporou (recepce i exprese):</p> <ul style="list-style-type: none"> • má slovní zásobu z okruhu: volba povolání, cestování, hobby, dovolená a prázdniny, moderní technologie a média <p>* ví, ve kterých velkých světových zemích se mluví</p>	<p>POSLECH S POROZUMĚNÍM, ČTENÍ S POROZUMĚNÍM, MLUVENÍ</p> <p>- stručná reverbilizace slyšeného</p> <p>- poslech učitele, spolužáků, audionahrávek, videa – s titulky</p> <p>- povolání</p> <p>- cestování</p> <p>- hobby</p> <p>- dovolená a prázdniny</p> <p>- moderní technologie a média; důvěryhodnost zdrojů, informace x dezinformace</p>	<p>Z – anglicky mluvící země</p> <p>I – média, technologie, internetový překladač</p>	<p>VMEGS: Objevujeme Evropu a svět: život a styl života v anglicky mluvících světových zemích.</p> <p>MedV: Interpretace vztahu mediálních sdělení a reality: zprávy, informace a dezinformace.</p>

<p>anglicky</p> <p>* umí vést jednoduchý rozhovor složený z osvojených otázek a odpovědí</p> <p>* rozpozná budoucí čas (I will..)</p> <p>* reaguje na jednoduchá písemná sdělení, která ho obklopují a která se ho týkají</p>	<p>- svět a anglicky mluvící země, jejich zvyky, tradice, styl života</p> <p>- jednoduchý dialog</p> <p>- tvorba jednoduché věty v čase přítomném prostém, čase minulém a čase budoucím - foneticky</p> <p style="text-align: center;">PSANÍ</p> <p>- nápisy v okolí, internetu, časopisech, atd.</p> <p>- práce s internetovým překladačem</p> <p>- vyplnění jednoduchého dotazníku</p>		
--	---	--	--

5. 1. 3 NĚMECKÝ JAZYK

Charakteristika vyučovacího předmětu:

Obsahové, časové a organizační vymezení vyučovacího předmětu:

OBSAHOVÉ VYMEZENÍ		ČASOVÉ VYMEZENÍ		ORGANIZAČNÍ VYMEZENÍ
		ročník	Počet hodin týdně	
<p><i>Vzdělávací oblast</i></p> <p>JAZYK</p> <p>A</p> <p>JAZYKOVÁ KOMUNIKACE</p>	<p>Poslech s porozuměním</p>	8.	3	<p>Vyučovací blok</p> <p>Kmenová, individuální učebna</p> <p>Práce s PC</p>
	<p>Mluvení</p> <p>Čtení s porozuměním</p> <p>Psaní</p>			9.

Průřezová témata:

Ve vyučovacím předmětu jsou realizována tato průřezová témata:

- Výchova k myšlení v evropských a globálních souvislostech
- Multikulturní výchova

Mezipředmětové vztahy:

V rámci mezipředmětových vztahů je možné uplatnit vazby s těmito předměty:

- Zeměpis
- Komunikační a sociální dovednosti

Časová dotace:

Vyučovací předmět se realizuje v 8. a 9. ročníku, je dotován vždy třemi hodinami týdně.

Výchovné a vzdělávací strategie pro utváření a rozvoj klíčových kompetencí žáků:

KOMPETENCE K UČENÍ:

- * klademe důraz na pochopení významu jednotlivých slov
- * seznamujeme žáky s vhodnými metodami, strategiemi a technikami učení se cizímu jazyku a aktivně je používáme
- * používáme vhodné učební pomůcky a materiály, které vizuálně napomáhají porozumění německým slovům
- * klademe důraz na praktické využití získaných vědomostí a dovedností z německého jazyka

KOMPETENCE K ŘEŠENÍ PROBLÉMŮ:

- * klademe důraz na osvojení si takové slovní zásoby, která mu umožní požádat o pomoc v základních krizových situacích (ztracení se, úraz apod.)

KOMPETENCE KOMUNIKATIVNÍ:

- * povzbuzujeme žáky ke komunikaci v německém jazyce ve vhodných situacích
- * navozujeme situace k nacvičení praktického využití německého jazyka

KOMPETENCE SOCIÁLNÍ A PERSONÁLNÍ:

- * seznamujeme žáky s možnostmi smysluplného využití volného času prostřednictvím německého jazyka

KOMPETENCE OBČANSKÉ:

- * seznamujeme žáky s multikulturním prostředím, s různými národy, jejich zvyky a jazyky

KOMPETENCE PRACOVNÍ:

- * seznamujeme žáky s možnostmi využití znalosti cizího jazyka v různých povoláních

5. 1. 3. 1 Vzdělávací obsahVyučovací předmět: **NĚMECKÝ JAZYK**Ročník: **8.**

Ročníkové výstupy – žák:	Učivo:	Mezipředmětové vazby:	Průřezová témata:
<p>* se seznámí se zvukovou podobou německého jazyka</p> <p>* zná základy výslovnosti</p> <p>* uvědomuje si rozdíly mezi psanou a zvukovou podobou slova</p> <p>* rozumí pokynům učitele souvisejícím s běžným chodem výuky</p> <p>* reaguje na jednoduché otázky učitele</p> <p>* rozumí slovům a jednoduchým větám (týkající se osvojovaných témat) s vizuální oporou</p> <p>* sleduje hlavní myšlenku</p>	<p style="text-align: center;">POSLECH a ČTENÍ S POROZUMĚNÍM</p> <ul style="list-style-type: none"> - výslovnost - abeceda - povely, pokyny, výzvy v němčině související s chodem třídy (Zavři dveře., Posad' se. apod.) - psaná x mluvená podoba slova - jednoduchá sdělení, otázky - jednoduché texty - pozdravy, představení - básně a písně – poslech, recitace, zpěv <p style="text-align: center;">TEMATICKÉ OKRUHY</p> <ul style="list-style-type: none"> - číslovky do 20 - já a moje rodina - moji přátelé - části lidského těla 	<p>Z – německy mluvící země</p> <p>KASD – představení se, zdravení, poděkování, prosba; pravidla dialogu</p>	

<p>jednoduchých dialogů a poslechů s přítomnou vizuální podobou textu</p> <p>* hláskuje písmena abecedy</p> <p>* rozumí německým informačním nápisům (na obchodech apod.)</p> <p>* čte s porozuměním známá slova a krátké věty</p>	<p>- zvířata</p> <p>- potraviny</p> <p>- barvy</p> <p>- dny v týdnu</p> <p>- oblečení</p> <p>- školní potřeby</p> <p>- nábytek</p> <p>- hygienické potřeby</p> <p>- hobby</p> <p>- město</p>		
MLUVENÍ			
<p>* umí pozdravit a rozloučit se</p> <p>* se umí představit</p> <p>* poděkuje, poprosí</p> <p>* sdělí základní informace o sobě, o své rodině, škole, svých koníčcích apod.; odpoví na otázky týkající se zde uvedeného a položí otázku na zde uvedená témata</p>	<p>- pozdravy</p> <p>- poděkování, prosba</p> <p>- souhlas a nesouhlas (ano x ne)</p> <p>- představování</p> <p>- fráze „Das ist ...“</p> <p>- porozumění, odpovědi a pokládání otázek: Co je to?, Kdo je to?, Jak se jmenuješ?, Kolik je ti let?, Kde bydlíš?, Jak se máš?, Co rád děláš ve svém volném čase? apod.</p> <p>- nácvik porozumění dalším základním otázkám (např.</p>		

<p>* časuje sloveso být</p> <p>* zná základní slovesa</p> <p>* znát osobní a přivlastňovací zájmena</p> <p>* umí vytvořit jednoduchou oznamovací větu v přítomném čase prostém ve všech osobách</p> <p>* pozná grafickou podobou cizího jazyka</p> <p>* vyplní základní údaje o sobě ve formuláři</p>	<p>Jaký je míč? Co dělá chlapec? apod.) a tvorba jednoslovných odpovědí</p> <p style="text-align: center;">GRAMATIKA</p> <p>- časování slovesa být</p> <p>- časování pravidelných sloves v přítomném čase</p> <p>- časování slovesa haben</p> <p>- osobní a přivlastňovací zájmena</p> <p>- věta oznamovací složená z podmětu, slovesa být a předmětu/ přívlastku</p> <p style="text-align: center;">PSANÍ</p> <p>- jednoslovné odpovědi</p> <p>- opis slov s vizuální předlohou</p> <p>- jednoduchý formulář</p>		
--	---	--	--

Vyučovací předmět: **NĚMECKÝ JAZYK**Ročník: **9.**

Ročníkové výstupy – žák:	Učivo:	Mezipředmětové vazby:	Průřezová témata:
<ul style="list-style-type: none"> * poslouchá krátké rozhovory a nahrávky * sleduje hlavní myšlenku jednoduchých dialogů a poslechů s přítomnou vizuální podobou textu * čte s porozuměním slova a krátké věty v souvislosti s osvojovanými tématy * rozumí krátkému, jednoduchému textu s vizuální oporou * pracuje se slovníkem * pokouší se o jednoduchá sdělení za použití osvojené slovní zásoby * aktivně rozšiřuje slovní zásobu * se zapojí do jednoduchých dialogů * snaží se reagovat na hovor pedagoga * pozdraví, představí sebe i jiné osoby, 	<p>POSLECH a ČTENÍ S POROZUMĚNÍM</p> <ul style="list-style-type: none"> - audionahrávky ke cvičením v učebnici, časopisům, jednoduché písni i původních autorů - přehrávání dialogů, krátkých scén - připravený dialog se spolužáky, práce ve dvojici i ve skupině - abecední slovník učebnice, běžně dostupné slovníky na internetu, tištěný slovník - pokyny pedagoga <p>MLUVENÍ - TEMATICKÉ OKRUHY</p> <ul style="list-style-type: none"> - číslovky do 100 - domov, narozeniny, data - rodina, příbuzenské vztahy - bydlení, dům (místnosti, nábytek) - škola, oblíbené předměty, rozvrh hodin 	<p>Z – německy mluvící země, jejich tradice a zvyky</p> <p>KASD – pravidla dialogu</p>	<p>VMEGS: Evropa a svět nás zajímá: zvyky a tradice v německy mluvících zemích (Vánoce, Velikonoce).</p> <p>Objevujeme Evropu a svět: život a styl života v německy mluvících zemích.</p> <p>MulV: Multikulturalita: význam užívání německého jazyka jako nástroje dorozumění, rovnocennost jazyků.</p>

<p>poprosí a poděkuje * používá základní slovesa, zájmena a podstatná jména</p> <p>* snaží se aplikovat základní gramatické struktury</p>	<ul style="list-style-type: none"> - volný čas, zájmy - kultura - sport, Olympiáda - orientace v okolí, popis cesty, mapa - orientace v čase, určování hodin, průběh dne - roční období, svátky - počasí, oblečení - zdraví a nemoc, návštěva lékaře - povolání - fráze při cestování (popis cesty, ubytování) - realie zemí příslušných jazykových oblastí - nácvik porozumění otázkám, tvorba jednoslovných odpovědí a nácvik pokládání stejných otázek – v souvislosti s probíranými tématy - jednoduchý popis sebe a rodiny, svých zájmů <p style="text-align: center;">GRAMATIKA</p> <ul style="list-style-type: none"> - předložka am, um, in, určování času - tvoření 4. pádu - přivlastňovací zájmena 		
---	--	--	--

<p>* napíše krátký text s použitím jednoduchých vět a slovních spojení</p> <p>* dokáže stručně psát o sobě, rodině, činnostech a událostech z oblasti svých zájmů</p> <p>* reaguje na jednoduchá písemná sdělení</p>	<ul style="list-style-type: none"> - sloveso mögen - některá nepravidelná slovesa - tvoření množného čísla <p style="text-align: center;">PSANÍ</p> <ul style="list-style-type: none"> - psaní krátkých textů, ubírání vizuální předlohy - práce v pracovních sešitech - gramatická cvičení v pracovních sešitech - psaní pohledu, dopisu, mailu,... 		
--	--	--	--

5. 1. 3. 2 Vzdělávací obsah pro žáky s podpůrnými opatřeními od 3. stupně (žáci s LMP)

Cílem výuky dalšímu cizímu jazyku u žáků s lehkým mentálním postižením je získat základní komunikační dovednosti v německém jazyce, a to především v jeho zvukové podobě, získat základní slovní zásobu pro běžné situace (také především ve zvukové podobě) a získat základní informace z reálií německy mluvících zemí.

Vyučovací předmět: **NĚMECKÝ JAZYK**

LMP

Ročník: **8.**

Ročníkové výstupy – žák:	Učivo:	Mezipředmětové vazby:	Průřezová témata:
<p>* je seznámen se zvukovou podobou německého jazyka</p> <p>* reaguje na jednoduché výzvy a pokyny v němčině</p> <p>* ve fonetické podobě a s vizuální podporou (recepce i exprese):</p> <ul style="list-style-type: none"> • umí pozdravit a rozloučit se • poděkuje, poprosí 	<p style="text-align: center;">POSLECH S POROZUMĚNÍM, ČTENÍ S POROZUMĚNÍM, MLUVENÍ</p> <p>- poslech krátkých vět, písní, básní, ...</p> <p>- pokyny a výzvy v němčině související s chodem třídy (Zavři dveře., Posad' se. apod.)</p> <p>- výslovnost</p> <p>- psaná x mluvená podoba slova</p> <p>- pozdravy</p> <p>- poděkování, prosba</p> <p>- představování (Ich heiße ...)</p> <p>- Ich bin ... Jahre alt.</p>	<p>Z – německy mluvící země</p> <p>KASD – představení se, zdravení, poděkování, prosba</p>	<p>VMEGS: Evropa a svět nás zajímá: zvyky a tradice v německy mluvících zemích (Vánoce, Velikonoce).</p>

<ul style="list-style-type: none"> • umí se představit • sdělí svůj věk • rozumí jednoduchým otázkám, které se týkají jména a věku • rozumí otázce „Co je to?“ a „Kdo je to?“ • odpoví na uzavřené otázky JA, NEIN • počítá do dvaceti • zná základní slovní zásobu z tematických okruhů: členy rodiny, přátelé, části lidského těla, zvířata, potraviny, barvy, dopravní prostředky a školní potřeby • zná některá přídavná jména 	<ul style="list-style-type: none"> - reakce na otázky týkající se jména, věku - porozumění a odpověď na základní otázku „Co je to?“, „Kdo je to?“ - fráze „Das ist“ - vyjádření souhlasu a nesouhlasu (ano x ne) na otázky typu Je toto jablko? s využitím vizuální podpory - číslovky do 20 - já a moje rodina - moji přátelé - lidské tělo - zvířata - potraviny - barvy - dopravní prostředky - školní potřeby - základní přídavná jména – velikost, stáří, vzhled apod. 		
--	--	--	--

* ví, ve kterých zemích se mluví německy	- německy mluvící země, jejich zvyky, tradice, styl života		
PSANÍ			
* zná grafickou podobu cizího jazyka, uvědomuje si odlišnost fonetické a grafické podoby daného slova	- čtení prakticky využitelných nápisů – např. nápisy na obchodech, německé názvy měst (Wien,..)		

Vyučovací předmět: **NĚMECKÝ JAZYK****LMP**Ročník: **9.**

Ročníkové výstupy – žák:	Učivo:	Mezipředmětové vazby:	Průřezová témata:
* pozná německý jazyk ve zvukové podobě * umí reagovat na jednoduché výzvy a pokyny v němčině * ve fonetické podobě a	<p style="text-align: center;">POSLECH S POROZUMĚNÍM, ČTENÍ S POROZUMĚNÍM, MLUVENÍ</p> - pokyny a výzvy v němčině související s chodem třídy - poslech učitele, spolužáků, audionahrávek, videa – s titulky - otázka Co je to?	Z – německy mluvící země KASD – přání k narozeninám, pravidla dialogu	VMEGS: Objevujeme Evropu a svět: život a styl života v německy mluvících zemích. MulV: Multikulturalita: význam užívání německého jazyka jako

<p>s vizuální podporou (recepce i exprese):</p> <ul style="list-style-type: none"> • položí otázku Co je to? • zná základní slovní zásobu z tematických okruhů: oblečení, nábytek, hygienické potřeby, hobby, město, příroda, počasí, sport, kalendář, povolání • zná některá přídavná jména • zná základní slovesa • umí popřát k narozeninám • rozumí otázce Co dělá ...? a odpoví jednoslovně v infinitivu <p>* umí položit zjišťovací</p>	<ul style="list-style-type: none"> - oblečení - nábytek - hygienické potřeby - hobby - město - příroda - počasí - sport - kalendář - povolání - některá přídavná jména - slovesa - přání k narozeninám - odpověď na otázku Co dělá ..? jednoslovně v infinitivu (základní slovesa typu spát, jíst, ..) - fonetické položení otázek Jak se jmenuješ?, Kde bydlíš?, 	<p>nástroje dorozumění, rovnocennost jazyků.</p>
---	--	--

<p>otázky (jméno, věk, adresa) a odpovědět na ně – foneticky</p> <p>* reaguje na jednoduchá písemná sdělení, která se týkají jeho osoby</p>	<p>Kolik Ti je let? + fonetická odpověď</p> <p style="text-align: center;">PSANÍ</p> <p>- umí vyplnit základní dotazník v NJ (jméno, příjmení, datum narození, podpis..)</p>		
---	---	--	--

Vzdělávací oblast:**5. 2 MATEMATIKA A JEJÍ APLIKACE**

Cílem vzdělávací oblasti je naučit žáky s PAS využívat matematické dovednosti v každodenním životě, a proto je založena na praktických činnostech, posiluje schopnost logického myšlení a prostorové představivosti. Žáci si osvojují některé matematické pojmy, algoritmy, symboly, matematické postupy a způsoby jejich užití.

Žáci si osvojují aritmetické operace včetně porozumění dané operaci, učí se pracovat s tabulkami, grafy aj., osvojují si určování a znázorňování geometrických útvarů a geometrické modelování reálných situací, učí se uplatňovat logické myšlení při řešení problémových úloh z běžného života. Matematika prolíná celým základním vzděláváním, postupně pomáhá žákům získávat matematickou gramotnost a učí je dovednostem využitelným v praktickém životě.

5. 2. 1 MATEMATIKA**Charakteristika vyučovacího předmětu:**

Obsahové, časové a organizační vymezení vyučovacího předmětu:

OBSAHOVÉ VYMEZENÍ		ČASOVÉ VYMEZENÍ		ORGANIZAČNÍ VYMEZENÍ
		ročník	Počet hodin týdně	
<i>Vzdělávací oblast</i> MATEMATIKA A JEJÍ APLIKACE	Číslo a početní operace	1.	4	Vyučovací blok
		2.	4	
	Číslo a proměnná	3.	4	Výuka probíhá ve všech využívaných prostorech školy
		4.	4	
	Závislosti, vztahy a práce s daty	5.	4	Práce s PC, kalkulátorem
		6.	4	
	Geometrie v rovině a v prostoru	7.	4	Individuální a skupinová práce
		8.	4	

	Nestandardní aplikační úlohy a problémy	9.	3	nakupování
--	--	-----------	----------	------------

Předmět je členěn do 4 tematických skupin: Číslo a početní operace (na 2. stupni Číslo a proměnná), Závislosti, vztahy a práce s daty, Geometrie v rovině a v prostoru, Nestandardní aplikační úlohy a problémy.

Průřezová témata:

Ve vyučovacím předmětu jsou realizována tato průřezová témata:

- Osobnostní a sociální výchova
- Výchova k myšlení v evropských a globálních souvislostech

Mezipředmětové vztahy:

- Český jazyk a literatura
- Informatika
- Člověk a jeho svět
- Dějepis
- Výchova k občanství
- Fyzika
- Zeměpis
- Výtvarná výchova
- Tělesná výchova
- Pracovní činnosti

Časová dotace:

Vyučovací předmět se realizuje v každém ročníku obou stupňů, v 1. - 8. ročníku je dotován 4 hodinami týdně, v 9. ročníku 3 hodinami týdně.

Výchovné a vzdělávací strategie pro utváření a rozvoj klíčových kompetencí žáků:

KOMPETENCE K UČENÍ:

- * při osvojování nových matematických pojmů a při nácviku početních operací pracujeme vždy s názorem
- * vedeme žáky k používání vhodných technických a názorných pomůcek (kalkulátor, počítač, hodiny apod.) pro lepší pochopení probíraného učiva
- * vedeme žáky ke správnému používání matematických pojmů a symbolů
- * vhodně propojujeme učivo matematiky s běžnými životními situacemi, aby došlo k co největšímu propojení získaných vědomostí, dovedností a schopností

KOMPETENCE K ŘEŠENÍ PROBLÉMŮ:

- * na slovních úlohách ukazujeme žákům možnosti řešení každodenních problémů a podporujeme přenos osvojeného do praktických situací (nákup, pečení, měření apod.)
- * vedeme žáky k využití již osvojených postupů při řešení typově podobných problémových úloh (výběr správného znaménka při slovních úlohách, výběr vhodných pomůcek pro splnění úkolu apod.)

KOMPETENCE KOMUNIKATIVNÍ:

- * podporujeme u žáků osvojování vybrané matematické terminologie a její vhodné používání (jednotky, operační znaménka, čísla, apod.)
- * vedeme žáky k porozumění slovním úlohám
- * při praktické aplikaci získaných dovedností (např. při nakupování) rozvíjíme u žáků dovednost funkčně komunikovat s cizí osobou a v cizím prostředí
- * při rozhovoru či žádosti vedeme žáky ke srozumitelnému vyjádření (např. množství, vyžádání si matematické pomůcky apod.)

KOMPETENCE SOCIÁLNÍ A PERSONÁLNÍ:

- * vedeme žáky k praktickému používání matematických dovedností pro zapojení se do společnosti (nákup v obchodě, vstupenky na kulturní akce, výsledky sportovních utkání, ..)

KOMPETENCE OBČANSKÉ:

- * navozujeme situace, při kterých žáci využijí naučených matematických dovedností v běžných každodenních činnostech (nákup, čas, MHD – jízdní řád, čísla linek, ..)

KOMPETENCE PRACOVNÍ:

- * vedeme žáky k důslednému dodržování osvojených postupů při řešení úkolů
- * dovednosti jako měření, vážení, práci s kalkulátorem, počítadlem apod. prakticky nacvičujeme při vaření, nakupování a přípravě svačiny apod.
- * vhodně propojujeme učivo matematiky s běžnými životními situacemi, aby došlo k co největšímu uplatnění získaných vědomostí, dovedností a schopností

5. 2. 1. 1 Vzdělávací obsah

Vyučovací předmět: **MATEMATIKA**

Ročník: **1.**

Ročníkové výstupy – žák:	Učivo:	Mezipředmětové vazby:	Průřezová témata:
<p>* počítá předměty v daném souboru v oboru do 20</p> <p>* vytváří různé konkrétní soubory s daným počtem prvků v oboru do 20</p> <p>* čte a zapisuje čísla 0 – 20</p> <p>* porovnává čísla do 20, užívá znaménka nerovnosti</p> <p>* rozumí matematickým pojmům</p> <p>* sčítá a odčítá v oboru do 20 bez přechodu desítky</p> <p>* orientuje se na číselné ose do 20</p>	<p style="text-align: center;">ČÍSLO A POČETNÍ OPERACE</p> <p>- představa o čísle jako množství, počet prvků v daném souboru</p> <p>- numerace v oboru do 20</p> <p>- pojmy celek a jeho části</p> <p>- používání znamének <, =, ></p> <p>- porovnání množství prvků</p> <p>- znaménka +, -, =</p> <p>- sčítání a odčítání do 5</p> <p>- sčítání a odčítání do 10</p> <p>- sčítání a odčítání do 20 bez přechodu přes desítku</p> <p>- pojmy vpravo, vlevo, uprostřed, nahoře, dole, před, za, hned před, hned za, první, druhý, poslední, orientace na číselné ose</p>	<p>ČJ - psaní a čtení čísel a matematických symbolů; porozumění slovním úlohám; rozvoj slovní zásoby</p> <p>ČAJŠ - hodnota peněz, kapesné; týden, měsíc, rok; narozeniny, rodina; příroda – když se starám o květinu, roste</p> <p>VV - modelování tvarů a těles</p> <p>TV - orientace v prostoru; hry s využitím číslic a určení</p>	<p>OSV - OR: Rozvoj schopností poznávání:</p> <p>Cvičení smyslového vnímání (třídění předmětů, tvarů, množství podle různých kritérií); cvičení pozornosti a soustředění; cvičení dovedností zapamatování (Kimovy hry, stavebnice); řešení problémů (řešení matematických úloh); dovednosti pro učení (porozumění pokynům, orientace na pracovní</p>

<p>* doplní chybějící čísla v řadě</p> <p>* vyhledá a zobrazí číslo na číselné ose</p> <p>* řeší a tvoří úlohy, ve kterých aplikuje a modeluje osvojené početní operace</p> <p>* orientuje se v čase</p> <p>* popisuje jednoduché závislosti z praktického života</p> <p>* doplňuje posloupnosti čísel v oboru do 20</p>	<p>- řadové číslovky</p> <p>- číselná řada vzestupně a sestupně, doplnění číselné řady</p> <p>- slovní úlohy – sčítání, odčítání v oboru do 20</p> <p>- slovní úlohy – o x více/méně</p> <p style="text-align: center;">ZÁVISLOSTI, VZTAHY A PRÁCE S DATY</p> <p>- celé hodiny</p> <p>- dny v týdnu</p> <p>- měsíce v roce</p> <p>- placení v obchodě</p> <p>- manipulace s penězi, řešení konkrétních úkolů dle pokynů učitele</p> <p>- věk členů rodiny</p> <p>- řešení bludiště</p> <p>- příčina – následek</p> <p>- orientace pomocí šipek, slov, hledání cest</p> <p>- orientace v prostoru 2D i 3D</p> <p>- posloupnosti v oboru do 20</p>	<p>pořadí, bodování apod.</p> <p>PČ - stavebnice, mozaika apod.</p>	<p>ploše).</p>
--	---	--	----------------

GEOMETRIE V ROVINĚ A V PROSTORU			
<p>* pozná, pojmenuje, vymodeluje základní geometrické tvary, nachází v realitě jejich reprezentaci</p> <p>* orientuje se v prostoru, porovnává velikosti</p>	<p>- základní geometrické tvary – kruh, čtverec, trojúhelník, obdélník</p> <p>- vyhledávání tvarů v okolí</p> <p>- pojmy nad, pod, před, za, nahoře, dole</p> <p>- úkoly na rozvíjení prostorové představivosti – stavebnice</p> <p>- porovnávání velikosti geometrických tvarů a těles – větší, menší, delší, kratší, stejný</p>		

Vyučovací předmět: **MATEMATIKA**

Ročník: **2.**

Ročníkové výstupy – žák:	Učivo:	Mezipředmětové vazby:	Průřezová témata:
<p>* sčítá a odčítá v oboru do 20 s přechodem desítky</p> <p>* určí počet prvků daného souboru v oboru do 100, vytvoří soubor o daném počtu prvků</p>	<p style="text-align: center;">ČÍSLO A POČETNÍ OPERACE</p> <p>- sčítání a odčítání do 20 s přechodem přes desítku</p> <p>- číselný obor 0 –100</p> <p>- desítková tabulka</p> <p>- jednotky, desítky</p> <p>- počítání po desítkách v oboru do 100</p>	<p>ČJ - psaní a čtení čísel, mat. symbolů; porozumění slovním úlohám; rozvíjení slovní zásoby</p> <p>ČAJS - využití matematických znalostí</p>	<p>OSV - OR: Rozvoj schopností poznávání: Cvičení smyslového vnímání (znázornění množství); cvičení pozornosti a soustředění; cvičení dovedností</p>

<p>* čte, zapisuje a porovnává přirozená čísla v oboru do 100</p> <p>* zobrazí číslo na číselné ose v oboru do 100</p> <p>* provádí písemně i z paměti jednoduché i složené početní operace s přirozenými čísly v oboru do 100</p> <p>* řeší a tvoří úlohy, ve kterých aplikuje a modeluje osvojené početní operace</p> <p>* orientuje se v čase, rozliší</p>	<p>- zápis čísla v desítkové soustavě a jeho znázornění</p> <p>- porovnávání čísel do 100 včetně používání znamének rovnosti a nerovnosti</p> <p>- zobrazení čísla na číselné ose do 100</p> <p>- sčítání a odčítání v desítkové soustavě</p> <p>- sčítání a odčítání v oboru do 100 bez přechodu přes desítku</p> <p>- sčítání a odčítání v oboru do 100 s přechodem přes desítku</p> <p>- znaménka pro sčítání, odčítání, násobení a dělení</p> <p>- násobilka 1, 2, 3, 4, 5</p> <p>- násobení a dělení – malá násobilka</p> <p>- pochopení příkladů se závorkami</p> <p>- sčítání a odčítání dvouciferných čísel pod sebou</p> <p>- zápis informací z vyslechnuté úlohy</p> <p>- slovní úlohy s porovnáváním čísel, sčítáním, odčítáním, o x více / méně</p> <p>- slovní úlohy s násobením, dělením</p> <p>- složené úlohy – dva početní úkony</p> <p>- kontrola výsledků</p> <p style="text-align: center;">ZÁVISLOSTI, VZTAHY A PRÁCE S DATY</p> <p>- čas na analogových i digitálních hodinách</p>	<p>v praxi - různé způsoby placení; chování v obchodě</p> <p>VV - kresba geometrických tvarů, sestavování obrazců z geometrických tvarů</p> <p>PČ – nakupování; modelování tvarů</p>	<p>zapamatování (paměťové hry – pexeso, stavebnice; násobkové řady); řešení problémů (řešení matematických úloh); dovednosti pro učení (porozumění pokynům).</p>
---	---	--	--

<p>jednotky času</p> <p>* doplňuje jednoduché tabulky, schémata a posloupnosti čísel v oboru do 100</p> <p>* popisuje jednoduché závislosti z praktického života</p> <p>* umí graficky znázornit základní geometrické tvary</p> <p>* pojmenuje základní geometrická tělesa</p> <p>* rozezná přímku a úsečku, narýsuje je, ví, jak se označují</p> <p>* seznamuje se s pravidly</p>	<ul style="list-style-type: none"> - hodina, minuta, sekunda - dopolední i odpolední časy – např. 13h apod. - časová posloupnost - jednoduché tabulky a schémata - posloupnosti čísel vzestupně i sestupně - nakupování - hodnota peněz, hospodaření domácnosti - logická řada - příčina – následek - orientace v prostoru 2D i 3D <p style="text-align: center;">GEOMETRIE V ROVINĚ A V PROSTORU</p> <ul style="list-style-type: none"> - pojmenování a načrtnutí základních geometrických tvarů v rovině - základní geometrická tělesa – koule, válec, krychle, kvádr - čára rovná, křivá, lomená - bod, přímka, úsečka - rozeznání, pojmenování - používání pravítka, základy rýsování (bod, přímka, úsečka) 		
--	---	--	--

rýsování * odhadne a měří délku úsečky (cm, mm)	- základní jednotky délky (m, cm, mm)		
--	---------------------------------------	--	--

Vyučovací předmět: **MATEMATIKA**

Ročník: **3.**

Ročníkové výstupy – žák:	Učivo:	Mezipředmětové vazby:	Průřezová témata:
* určí počet prvků daného souboru v oboru do 1000, vytvoří soubor o daném počtu prvků *čte, zapisuje a porovnává přirozená čísla v oboru do 1000, užívá a zapisuje vztah rovnosti a nerovnosti *zobrazí číslo na číselné ose v oboru do 1000	<p style="text-align: center;">ČÍSLO A POČETNÍ OPERACE</p> - číselný obor 0 –1000 - stovková tabulka - jednotky, desítky, stovky - počítání po stovkách v oboru do 1000 - psaní čísel do 1000 - psaní čísel podle diktátu - lichá a sudá čísla - porovnávání čísel v oboru do 1000 - zobrazení čísla na číselné ose do 1000 - sčítání a odčítání ve stovkové soustavě	ČJ - porozumění slovním úlohám, rozvíjení slovní zásoby ČAJS - využití mat. znalostí v praktickém životě; orientace v čase, kalendář VV - využití geometrických tvarů v abstrakci, sestavování obrazců z	OSV - OR: Rozvoj schopností poznávání: Cvičení pozornosti a soustředění (samostatná práce dle pokynů); cvičení dovedností zapamatování (pamětné počítání, hledání rozdílů); řešení problémů (řešení matematických úloh); dovednosti pro učení (porozumění pokynům).

<p>* provádí písemně i z paměti jednoduché i složené početní operace s přirozenými čísly v oboru do 1000</p> <p>*řeší a tvoří úlohy, ve kterých aplikuje a modeluje osvojené početní operace</p> <p>* orientuje se v čase, provádí jednoduché převody jednotek času</p> <p>* doplňuje jednoduché tabulky, schémata a posloupnosti čísel v oboru do 1000</p>	<p>- sčítání a odčítání v oboru do 1000</p> <p>- násobilka 0, 6, 7, 8, 9, 10</p> <p>- násobení a dělení – velká násobilka</p> <p>- příklady se závorkami</p> <p>- dělení se zbytkem</p> <p>- násobení vícemístných čísel</p> <p>- zápis informací z vyslechnuté úlohy</p> <p>- slovní úlohy s porovnáváním čísel, sčítáním, odčítáním</p> <p>- slovní úlohy s násobením, dělením, x krát více / méně</p> <p>- složené úlohy – více početních úkonů</p> <p>- paměťové řešení jednoduchých úloh</p> <p>- kontrola výsledků</p> <p style="text-align: center;">ZÁVISLOSTI, VZTAHY A PRÁCE S DATY</p> <p>- čas na analogových i digitálních hodinách</p> <p>- hodina, minuta, sekunda</p> <p>- převod času z digitální do analogové formy a naopak</p> <p>- časová posloupnost</p> <p>- jednoduché tabulky a schémata</p> <p>- posloupnosti čísel vzestupně i sestupně</p>	<p>geometrických tvarů</p> <p>TV - orientace v prostoru, odhady vzdálenosti; měření délky skoku, hodů apod.</p>	<p>OSV-OR: Psychohygienu:</p> <p>Organizace času (denní rozvrh, práce s časovými údaji).</p>
---	---	--	---

<p>* popisuje jednoduché závislosti z praktického života</p>	<p>- řešení bludiště - závislosti co teď, co potom - statistický zápis</p>		
<p>GEOMETRIE V ROVINĚ A V PROSTORU</p>			
<p>* rozliší a vymodeluje souměrné útvary v rovině jednoduššího charakteru</p>	<p>- rozdíl mezi souměrným a nesouměrným útvarem - rýsování přímký a úsečky</p>		
<p>* odhaduje velikost úsečky v řádu cm</p>	<p>- odhad délky úsečky</p>		
<p>* ověřuje výsledky, zpřesňuje odhad</p>	<p>- ověření výsledku odhadu měřením v řádu cm, mm</p>		

Vyučovací předmět: **MATEMATIKA**Ročník: **4.**

Ročníkové výstupy – žák:	Učivo:	Mezipředmětové vazby:	Průřezová témata:
<p>* využívá při pamětném i písemném počítání komutativnost a asociativnost sčítání a násobení</p> <p>* provádí písemné početní operace v oboru do 1 000 000</p> <p>* zaokrouhluje přirozená čísla, provádí odhady výsledků a kontroluje výsledky početních operací v oboru přirozených čísel</p> <p>* řeší a tvoří úlohy, ve kterých aplikuje osvojené početní operace v oboru přirozených čísel</p> <p>* vytvoří a určí část celku, umí zapsat zlomek</p> <p>* porovná, sčítá a odčítá zlomky se</p>	<p>ČÍSLO A POČETNÍ OPERACE</p> <p>- písemné sčítání a odčítání trojčiferných čísel</p> <p>- násobení vícemístných čísel</p> <p>- dělení se zbytkem</p> <p>- numerace do 1 000 000</p> <p>- dělitelnost čísel</p> <p>- písemné algoritmy</p> <p>- kombinatorické násobení</p> <p>- přednost početních operací</p> <p>- římské číslice</p> <p>- zaokrouhlování na čísla desítkové soustavy</p> <p>- zaokrouhlování údajů</p> <p>- kontrola výsledků</p> <p>- paměťové řešení úloh</p> <p>- úlohy s více početními operacemi</p> <p>- zlomky – celek, polovina, čtvrtina</p> <p>- znázornění zlomků</p>	<p>ČJ - psaní a čtení čísel a matematických symbolů; porozumění slovním úlohám</p> <p>ČAJS - teplotní změny – počasí; jízdní řády - doprava do školy, na výlet,..</p> <p>PČ - měření množství, vážení surovin, práce s odměrkou</p>	<p>OSV - OR: Rozvoj schopností poznávání:</p> <p>Cvičení pozornosti a soustředění; cvičení dovedností zapamatování; řešení problémů (řešení matematických úloh); dovednosti pro učení (porozumění pokynům).</p>

<p>stejným jmenovatelem v oboru kladných čísel</p> <p>* vyhledává, sbírá a třídí data</p> <p>* čte a sestavuje jednoduché tabulky</p> <p>* graficky sčítá a odčítá úsečky</p> <p>* měří délku stran rovinných obrazců</p> <p>* rozumí pojmům – vrchol, hrana, stěna, úhlopříčka, střed, obvod, povrch, obsah, objem, rovinná souměrnost</p> <p>* rozpozná rovnoběžky, různoběžky, kolmice a sestrojí je</p> <p>* používá jednotky délky a jejich převody</p>	<p>- zlomky v běžných situacích</p> <p>ZÁVISLOSTI, VZTAHY A PRÁCE S DATY</p> <p>- měření teploty</p> <p>- měření délky</p> <p>- hody kostkou, pravděpodobnost</p> <p>- jednoduchý zápis sledování</p> <p>- orientace v seznamech</p> <p>- jízdní řády</p> <p>- doplnění údajů do tabulky</p> <p>GEOMETRIE V ROVINĚ A V PROSTORU</p> <p>- grafický součet a rozdíl úseček</p> <p>- měření délek stran trojúhelníku, čtverce, obdélníku</p> <p>- pojmy vrchol, hrana, stěna, úhlopříčka, střed, obvod, povrch, obsah, objem, rovinná souměrnost</p> <p>- vzájemná poloha přímk – rovnoběžky, různoběžky, kolmice, průsečík</p> <p>- jednotky délky (m, cm, mm) a jejich převody</p>		
---	---	--	--

<p>* řeší jednoduché praktické slovní úlohy bez použití postupů a algoritmů školské matematiky</p>	<p style="text-align: center;">NESTANDARDNÍ APLIKAČNÍ ÚLOHY A PROBLÉMY</p> <ul style="list-style-type: none"> - logické řady – šifry - úsudek - hledání různých kritérií a pravidel ve slovní úloze - práce s časem 		
--	--	--	--

Vyučovací předmět: **MATEMATIKA**

Ročník: **5.**

Ročníkové výstupy – žák:	Učivo:	Mezipředmětové vazby:	Průřezová témata:
<p>* provádí písemné početní operace v oboru přirozených čísel, zaokrouhluje, odhaduje a kontroluje výsledky operací s přirozenými čísly</p>	<p style="text-align: center;">ČÍSLO A POČETNÍ OPERACE</p> <ul style="list-style-type: none"> - obor přirozených čísel do miliardy - písemné sčítání a odčítání vícemístných čísel - násobení a dělení vícemístných čísel - dělení se zbytkem - zaokrouhlování - římské číslice 	<p>ČJ - vysvětlení a obhájení svého postupu při řešení úkolu</p> <p>ČAJS - historie – orientace v časové posloupnosti, arabské, římské číslice</p>	

<p>* řeší a tvoří úlohy v celém oboru přirozených, celých, desetinných čísel a zlomků</p> <p>* umí zapsat a přečíst dané desetinné číslo, vyznačit ho na ose</p> <p>* porozumí významu znaku „-“ pro zápis celého záporného čísla a toto číslo vyznačí na číselné ose</p> <p>* vyhledává, sbírá a třídí data</p> <p>* čte a sestavuje jednoduché tabulky a diagramy</p>	<p>- hospodaření - příjem – výdej</p> <p>- odhad výsledků, vzdálenosti, hmotnosti apod.</p> <p>- kontrola výsledků</p> <p>- vztah mezi celkem a jeho částmi</p> <p>- cyklické znázornění – ciferník</p> <p>- úlohy se zlomky</p> <p>- úlohy s desetinnými čísly</p> <p>- písemné počítání</p> <p>- posouzení reálnosti výsledku</p> <p>-vztah mezi celým a desetinným číslem</p> <p>- porovnávání čísel v řádu desetin a setin</p> <p>-pohyb na číselné ose – kladná a záporná část osy</p> <p>- záporné číslo v běžné situaci – teplota, dlužná částka</p> <p style="text-align: center;">ZÁVISLOSTI, VZTAHY A PRÁCE S DATY</p> <p>- práce s daty</p> <p>- zápis dat do statistického souboru</p> <p>- doplnění údajů v tabulce</p> <p>- vyhodnocení údajů</p> <p>- kruhový diagram</p> <p>- finanční hospodaření</p>	<p>PČ - příprava pokrmů, práce s recepty – vážení, odměřování; sestrojování konstrukcí (z papíru, sirek apod.)</p>
--	--	---

<p>* sestrojí a znázorní základní rovinné útvary, užívá jednoduché konstrukce</p> <p>* vypočítá obvod mnohoúhelníku sečtením délek jeho stran</p> <p>* zná základní jednotky obsahu , určí obsah pomocí čtvercové sítě</p> <p>* aplikuje prakticky znalosti o osově souměrnosti na jednoduchých příkladech</p> <p>* řeší jednoduché praktické slovní úlohy bez použití postupů a algoritmů školské matematiky</p>	<p>- jízdní řád</p> <p style="text-align: center;">GEOMETRIE V ROVINĚ A V PROSTORU</p> <p>- rýsování základních geometrických útvarů (trojúhelník, čtverec, obdélník, kružnice)</p> <p>- jednoduché konstrukce</p> <p>- čtvercová síť</p> <p>- obvod mnohoúhelníků (trojúhelníku, čtverce, obdélníku)</p> <p>- obsah čtverce, obsah obdélníku</p> <p>- určení osy souměrnosti překládáním papíru</p> <p>- osově souměrné obrazce</p> <p style="text-align: center;">NESTANDARDNÍ APLIKAČNÍ ÚLOHY A PROBLÉMY</p> <p>- fáze řešení problémů – úvaha, zápis, grafika, řešení, kontrola, odpověď</p> <p>- hledání různých kritérií a pravidel</p> <p>- práce s časem</p> <p>- kreativita při řešení</p>		
---	---	--	--

Vyučovací předmět: **MATEMATIKA**Ročník: **6.**

Ročníkové výstupy – žák:	Učivo:	Mezipředmětové vazby:	Průřezová témata:
<p>* ovládá početní operace s desetinnými čísly</p> <p>* zaokrouhluje v určených řádech, provádí odhady výsledku</p> <p>* pracuje s kalkulaátorem při kontrole výsledků</p> <p>* využívá znalosti dělitelnosti v oboru přirozených čísel</p>	<p style="text-align: center;">ČÍSLO A PROMĚNNÁ</p> <p>- zaokrouhlování a porovnávání desetinných čísel</p> <p>- sčítání a odčítání desetinných čísel</p> <p>- násobení desetinných čísel přirozeným číslem</p> <p>- násobení desetinných čísel 10, 100, 1 000</p> <p>- násobení desetinných čísel číslem desetinným</p> <p>- dělení desetinných čísel číslem přirozeným</p> <p>- písemné dělení desetinných čísel číslem přirozeným</p> <p>- dělení desetinných čísel číslem desetinným</p> <p>- odhad výsledků</p> <p>- kontrola výsledků pomocí kalkulaátoru</p> <p>- násobek a dělitel</p> <p>- znaky dělitelnosti 2, 3, 5, 10</p> <p>- prvočísla a čísla složená</p> <p>- rozklad čísel na prvočinitele</p> <p>- společný dělitel, největší společný dělitel</p> <p>- čísla soudělná a nesoudělná</p>	<p>FY – teploměr; jednotky teploty, objemu, hmotnosti; objemy těles</p> <p>VV - vnímání prostoru a souměrnosti např. v architektuře</p> <p>PČ – jednotky objemu při přípravě pokrmů</p>	

<p>* dokáže různými způsoby vyjádřit množstevní vztah celek-část (přirozeným číslem, zlomkem, desetinným číslem)</p> <p>* osvojené dovednosti využívá při řešení konkrétních situací</p> <p>* vyhledá potřebná data, vyhodnotí je a následně zpracuje</p> <p>* porovnává zadané soubory dat</p> <p>* vysvětlí pojem úhel</p>	<p>- společný násobek, největší společný násobek</p> <p>- vyjádření vztahu celek – část různým způsobem: přirozené číslo, zlomek, desetinné číslo</p> <p>- slovní úlohy</p> <p style="text-align: center;">ZÁVISLOSTI, VZTAHY A PRÁCE S DATY</p> <p>- převádění jednotek délky</p> <p>- převody jednotek obsahu a hmotnosti</p> <p>- získání potřebných informací a jejich správné vyhodnocení</p> <p>- měření (teplota, objem...), vážení (hmotnost)</p> <p>- rozdíl mezi soubory</p> <p>- shodnost souborů</p> <p>- vyhodnocení rozdílů, praktické využití</p> <p>- aritmetický průměr</p> <p style="text-align: center;">GEOMETRIE V ROVINĚ A V PROSTORU</p> <p>- úhel, označování úhlu, zapisování úhlu</p>		
--	---	--	--

<p>* rozdělí a pojmenuje úhly</p> <p>* sestrojí osu úhlu</p> <p>* změří a zapíše velikost úhlu, porovná úhly, narýsuje úhel dané velikosti</p> <p>* rozumí pojmu a vysvětlí pojem osově souměrný útvar a pozná jej</p> <p>* načrtne a sestrojí obraz rovinného útvaru v osově souměrnosti – bodu, úsečky, trojúhelníku</p> <p>* vysvětlí pojem trojúhelník, vrchol, strana; rozdělí a pojmenuje</p>	<p>- dělení úhlů dle velikosti – ostré, pravé, tupé, přímé</p> <p>- vedlejší a vrcholové úhly</p> <p>- osa úhlu, konstrukce osy úhlu</p> <p>- úhel a jeho velikost, měření úhlu</p> <p>- porovnávání úhlů, přenášení úhlů</p> <p>- rýsování úhlů dané velikosti pomocí úhломěru i bez úhломěru</p> <p>- sčítání úhlů graficky, grafický rozdílů úhlů, násobení a dělení úhlů</p> <p>- jednotky velikosti úhlů, převody jednotek (stupně, minuty)</p> <p>- shodnost úseček a úhlů</p> <p>- osová souměrnost, shodnost</p> <p>- osově souměrné obrazce</p> <p>- osa úsečky</p> <p>- osa úhlu</p> <p>- osy stran trojúhelníku</p> <p>- trojúhelník, rozdělení trojúhelníků</p> <p>- strany trojúhelníku – označení</p> <p>- vnitřní úhly, vnější úhly – označení</p>		
--	---	--	--

<p>trojúhelníky dle vlastností</p> <p>* vysvětlí pojem těžnice, výška</p> <p>* načrtne a sestrojí jednoduché konstrukce trojúhelníku</p> <p>* sestrojí obraz krychle a kvádrů ve volném rovnoběžném promítání</p> <p>* načrtne a sestrojí síť krychle a kvádrů</p> <p>* vypočítá povrch a objem kvádrů a krychle</p> <p>* ovládá převody jednotek</p> <p>* řeší praktické úlohy s využitím různých dovedností z různých vzdělávacích oborů</p> <p>* zvažuje správnost předložených řešení</p>	<p>- náčrt a sestrojení trojúhelníku</p> <p>- výšky trojúhelníku</p> <p>- těžnice trojúhelníku</p> <p>- kružnice opsaná, vepsaná</p> <p>- střední příčky trojúhelníku</p> <p>- zobrazení krychle a kvádrů</p> <p>- konstrukce krychle a kvádrů</p> <p>- síť krychle a kvádrů</p> <p>- povrch a objem těles, povrch a objem kvádrů a krychle</p> <p>- jednotky obsahu, objemu, převody jednotek</p> <p style="text-align: center;">NESTANDARDNÍ APLIKAČNÍ ÚLOHY A PROBLÉMY</p> <p>- řešení praktických úloh</p> <p>- výběr správných řešení z několika možností u zkoumaných situací</p> <p>- využití kalkulačtoru</p> <p>- logické úlohy, netradiční geometrické úlohy – obrázky apod.</p>		
---	---	--	--

Vyučovací předmět: **MATEMATIKA**Ročník: **7.**

Ročníkové výstupy – žák:	Učivo:	Mezipředmětové vazby:	Průřezová témata:
<p>* provádí početní operace v oboru celých a racionálních čísel</p> <p>* dokáže různými způsoby vyjádřit množstevní vztah celek-část (přirozeným číslem, poměrem, zlomkem, desetinným číslem, procentem)</p>	<p style="text-align: center;">ČÍSLO A PROMĚNNÁ</p> <ul style="list-style-type: none"> - základní tvar zlomku - krácení a rozšiřování zlomků - porovnávání zlomků - smíšené číslo - složený zlomek - převádění zlomků na desetinná čísla - sčítání a odčítání zlomků - převrácená čísla - násobení zlomků - číselná osa - dělení zlomků - čísla kladná a záporná - čísla navzájem opačná - absolutní hodnota čísla, uspořádání celých čísel - sčítání, odčítání, násobení a dělení celých kladných a 	<p>D - orientace na číselné ose – časová posloupnost</p> <p>Z - měřítko mapy, orientace na plánu a mapě</p>	

<p>* řeší situace vyjádřené poměrem, pracuje s měřítky map a plánů</p> <p>* je seznámen s pojmem procento, zvládá výpočet procent a zná praktické uplatnění procent</p> <p>* osvojené dovednosti využívá při řešení konkrétních situací</p> <p>* určí vztahy přímé i nepřímé úměrnosti</p>	<p>záporných čísel</p> <ul style="list-style-type: none"> - racionální číslo - poměr, převrácený poměr, krácení, rozšiřování poměru - zvětšování, zmenšování v daném poměru - postupný poměr, dělení celku na části v daném poměru - měřítko mapy a plánu - přímá úměrnost - nepřímá úměrnost - úměra - trojčlenka - co je procento - výpočet procentové části - výpočet základu - výpočet počtu procent - sloupcový a kruhový diagram - úrok - slovní úlohy <p style="text-align: center;">ZÁVISLOSTI, VZTAHY A PRÁCE S DATY</p> <ul style="list-style-type: none"> - zvětšování, zmenšování v daném poměru - měřítko mapy a plánu, souřadnice 		
--	--	--	--

<p>* chápe vyjádření funkčního vztahu tabulkou, rovnicí, grafem</p> <p>* pozná a vysvětlí pojem shodné geometrické útvary - trojúhelník</p> <p>* sestrojí a načrtne rovinný útvar středové souměrnosti – bod, úsečka, trojúhelník; pozná středově souměrný útvar</p> <p>* vysvětlí pojem čtyřúhelník, rovnoběžník a lichoběžník, popíše vlastnosti čtverce, obdélníku a kosočtverce, kosodélníku a lichoběžníku</p>	<ul style="list-style-type: none"> - přímá úměrnost - nepřímá úměrnost - tvorba tabulek, grafů - doplnění a čtení informací v tabulce a grafu - procentuální vyjádření poměru <p style="text-align: center;">GEOMETRIE V ROVINĚ A V PROSTORU</p> <ul style="list-style-type: none"> - věty o shodnosti trojúhelníku, konstrukce trojúhelníků - středová souměrnost - útvary ve středové souměrnosti - otočení, posunutí - pojmy čtyřúhelník, rovnoběžník, lichoběžník, vlastnosti - konstrukce rovnoběžníků 	
---	---	--

<p>* vypočítá obvod a obsah rovnoběžníku a lichoběžníku</p> <p>* pozná a načrtne kolmé hranoly s pravidelnou podstavou, sestrojí jeho síť</p> <p>* vypočítá povrch a objem hranolu</p>	<p>- obsah pravoúhlých rovnoběžníků a trojúhelníků</p> <p>- obvody a obsahy rovnoběžníků</p> <p>- obsah trojúhelníku</p> <p>- lichoběžník – konstrukce, obsah</p> <p>- obvod mnohoúhelníku</p> <p>- vzorce pro výpočet obsahu a obvodu</p> <p>- vzájemné polohy přímek a rovin</p> <p>- vzájemná poloha dvou rovin</p> <p>- kolmé hranoly</p> <p>- objem hranolu, síť hranolu, povrch hranolu</p>		
<p>NESTANDARDNÍ APLIKAČNÍ ÚLOHY A PROBLÉMY</p>			
<p>* řeší praktické úlohy s využitím různých dovedností z různých vzdělávacích oborů</p> <p>* zvažuje správnost předložených řešení</p>	<p>- řešení praktických úloh</p> <p>- číselné a obrázkové analogie, logické řady</p> <p>- logické úlohy, hledání možného řešení</p> <p>- práce s PC, kalkulátorem</p>		

Vyučovací předmět: **MATEMATIKA**Ročník: **8.**

Školní výstupy – žák:	Učivo:	Mezipředmětové vazby:	Průřezová témata:
<p>* určí z paměti, písemně, pomocí tabulek a na kalkulačce druhou mocninu a odmocninu racionálních čísel</p> <p>* rozloží výraz na součin pomocí vzorců nebo vytýkáním</p> <p>* vysvětlí pojem číselný výraz a výraz s proměnnou a určí jeho hodnotu</p> <p>* zapíše slovní zadání pomocí výrazů s proměnnou</p> <p>* provádí početní operace s výrazy s proměnnou</p> <p>* rozezná jednočlen a mnohočlen</p>	<p style="text-align: center;">ČÍSLO A PROMĚNNÁ</p> <p>- druhá mocnina</p> <p>- určení druhé mocniny pomocí tabulek nebo kalkulaátorem</p> <p>- druhá odmocnina</p> <p>- určení druhé odmocniny pomocí tabulek nebo kalkulaátorem</p> <p>- výrazy s druhou mocninou a odmocninou</p> <p>- mocniny s přirozeným mocnitelem</p> <p>- sčítání a odčítání mocnin, násobení, dělení mocnin</p> <p>- umocňování součinu, zlomku, mocniny</p> <p>- číselný výraz a jeho hodnota</p> <p>- výrazy s proměnnou</p> <p>- dosazování do výrazu</p> <p>- mnohočleny</p> <p>- sčítání a odčítání mnohočlenů</p> <p>- násobení mnohočlenu jednočlenem</p> <p>- vytýkání před závorku</p>	<p>D – přínos řecké matematiky pro dnešní geometrii</p> <p>F - převody jednotek, objemy, povrchy</p> <p>PČ - jednoduché i složitější konstrukce z přírodních a technických materiálů</p>	

<p>* rozhodne o rovnosti výrazů</p> <p>* řeší pomocí ekvivalentních úprav lineární rovnice o jedné neznámé, o správnosti výpočtu se přesvědčí zkouškou</p> <p>* vyjádří a vypočítá libovolnou neznámou ze vzorce</p> <p>* osvojené dovednosti využívá při řešení konkrétních situací</p>	<p>- násobení mnohočlenu mnohočlenem</p> <p>- vzorce $(a \pm b)^2$, $a^2 - b^2$</p> <p>- rovnost, vlastnosti rovnosti</p> <p>- rovnice</p> <p>- lineární rovnice</p> <p>- ekvivalentní úpravy rovnic</p> <p>- slovní úlohy a jejich řešení pomocí lineárních rovnic</p> <p>- lineární rovnice s jednou neznámou</p> <p>- zkouška správnosti výpočtu</p> <p>- slovní úlohy</p>		
<p>ZÁVISLOSTI, VZTAHY A PRÁCE S DATY</p>			
<p>* vytváří tabulky, grafy</p> <p>* vyhodnotí, vyhledá a zpracuje potřebná data</p>	<p>- statistika</p> <p>- modus</p> <p>- aritmetický průměr</p> <p>- medián</p> <p>- diagramy</p>		
<p>GEOMETRIE V ROVINĚ A PROSTORU</p>			
<p>* používá Pythagorovu větu</p>	<p>- Pythagorova věta</p>		

<p>* rozhodne o vzájemné poloze bodu, přímky a kružnice vzhledem k jiné kružnici</p>	<p>- pravouhlý trojúhelník, výpočet délky stran - vzájemná poloha kružnice a přímky - vzájemná poloha dvou kružnic - kružnice opsaná, vepsaná obrazci - délka kružnice</p>		
<p>* vypočítá obvod a obsah kruhu</p>	<p>- Ludolfovo číslo - tečna, tětíva kružnice</p>		
<p>* vypočítá délku oblouku, obsah kruhové výseče</p>	<p>- obvod a obsah kruhu</p>		
<p>* pozná a popíše válec, pozná jej v předmětech kolem sebe</p>	<p>- válec - náčrt a síť válce</p>		
<p>* vypočítá povrch a objem válce, načrtne jej a sestrojí jeho síť</p>	<p>- objem a povrch válce - Thaletova věta - konstrukce rovinných útvarů</p>		
<p>* provádí konstrukční úlohy s využitím geometrických a matematických znalostí</p>	<p>- konstrukce kružnice - konstrukční úlohy řešené pomocí množin bodů</p>		
<p>NESTANDARDNÍ APLIKAČNÍ ÚLOHY A PROBLÉMY</p>			
<p>* dokáže řešit úlohy založené na prostorové představivosti</p>	<p>- netradiční geometrické úlohy - geometrie v prostoru</p>		

* aplikuje poznatky a dovednosti z jiných vzdělávacích oblastí, dokáže je vzájemně kombinovat	- 2D, 3D geometrie - využití znalostí z jiných předmětů při řešení praktických úloh - práce s PC při řešení zadaných úkolů		
---	--	--	--

Vyučovací předmět: **MATEMATIKA**Ročník: **9.**

Ročníkové výstupy – žák:	Učivo:	Mezipředmětové vazby:	Průřezová témata:
* aplikuje znalosti řešení zlomků na řešení lomených výrazů * užívá známé vzorce * aplikuje znalosti řešení lineárních rovnic, zlomků a lomených výrazů * aplikuje znalosti řešení rovnic na řešení soustav rovnic	ČÍSLO A PROMĚNNÁ - lomený výraz - krácení lomených výrazů - rozšiřování lomených výrazů - sčítání a odčítání lomených výrazů - násobení a dělení lomených výrazů - umocňování lomených výrazů - lineární rovnice s neznámou ve jmenovateli - výpočet neznámé ze vzorce - nerovnice a jejich řešení	I – praktické využití práce na PC D - pyramidy VKO – finanční hospodaření domácnosti Z – plány, mapy PČ – technický výkres	VMEGS: Objevujeme Evropu a svět: Naše vlast a Evropa – státy EU – měny, další významné světové měny.

<p>* sestaví a řeší slovní úlohy s využitím znalosti řešení soustavy dvou rovnic o dvou neznámých</p> <p>* zvládá základní operace s funkcemi</p> <p>* osvojené dovednosti využívá při řešení konkrétních situací</p>	<p>- soustava dvou lineárních rovnic se dvěma neznámými</p> <p>- základní pojmy a metody řešení</p> <p>- grafické řešení soustavy lineárních rovnic</p> <p>- slovní úlohy</p>		
<p>ZÁVISLOSTI, VZTAHY A PRÁCE S DATY</p>			
<p>* chápe matematizaci jednoduchých reálných situací a dokáže jí využít</p> <p>* funkčně pracuje s daty</p>	<p>- pravoúhlá soustava souřadnic</p> <p>- funkce - závisle a nezávisle proměnná, definiční obor</p> <p>- graf, tabulka jako vyjádření funkce</p> <p>- funkce rostoucí a klesající</p> <p>- lineární funkce</p> <p>- konstantní funkce</p> <p>- přímá úměrnost</p> <p>- kvadratická funkce</p> <p>- nepřímá úměrnost</p> <p>- úrok, jistina</p>		
<p>* orientuje se ve finanční</p>	<p>- výpočet úroku</p>		

<p>matematice</p> <p>* vysvětlí pojem podobnost, stejnolehlost a poměr podobnosti, využije znalostí při řešení početních i konstrukčních úloh</p> <p>*rozezná a pojmenuje goniometrickou funkci, načrtne a sestrojí její graf</p> <p>*pozná a popíše jehlan, kužel, kouli, najde předměty těchto tvarů v realitě</p> <p>*načrtne jehlan a kužel a sestrojí jejich síť</p> <p>*vypočítá a odhaduje povrch a objem jehlanu, kuželu, koule</p> <p>*vysvětlí pojem kóta,</p>	<p>- úvěr, půjčka</p> <p>- převody měn</p> <p style="text-align: center;">GEOMETRIE V ROVINĚ A PROSTORU</p> <p>- poměr podobnosti</p> <p>- věty o podobnosti trojúhelníků, podobnost geometrických útvarů</p> <p>- stejnolehlost</p> <p>- užití podobnosti – plány, mapy</p> <p>- goniometrické funkce – sin, cos, tg</p> <p>- jehlan, komolý jehlan, rotační kužel, koule</p> <p>- síť kužele a jehlanu</p> <p>- objem a povrch jehlanu, kužele, koule</p> <p>- velikosti výkresů, formáty a úprava</p> <p>- druhy čar</p>		
--	--	--	--

<p>průmětna, bokorys *užívá znalosti a dovednosti z předešlých ročníků</p> <p>* používá logických úvah a kombinačního úsudku při řešení problémů</p> <p>* řeší úlohy s využitím prostorové představivosti</p> <p>* aplikuje a kombinuje poznatky a dovednosti z jiných vzdělávacích a tematických oblastí</p> <p>* využívat prostředky výpočetní techniky při řešení úloh</p>	<p>- technické písmo</p> <p>- kótování</p> <p>- pravoúhlé promítání na dvě vzájemně kolmé průmětny (půdorys, nárys, bokorys)</p> <p style="text-align: center;">NESTANDARDNÍ APLIKAČNÍ ÚLOHY A PROBLÉMY</p> <p>- samostatné řešení praktických úloh – dovednostní a vědomostní testy</p> <p>- hledání řešení předložených situací</p> <p>- využití znalostí z jiných předmětů při řešení praktických úloh</p> <p>- práce s PC</p> <p>- finanční hospodaření – konkrétní příklady, výpočet úročení a výhodnosti půjčky apod.</p>		
---	--	--	--

5. 2. 1. 2 Vzdělávací obsah pro žáky s podpůrnými opatřeními od 3. stupně (žáci s LMP)

Cílem vyučování matematice u žáků s lehkým mentálním postižením je osvojení matematických dovedností využitelných v praktických situacích každodenního života.

Vyučovací předmět: **MATEMATIKA**

LMP

Ročník: **1. – 3.**

Školní výstupy – žák:	Učivo:	Mezipředmětové vazby:	Průřezová témata:
<p>* čte, píše a používá číslice v oboru do 20</p> <p>* zvládá numeraci v oboru do 100 (číselná osa, porovnávání čísel)</p> <p>* sčítá a odčítá s užitím názoru v oboru do 20</p> <p>* porovnává množství a vytváří soubory prvků podle daných kritérií v oboru do 20</p>	<p style="text-align: center;">ČÍSLO A POČETNÍ OPERACE</p> <p>- pojem čísla 0 – 20 (párování číslic, třídění množství předmětů, přiřazování počtu prvků k číslu a naopak) – konkrétní představy o přirozeném čísle, počítání na konkrétních předmětech a na počítadle</p> <p>- čtení a psaní čísel 0 – 20 (i dle diktátu)</p> <p>- numerace do 100 – orientace na číselné ose, porovnávání množství</p> <p>- počítání po jednotkách, desítkách do 100</p> <p>- sčítání a odčítání s pomocí znázornění v oboru do 20</p> <ul style="list-style-type: none"> • v oboru do 5 	<p>ČJ - psaní a čtení čísel a matematických symbolů, porozumění slovním úlohám</p> <p>ČAJS – různé způsoby placení, chování v obchodě</p> <p>VV - kresba geometrických tvarů, sestavování obrazců z geometrických tvarů</p> <p>TV - orientace</p>	<p>OSV - OR: Rozvoj schopností poznávání:</p> <p>Cvičení smyslového vnímání (třídění předmětů, tvarů, množství podle různých kritérií); cvičení pozornosti a soustředění; cvičení dovedností zapamatování (Kimovy hry); řešení problémů (řešení matematických úloh);</p>

<p>* zná matematické operátory + , - , =, <, > a umí je zapsat</p> <p>* rozkládá čísla v oboru do 20</p> <p>* řeší jednoduché slovní úlohy na sčítání a odčítání v oboru do 20</p> <p>* zvládá orientaci v prostoru a používá výrazy vpravo, vlevo, pod, nad, před, za, nahoře, dole, vpředu, vzadu</p> <p>* modeluje jednoduché situace podle pokynů a s využitím pomůcek</p> <p>* doplňuje jednoduché tabulky, schémata a</p>	<ul style="list-style-type: none"> • v oboru do 10 • v oboru do 20 bez přechodu přes 10 • v oboru do 20 s přechodem přes 10 <p>- pojmy všechno, nic, všichni, nikdo, hodně, málo, více, méně, stejně apod.</p> <p>- porovnávání skupin prvků i čísel</p> <p>- vytváření souborů prvků podle daných kritérií v oboru do 20</p> <p>- operátory +, -, =, <, ></p> <p>- rozklad čísel do 20 s/bez názoru</p> <p>- jednoduché slovní úlohy na sčítání a odčítání do 20</p> <p style="text-align: center;">ZÁVISLOSTI, VZTAHY A PRÁCE S DATY</p> <p>- pojmy malý x velký, dlouhý x krátký, porovnávání (menší x větší, delší x kratší)</p> <p>- směrová orientace a orientace v prostoru – vpravo, vlevo, nahoře, dole, vpředu, vzadu, před, za, nad, pod, na, v, u</p> <p>- manipulační činnosti s konkrétními předměty (dle pokynů učitele)</p> <p>- jednoduché tabulky, schémata a posloupnosti v oboru do 20</p>	<p>v prostoru; hry s využitím číslic a určení pořadí, bodování apod.</p> <p>PČ – nakupování</p>	<p>dovednosti pro učení (porozumění pokynům, orientace na pracovní ploše).</p>
---	--	--	--

<p>posloupnosti čísel v oboru do 20</p> <p>* uplatňuje matematické znalosti při manipulaci s drobnými mincemi</p> <p>* pozná a pojmenuje základní geometrické tvary a umí je graficky znázornit</p> <p>* používá pravítko</p> <p>* rozezná bod, přímku a úsečku, narýsuje je, ví, jak se označují</p>	<p>- manipulace s penězi, řešení konkrétních úkolů dle pokynů učitele</p> <p style="text-align: center;">GEOMETRIE V ROVINĚ A V PROSTORU</p> <p>- pojmenování a načrtnutí základních geometrických tvarů v rovině</p> <p>- seznámení s pravítkem, rýsování přímky a úsečky</p> <p>- spojování obrazců pomocí pravítka</p> <p>- bod, přímka, úsečka - rozeznání, pojmenování</p>		
---	--	--	--

Vyučovací předmět: **MATEMATIKA****LMP**Ročník: **4. – 5.**

Školní výstupy – žák:	Učivo:	Mezipředmětové vazby:	Průřezová témata:
<p>* čte, píše a porovnává čísla v oboru do 100 i na číselné ose</p> <p>* zvládá numeraci v oboru do 1000</p> <p>* rozeznává sudá a lichá čísla</p> <p>* sčítá a odčítá z paměti i písemně dvouciferná čísla</p> <p>* zapíše a řeší jednoduché slovní úlohy</p> <p>* zaokrouhluje čísla na desítky i na stovky</p> <p>* zvládne s názorem řady násobků čísel 2 až 10 do 100</p>	<p style="text-align: center;">ČÍSLO A POČETNÍ OPERACE</p> <p>- nácvik čtení a psaní čísel do 100 i podle diktátu</p> <p>- rozkládání čísel na jednotky a desítky</p> <p>- porovnávání čísel do 100 i na číselné ose</p> <p>- seznámení s řády stovky, tisíce</p> <p>- počítání po jednotkách, desítkách a stovkách do 1000</p> <p>- orientace na číselné ose do 1 000</p> <p>- porovnávání čísel do 1000</p> <p>- rozlišování sudých a lichých čísel</p> <p>- sčítání a odčítání v oboru do 100 – písemně i z paměti</p> <ul style="list-style-type: none"> • desítky (10+30) • dvouciferné a jednociferné bez přechodu přes základ (20+5) • dvouciferné a jednociferné s přechodem přes základ (23+9) • dvouciferné s dvouciferným bez přechodu přes základ 	<p>ČJ - porozumění slovními úlohami</p> <p>ČAJS – různé způsoby placení, chování v obchodě; organizace času</p> <p>VV - kresba geometrických tvarů a těles, sestavování obrazců z geometrických tvarů</p> <p>PČ – nakupování, stavby z těles</p>	<p>OSV - OR: Rozvoj schopností poznávání:</p> <p>Cvičení pozornosti a soustředění; cvičení dovedností zapamatování (pamětné počítání); řešení problémů (řešení matematických úloh).</p>

<p>* tvoří a zapisuje příklady na násobení a dělení v oboru do 100</p> <p>* používá kalkulaátor</p> <p>* určí čas s přesností na čtvrt hodiny, převádí jednotky času v běžných situacích</p> <p>* provádí jednoduché převody jednotek délky, hmotnosti a času</p> <p>* vyhledá a rozřídí jednoduchá data (údaje,</p>	<p>(22+45)</p> <ul style="list-style-type: none"> • dvouciferné s dvouciferným s přechodem přes základ (56+38) <p>- správný matematický zápis a řešení slovních úloh v oboru do 100</p> <p>- zaokrouhlování čísel na desítky a stovky s využitím ve slovních úlohách</p> <p>- násobky čísel 2 až 10 do 100 s názorem</p> <p>- tvorba a zápis příkladů na násobení a dělení v oboru do 100</p> <p>- práce s kalkulaátorem</p> <p style="text-align: center;">ZÁVISLOSTI, VZTAHY A PRÁCE S DATY</p> <p>- určování času (čtvrt hodina, půl hodina, tři čtvrtě hodina, hodina)</p> <p>- jednotky hmotnosti, času a délky (jednoduché převody aplikovatelné v praktických situacích, např. m - cm, kg-dkg, hodina - minuta)</p> <p>- vyhledání dat a práce s pojmy dle návodu (orientace v letáku - vyhledání ceny, televizní program atd.)</p>	
---	---	--

<p>pojmy apod.) podle návodu</p> <p>* orientuje se a čte v jednoduché tabulce</p> <p>* uplatňuje matematické znalosti při manipulaci s penězi</p> <p>* měří a porovnává délku úsečky</p> <p>* sestrojí rovnoběžky a kolmice</p> <p>* znázorní, narýsuje a označí základní rovinné útvary</p> <p>* určí osu souměrnosti překládáním papíru</p> <p>* vypočítá obvod mnohoúhelníku sečtením délek jeho stran</p> <p>* pozná základní tělesa</p>	<p>- jednoduché tabulky (respektování sloupců a řádků v tabulce)</p> <p>- platidla, manipulace s nimi (praktické využití)</p> <p style="text-align: center;">GEOMETRIE V ROVINĚ A V PROSTORU</p> <p>- správné používání rýsovacích pomůcek</p> <p>- rýsování, měření a porovnávání délek úseček (delší, kratší, délky v oboru centimetrů)</p> <p>- sestrojení rovnoběžek a kolmic k dané přímce, polopřímce, úsečce</p> <p>- pojmenování, načrtnutí a narýsování: čtyřúhelník, trojúhelník a kružnice</p> <p>- označení jednotlivých vrcholů</p> <p>- určování osy/os souměrnosti překládáním papíru</p> <p>- sčítání délek stran mnohoúhelníku - vypočítání obvodu</p> <p>- poznávání základních těles: krychle, kvádr, koule, válec</p>		
--	--	--	--

<p>* řeší jednoduché praktické slovní úlohy, jejichž řešení nemusí být závislé na matematických postupech</p>	<p style="text-align: center;">NESTANDARDNÍ APLIKAČNÍ ÚLOHY A PROBLÉMY</p> <p>- řešení jednoduchých, praktických slovních úloh s minimálním využitím matematických postupů (číselné řady, doplňovačky, zábavné úlohy)</p>		
---	--	--	--

Vyučovací předmět: **MATEMATIKA****LMP**Ročník: **6.**

Ročníkové výstupy - žák:	Učivo:	Mezipředmětové vazby:	Průřezová témata:
<p>* píše, čte, porovnává a zaokrouhluje čísla v oboru do 1 000</p> <p>* zvládá orientaci na číselné ose</p> <p>* zvládá numeraci do 10 000 (číselná řada, porovnávání čísel)</p> <p>* písemně sčítá, odčítá víceciferná čísla v oboru do 1000</p> <p>* násobí a dělí 10 a 100</p> <p>* písemně násobí víceciferná čísla jednociferným v oboru do</p>	<p style="text-align: center;">ČÍSLO A PROMĚNNÁ</p> <p>- čtení a psaní čísel v oboru do 1 000 i podle diktátu</p> <p>- orientace na číselné ose do 1 000</p> <p>- porovnávání čísel v oboru do 1 000</p> <p>- zaokrouhlování čísel na desítky, stovky a tisíce</p> <p>- rozkládání čísel na jednotky, desítky, stovky a tisíce</p> <p>- numerace v oboru do 10 000, orientace na číselné ose a porovnávání v oboru do 10 000</p> <p>- písemné sčítání a odčítání víceciferných čísel v oboru 1 000</p> <p>- pamětné sčítání a odčítání (do trojciferných čísel)</p> <p>- pamětné násobení a dělení v oboru do 100</p> <p>- násobení 10, 100</p> <p>- dělení 10, 100</p> <p>- písemné násobení víceciferných čísel jednociferným v oboru do 1 000</p>	<p>VKO - hospodaření s penězi, nákupy</p> <p>FY - jednotky délky, hmotnosti a času, způsoby jejich měření</p>	<p>OSV- OR:</p> <p>Psychohygienu:</p> <p>Organizace času (denní rozvrh, práce s časovými údaji).</p>

<p>1000</p> <p>* písemně dělí víceciferná čísla jednociferným beze zbytku</p> <p>* užívá a ovládá převody jednotek délky, hmotnosti a času</p> <p>* zvládá početní úkony s penězi v oboru do 1 000</p> <p>* umí zacházet s rýsovacími pomůckami a potřebami</p> <p>* odhaduje délku úsečky, určí délku lomené čáry, graficky sčítá a odčítá úsečky</p> <p>* rýsuje základní rovinné útvary</p> <p>* vypočítá obvod</p>	<p>- písemné dělení víceciferných čísel jednociferným beze zbytku</p> <p style="text-align: center;">ZÁVISLOSTI, VZTAHY A PRÁCE S DATY</p> <p>- převody jednotek délky, hmotnosti a času a jejich využití v praxi</p> <p>- řešení praktických úloh na manipulaci s penězi (hospodaření s penězi, nákupy) v oboru do 1 000</p> <p style="text-align: center;">GEOMETRIE V ROVINĚ A V PROSTORU</p> <p>- správné používání rýsovacích pomůcek</p> <p>- odhadování délky úseček, součtem délek zjištění délky lomené čáry, grafické sčítání a odčítání úseček</p> <p>- rýsování základních rovinných útvarů</p> <p>- výpočet obvodu trojúhelníku, čtverce a obdélníku</p>	
--	---	--

trojúhelníku, čtverce, obdélníku * řeší praktické úlohy * hledá různá řešení předložených situací * využívá jednoduché prostředky výpočetní techniky při řešení úloh	<p style="text-align: center;">NESTANDARDNÍ APLIKAČNÍ ÚLOHY A PROBLÉMY</p> - řešení praktických úloh - výběr správných řešení z několika možností u předložených situací - využití kalkulačtoru	
---	---	--

Vyučovací předmět: **MATEMATIKA**

LMP

Ročník: **7.**

Ročníkové výstupy - žák:	Učivo:	Mezipředmětové vazby:	Průřezová témata:
* píše, čte, porovnává a zaokrouhluje čísla v oboru do 10 000 * zvládá orientaci na číselné	<p style="text-align: center;">ČÍSLO A PROMĚNNÁ</p> - čtení a psaní čísel v oboru do 10 000 i podle diktátu - orientace na číselné ose do 10 000 - porovnávání čísel v oboru do 10 000 - zaokrouhlování čísel na desítky, stovky, tisíce a desetitisíce	D - orientace na číselné ose – časová posloupnost VKO - hospodaření s penězi, nákupy	

<p>ose</p> <p>* zvládá numeraci do 100 000 (číselná řada, porovnávání čísel)</p> <p>* písemně sčítá a odčítá víceciferná čísla do 10 000</p> <p>* písemně násobí víceciferná čísla</p> <p>* písemně dělí víceciferná čísla víceciferným beze zbytku v oboru do 10 000</p> <p>* provádí odhad výsledků a zaokrouhluje čísla</p> <p>* prakticky užívá převody jednotek času, délky, hmotnosti a obsahu</p> <p>* zvládat početní úkony s penězi v oboru do 10 000</p> <p>* vyhledává, třídí data a</p>	<p>- rozkládání čísel na jednotky, desítky, stovky, tisíce a desetitisíce</p> <p>- numerace v oboru do 100 000, orientace na číselné ose a porovnávání v oboru do 100 000</p> <p>- písemné sčítání a odčítání víceciferných čísel v oboru do 10 000</p> <p>- písemné násobení víceciferných čísel</p> <p>- pamětné násobení a dělení</p> <p>- násobení 10, 100 a 1000</p> <p>- dělení 10, 100 a 1000</p> <p>- písemné dělení víceciferných čísel jednociferným beze zbytku v oboru do 10 000</p> <p>- odhadování výsledku</p> <p style="text-align: center;">ZÁVISLOSTI, VZTAHY A PRÁCE S DATY</p> <p>- převody jednotek délky, hmotnosti, času a obsahu a jejich využití v praxi</p> <p>- jednotky obsahu (m^2, cm^2)</p> <p>- řešení praktických úloh na manipulaci s penězi (hospodaření s penězi, nákupy)</p> <p>- vyhledávání a třídění dat, porovnávání dle zadaných kritérií</p>	<p>FY - jednotky délky, hmotnosti, času a obsahu a způsoby jejich měření</p>	
--	---	---	--

<p>porovnává data s dopomocí</p> <p>* sestrojí základní rovinné útvary ve středové a osově souměrnosti</p> <p>* vypočítá obsah čtverce a obdélníku</p> <p>* řeší praktické úlohy</p> <p>* hledá různá řešení předložených situací</p> <p>* využívá prostředky výpočetní techniky při řešení úloh</p>	<p style="text-align: center;">GEOMETRIE V ROVINĚ A V PROSTORU</p> <p>- rýsování základních rovinných útvarů</p> <p>- sestrojení základních rovinných útvarů ve středové i osově souměrnosti</p> <p>- výpočet obsahu čtverce a obdélníku</p> <p style="text-align: center;">NESTANDARDNÍ APLIKAČNÍ ÚLOHY A PROBLÉMY</p> <p>- řešení praktických úloh</p> <p>- výběr správných řešení z několika možností u předložených situací</p> <p>- práce s PC, kalkulátorem</p>		
--	---	--	--

Vyučovací předmět: **MATEMATIKA****LMP**Ročník: **8.**

Ročníkové výstupy – žák:	Učivo:	Mezipředmětové vazby:	Průřezová témata:
<ul style="list-style-type: none"> * píše, čte, porovnává a zaokrouhluje čísla v oboru do 100 000 * orientuje se na číselné ose * zvládá numeraci do 1 000 000 (číselná řada, porovnávání čísel) * písemně sčítá a odčítá, víceciferná čísla do 100 000 * písemně násobí víceciferná čísla vícecifernými v oboru do 100 000 * písemně dělí víceciferná čísla jednocifernými se zbytkem v oboru do 100 000 * provádí jednoduché operace se zlomky a smíšenými čísly * čte desetinná čísla, zná jejich 	<p style="text-align: center;">ČÍSLO A PROMĚNNÁ</p> <ul style="list-style-type: none"> - čtení a psaní čísel v oboru do 100 000 i podle diktátu - orientace na číselné ose do 100 000 - porovnávání čísel v oboru do 100 000 - zaokrouhlování čísel na desítky, stovky, tisíce, desetitisíce a statisíce - rozkládání čísel na jednotky, desítky, stovky, tisíce, desetitisíce a statisíce - numerace v oboru do 1 000 000, orientace na číselné ose a porovnávání v oboru do 1 000 000 - písemné sčítání a odčítání víceciferných čísel v oboru do 100 000 - pamětné násobení a dělení 10, 100, 1 000, 10 000 - písemné násobení víceciferných čísel v oboru do 100 000 - písemné dělení víceciferných čísel jednocifernými se 	<p>VKO – rozpočet rodiny</p> <p>FY - jednotky délky, hmotnosti, času a obsahu a způsoby jejich měření</p> <p>PČ - čtení a manipulace s technickými výkresy</p>	

<p>zápis a provádí s nimi základní početní operace</p> <p>* používat vyjádření vztahu celek – část (zlomky, desetinná čísla)</p> <p>* prakticky používá převody jednotek délky, hmotnosti, času a obsahu</p> <p>* zvládá početní úkony s penězi v oboru do 100 000</p> <p>* vyhledává, třídí a porovná data</p>	<p>zbytkem v oboru do 100 000</p> <ul style="list-style-type: none"> - zápis a čtení zlomků, pojmy, použití - sčítání a odčítání zlomků se stejným jmenovatelem - sčítání a odčítání smíšených čísel se stejným jmenovatelem - vyjádření zlomku smíšeným číslem a opačně - čtení a zápis desetinného čísla, použití - sčítání a odčítání desetinných čísel - násobení a dělení desetinných čísel 10, 100 a 1 000 - výpočet zlomku z celku, zlomek jako část celku - převod základních praktických desetinných čísel na zlomek a naopak (např. $0,5 = \frac{1}{2}$) - seznámení s Ludolfovou konstantou - π <p style="text-align: center;">ZÁVISLOSTI, VZTAHY A PRÁCE S DATY</p> <ul style="list-style-type: none"> - převody jednotek délky, hmotnosti, času a obsahu a jejich využití v praxi - praktické operace s penězi - "vedení domácnosti" - příjem/výdej - samostatné vyhledávání, třídění a porovnávání dat - vypracování tabulky dle předlohy 		
--	---	--	--

<p>* vypracuje jednoduchou tabulku dle předlohy</p> <p>* vyznačuje, rýsuje a měří úhly</p> <p>* provádí jednoduché konstrukce</p> <p>* vypočítá obvod kruhu a obsah trojúhelníku, čtverce, obdélníku, kruhu</p> <p>* načrtne základní tělesa</p> <p>* čte a rozumí jednoduchým technickým výkresům</p> <p>* používá technické písmo s využitím šablony</p> <p>* samostatně řeší praktické úlohy, hledá různá řešení předložených situací</p> <p>* aplikuje poznatky a dovednosti z jiných vzdělávacích oblastí</p> <p>* využívá prostředky výpočetní techniky při řešení úloh</p>	<p style="text-align: center;">GEOMETRIE V ROVINĚ A V PROSTORU</p> <p>- vyznačování, rýsování a měření úhlů, provádění jednoduchých konstrukcí</p> <p>- výpočet obvodu kruhu</p> <p>- výpočet obsahu trojúhelníku, čtverce, obdélníku a kruhu</p> <p>- náčrt základních těles</p> <p>- praktické používání jednoduchých technických výkresů</p> <p>- psaní technického písma s využitím šablon</p> <p style="text-align: center;">NESTANDARDNÍ APLIKAČNÍ ÚLOHY A PROBLÉMY</p> <p>- samostatné řešení praktických úloh</p> <p>- hledání různých řešení předložených situací</p> <p>- využití znalostí z jiných předmětů při řešení praktických úloh</p> <p>- práce s PC (např. tabulkový procesor), kalkulátorem</p>		
---	---	--	--

Vyučovací předmět: **MATEMATIKA****LMP**Ročník: **9.**

Ročníkové výstupy – žák:	Učivo:	Mezipředmětové vazby:	Průřezová témata:
<p>* píše, čte, porovnává a zaokrouhluje čísla v oboru do 1 000 000</p> <p>* zvládá orientaci na číselné ose</p> <p>* písemně sčítá a odčítá víceciferná čísla v oboru do 1 000 000</p> <p>* písemně násobí a dělí víceciferná čísla se zbytkem i beze zbytku v oboru do 1 000 000</p> <p>* provádí odhad výsledku, zaokrouhluje čísla</p> <p>* pracuje se zlomky a smíšenými čísly, používá</p>	<p style="text-align: center;">ČÍSLO A PROMĚNNÁ</p> <p>- čtení a psaní čísel v oboru do 1 000 000 i podle diktátu</p> <p>- orientace na číselné ose do 1 000 000</p> <p>- porovnávání čísel v oboru do 1 000 000</p> <p>- zaokrouhlování čísel na desítky, stovky, tisíce, desetitisíce, statisíce a milióny</p> <p>- rozkládání čísel na jednotky, desítky, stovky, tisíce, desetitisíce, statisíce a milióny</p> <p>- písemné sčítání a odčítání víceciferných čísel v oboru do 1 000 000</p> <p>- pamětné násobení a dělení 10, 100, 1 000, 10 000 a 100 000</p> <p>- písemné násobení a dělení víceciferných čísel se zbytkem i beze zbytku v oboru do 1 000 000</p> <p>- odhadování výsledku v jednoduchých slovních úlohách</p> <p>- sčítání a odčítání zlomků se stejným jmenovatelem</p> <p>- sčítání a odčítání smíšených čísel se stejným jmenovatelem</p>	<p>I – práce s tabulkovým procesorem</p> <p>FY - jednotky délky, hmotnosti, času, obsahu a objemu a způsoby jejich měření</p> <p>Z - orientace na mapě (měřítko map)</p> <p>PČ - čtení a manipulace s technickými výkresy, využití technického písma</p>	<p>VMEGS: Objevujeme Evropu a svět: významné evropské a světové měny.</p>

<p>vyjádření vztahu celek – část (zlomek, desetinné číslo, procento)</p> <p>* provádět jednoduché operace s desetinnými čísly</p> <p>* řeší jednoduché úlohy na procenta</p> <p>*používá měřítko mapy a plánu</p> <p>* užívá a ovládá převody jednotek času, délky, hmotnosti, obsahu a objemu</p> <p>* zvládá početní úkony s penězi v oboru do 1 000 000</p> <p>* vyhledává, třídí data</p> <p>* porovnává data</p> <p>* vypracuje jednoduchou tabulku</p>	<p>- sčítání a odčítání desetinných čísel</p> <p>- násobení a dělení desetinných čísel 10, 100 a 1 000</p> <p>- výpočet 1% a 100%</p> <p>- výpočet $x\%$</p> <p>- převod základních praktických desetinných čísel na zlomek či procenta a naopak (např. $50\% = \frac{1}{2} = 0,5$)</p> <p>- jednoduché úlohy na procenta</p> <p>- měřítko mapy a plánu</p> <p>- určování vzdáleností podle mapy ($1:10^x$)</p> <p style="text-align: center;">ZÁVISLOSTI, VZTAHY A PRÁCE S DATY</p> <p>- převody jednotek délky, hmotnosti, času, obsahu a objemu a jejich využití v praxi</p> <p>- praktické operace s penězi</p> <p>- jednoduché převody mezi měnami (euro)</p> <p>- "vedení domácnosti" - příjem/výdej</p> <p>- samostatné vyhledávání, třídění a porovnávání dat</p> <p>- vypracování jednoduché tabulky podle zadaných požadavků</p>		
---	---	--	--

<p>* zobrazí jednoduchá tělesa</p> <p>* sestrojí síť základních těles</p> <p>* vypočítá povrch a objem kvádrů, krychle a válce</p> <p>* čte a rozumí jednoduchým technickým výkresům</p> <p>* používá technické písmo</p> <p>* samostatně řeší praktické úlohy</p> <p>* hledá různá řešení předložených situací</p> <p>* aplikuje poznatky a dovednosti z jiných vzdělávacích oblastí</p> <p>* využívá prostředky výpočetní techniky při řešení úloh</p>	<p style="text-align: center;">GEOMETRIE V ROVINĚ A V PROSTORU</p> <p>-zobrazování jednoduchých těles</p> <p>- sestrojení sítě základních těles</p> <p>- výpočet povrchu a objemu kvádrů, krychle a válce</p> <p>- praktické používání jednoduchých technických výkresů</p> <p>- používání technického písma bez šablony</p> <p style="text-align: center;">NESTANDARDNÍ APLIKAČNÍ ÚLOHY A PROBLÉMY</p> <p>- samostatné řešení praktických úloh</p> <p>- hledání řešení předložených situací</p> <p>- využití znalostí z jiných předmětů při řešení praktických úloh</p> <p>- práce s PC (např. tabulkový procesor), kalkulátorem</p>		
---	--	--	--

Vzdělávací oblast:

5. 3 INFORMAČNÍ A KOMUNIKAČNÍ TECHNOLOGIE

Cílem vzdělávací oblasti je získání základní dovednosti v ovládnání výpočetní techniky a moderních informačních technologií, orientovat se ve světě informací, tvořivě a kriticky pracovat s informacemi a využívat je při dalším vzdělávání i v praktickém životě. Díky těmto dovednostem se obsah vzdělávací oblasti stává součástí všech vzdělávacích oblastí. Ze vzdělávací oblasti byl vytvořen vyučovací předmět s názvem Informatika.

5. 3. 1 INFORMATIKA

Charakteristika vyučovacího předmětu:

Obsahové, časové a organizační vymezení vyučovacího předmětu:

OBSAHOVÉ VYMEZENÍ	ČASOVÉ VYMEZENÍ		ORGANIZAČNÍ VYMEZENÍ
	ročník	Počet hodin týdně	
<p style="text-align: center;"><i>Vzdělávací oblast</i></p> <p style="text-align: center;">INFORMAČNÍ A KOMUNIKAČNÍ TECHNOLOGIE</p>	5.	1	Vyučovací blok Kmenová, individuální a PC učebna Práce s PC Individuální práce
	9.	1	

Průřezová témata:

Ve vyučovacím předmětu jsou realizována tato průřezová témata:

- Mediální výchova

Mezipředmětové vztahy:

V rámci mezipředmětových vztahů je možné uplatnit vazby s těmito předměty:

- Český jazyk
- Anglický jazyk
- Matematika

Časová dotace:

Vyučovací předmět se realizuje v 5. a 9. ročníku, je dotován jednou hodinou týdně.

Výchovné a vzdělávací strategie pro utváření a rozvoj klíčových kompetencí žáků:

KOMPETENCE K UČENÍ:

- * klademe důraz na dovednost práce s informacemi – čtení s porozuměním, orientace v textu, pochopení obrazových znázornění
- * seznamujeme žáky se symboly, znaky, vhodnými pomůckami, vybranými odbornými termíny používaných při práci s PC
- * umožňujeme žákům seznámení se s technickými pomůckami a jejich používání (PC, výukové programy, další digitální technika)
- * upozorňujeme žáky na rizika spojená s různými obsahy internetu, vedeme je ke kritickému čtení a zpracování informací

KOMPETENCE K ŘEŠENÍ PROBLÉMŮ:

- * vedeme žáky k efektivnímu řešení (i žádost o pomoc) vzniklých problémů při práci na PC

KOMPETENCE KOMUNIKATIVNÍ:

- * vedeme žáky k aktivnímu používání médií v komunikaci (internet, elektronická pošta, klasická pošta, telefon)

KOMPETENCE SOCIÁLNÍ A PERSONÁLNÍ:

- * ukazujeme žákům vhodné možnosti využití volného času prostřednictvím ICT
- * vedeme žáky k adekvátnímu trávení volného času prostřednictvím ICT

KOMPETENCE OBČANSKÁ:

- * navozujeme situace, při kterých jsou žáci nuceni při používání PC požádat o pomoc
- * seznamujeme žáky s využitím internetu při komunikaci s úřady a zjišťováním praktických informací pro život

KOMPETENCE PRACOVNÍ:

- * učíme žáky vyhledávat informace z oblasti povolání, dalšího vzdělávání
- * vedeme žáky k využití PC při získávání praktických postupů (vaření, kutilství, pěstitelství a chovatelství apod.)
- * seznamujeme žáky s výhodami a riziky internetových obchodů

5.3.1.1 Vzdělávací obsahVyučovací předmět: **INFORMATIKA**Ročník: **5.**

Ročníkové výstupy – žák:	Učivo:	Mezipředmětové vazby:	Průřezová témata:
<p>* dodržuje pravidla bezpečné a zdravotně nezávadné práce s výpočetní technikou</p> <p>* pojmenuje základní části počítače</p> <p>* ovládá základní obsluhu počítače</p> <p>* chápe základní funkci operačního systému - orientuje se na pracovní ploše a využívá ji; orientuje se ve struktuře složek; pracuje se složkou a souborem (vytvoření, přejmenování, přesun, odstranění)</p>	<p>ZÁKLADY PRÁCE S POČÍTAČEM</p> <p>- zásady bezpečnosti práce a pravidla chování u počítače a v počítačové učebně, psychohygiena, hygiena práce (správné sezení, vzdálenost od monitoru atd.)</p> <p>- základní části a popis počítače (hardware, periférie - klávesnice, myš, monitor, reproduktory, tiskárna, skener, software - programy)</p> <p>- základní uživatelská obsluha počítače (zapnutí/vypnutí PC, vložení/vyjmutí CD, přepnutí uživatele atd.)</p> <p>- práce s myší a klávesnicí</p> <p>- jednoduchá údržba počítače, postupy při běžných problémech s hardwarem a softwarem</p> <p>- vysvětlení pojmu (operační systém = základní program, nástroj komunikace s počítačem)</p>	<p>ČJ – psaní na klávesnici</p> <p>AJ – základní terminologie</p>	

<p>*seznámí se s principy fungování sítě internet</p> <p>*ovládá internetový prohlížeč</p> <p>*vyhledá potřebné informace na internetu, dokáže formulovat požadavek vyhledávání</p> <p>*seznámí se s principy e-mailové komunikace, ochranou dat</p> <p>*pracuje s textem a obrázkem v textovém a grafickém editoru</p> <p>* vytvoří vlastní dokument nebo upraví stávající a změny uloží</p>	<ul style="list-style-type: none"> - přehled operačních systémů (Linux, Windows aj.) - prostředí – princip oken a ikon - soubory (základní formáty doc, gif), složky (zip, rar) <p>VYHLEDÁVÁNÍ INFORMACÍ A KOMUNIKACE</p> <ul style="list-style-type: none"> - co je internet, web - vyhledávání informací – odkazy, URL adresy, formulace požadavku při vyhledávání na internetu - základní způsoby komunikace (email, chat, telefonování aj.) <p>ZPRACOVÁNÍ A VYUŽITÍ INFORMACÍ</p> <ul style="list-style-type: none"> - základní funkce textového a grafického editoru - ukládání, otevírání souboru - psaní, oprava textu (MS Word) - písmo – typ, velikost, tučné, kurzíva, podtržené, barva (panel nástrojů) - programy na tvorbu obrázků - základní nástroje a možnosti nastavení (tvary štětce, barvy, základní tvary ...), kopírování, vkládání, upravování obrázku 		
---	--	--	--

Vyučovací předmět: **INFORMATIKA**Ročník: **9.**

Ročníkové výstupy – žák:	Učivo:	Mezipředmětové vazby:	Průřezová témata:
<p>*vyhledává a používá informace z různých informačních zdrojů</p> <p>*ověřuje věrohodnost informací a informačních zdrojů</p> <p>*posuzuje závažnost a vzájemnou návaznost informačních zdrojů</p> <p>*sleduje vývojové trendy informačních technologií</p> <p>* pracuje s textovými a grafickými editory na běžné uživatelské úrovni</p> <p>* dodržuje formální úpravu textu i obrazu</p>	<p>VYHLEDÁVÁNÍ INFORMACÍ A KOMUNIKACE</p> <p>- informace a informační zdroje a jejich hodnota</p> <p>- ověřování informací a informačních zdrojů</p> <p>- vývojové trendy informačních technologií</p> <p>ZPRACOVÁNÍ A VYUŽITÍ INFORMACÍ</p> <p>- práce s textovými a grafickými editory- - formální úprava textu a obrazu</p> <p>-pojmy: buňka, řádek, sloupec</p> <p>-jednoduchá tabulka v MS Excel, naplnění</p>	<p>ČJ - psaní v dokumentu, mail</p> <p>AJ – názvy kláves</p> <p>M - vzorce</p>	<p>MedV: Kritické čtení a vnímání mediálních sdělení: bezpečnost práce s internetem (prevence zneužití vlastní osoby).</p> <p>Interpretace vztahu mediálních sdělení a reality:</p> <p>Různé typy sdělení, jejich rozlišování a jejich funkce; rozdíl mezi reklamou a zprávou: rozeznávání typů sdělení na internetu.</p> <p>Stavba mediálních sdělení:</p> <p>Sestavování příspěvků, příklady stavby a uspořádání zpráv a dalších mediálních sdělení.</p> <p>Vnímání autora mediálních sdělení:</p> <p>Identifikování postojů a názorů autora, výrazové prostředky a jejich uplatnění</p>

<p>*dokáže vytvořit jednoduchou tabulku, naplnit ji údaji, upravit její vzhled dle potřeb a umístit ji do textu</p> <p>* na základě tabulky dokáže vytvořit graf a upravit jeho vzhled</p> <p>* zvládá nastavit jednoduché vzorce v tabulkách</p> <p>*seznámí se s pojmy z oblasti ochrany autorských práv, uvědomuje si význam práv duševního vlastnictví</p> <p>* dovede najít informace z více zdrojů, najde a vyhodnotí jednoduché vztahy mezi údaji</p> <p>* zpracuje a prezentuje na uživatelské úrovni informace v textové, grafické a multimediální formě</p>	<p>údaji, změna vlastností – ubírání, přidávání sloupců, sloučení buněk, rozdělení buněk</p> <p>- pojem: graf, vytvoření grafu, úprava vzhledu a vlastností grafu</p> <p>- jednoduché vzorce</p> <p>-ochrana práv k duševnímu vlastnictví, copyright, informační etika</p> <p>- používání více zdrojů informací</p> <p>- MS Powerpoint, tvorba prezentací</p> <p>- práce s fotkami, videem</p>		<p>pro vyjádření či zastření názoru a postoje i pro záměrnou manipulaci.</p> <p>Fungování a vliv médií ve společnosti:</p> <p>Role médií v každodenním životě jednotlivce: přísun informací, zábava atd.</p> <p>Vliv médií na uspořádání dne, na rejstřík konverzačních témat: vznik popkultury, nová slova vzniklá pro danou skupinu (slangové výrazy, emotikony apod.).</p> <p>Tvorba mediálního sdělení:</p> <p>Tvorba mediálního sdělení: vytváření mluvnicky správných a společensky a situačně vhodných sdělení (např. mail x sociální média x životopis,..).</p>
---	--	--	---

5.3.1.2 Vzdělávací obsah pro žáky s podpůrnými opatřeními od 3. stupně (žáci s LMP)

Vzdělávání žáků s lehkým mentálním postižením v předmětu informatiky vede především k prakticky využitelným dovednostem a k osvojení bezpečnosti práce na internetu.

Vyučovací předmět: **INFORMATIKA**

LMP

Ročník: **5.**

Ročníkové výstupy – žák:	Učivo:	Mezipředmětové vazby:	Průřezová témata:
* dodržuje pravidla bezpečné a hygieny při práci s výpočetní technikou * ovládá základní obsluhu počítače	<p style="text-align: center;">ZÁKLADY PRÁCE S POČÍTAČEM</p> <ul style="list-style-type: none"> - zásady bezpečnosti práce a pravidla chování u počítače a v počítačové učebně, psychohygiena, hygiena práce (správné sezení, vzdálenost od monitoru atd.) - základní části a popis počítače - základní uživatelská obsluha počítače (zapnutí/vypnutí PC, vložení/vyjmutí CD, přepnutí uživatele atd.) - práce s myší a základními klávesami - přídatná zařízení PC – tiskárna, sluchátka, reproduktory - obsluha domácí elektroniky (televize, rádio, atd.) - obsluha mobilního telefonu, práce na tabletu 	<ul style="list-style-type: none"> ČJ – psaní na klávesnici AJ – základní terminologie 	

<p>* komunikuje pomocí internetu či jiných běžných komunikačních zařízení</p> <p>* pracuje s výukovými a zábavnými programy podle pokynu</p>	<p style="text-align: center;">VYHLEDÁVÁNÍ INFORMACÍ A KOMUNIKACE</p> <ul style="list-style-type: none"> - základní způsoby komunikace (email, telefonování aj.) - formulace požadavku při vyhledávání na internetu <p style="text-align: center;">ZPRACOVÁNÍ A VYUŽITÍ INFORMACÍ</p> <ul style="list-style-type: none"> - ovládání výukových a zábavných programů - kreslicí programy 		
--	--	--	--

Vyučovací předmět: **INFORMATIKA****LMP**Ročník: **9.**

Ročníkové výstupy – žák:	Učivo:	Mezipředmětové vazby:	Průřezová témata:
<p>* ovládá základy psaní na klávesnici</p> <p>* zvládá práci s textovým editorem na uživatelské úrovni</p> <p>* využívá vhodné aplikace - správně vybere program k danému úkonu</p> <p>* zvládá práci s výukovými programy</p> <p>* vyhledává potřebné informace na internetu</p>	<p>VYHLEDÁVÁNÍ INFORMACÍ A KOMUNIKACE; ZPRACOVÁNÍ A VYUŽITÍ INFORMACÍ</p> <p>- orientace na klávesnici včetně základních funkčních kláves</p> <p>- vytváření a ukládání textového dokumentu, změna typu a formátu fontu, vkládání obrázku do textu</p> <p>- znalost základních programů a jejich funkcí (textový editor - psaní dokumentu, tabulkový procesor - vytváření tabulek, internetový prohlížeč</p> <p>- vyhledávání na i-netu, mail, atd.)</p> <p>- ovládání výukových a zábavných programů</p> <p>- práce s internetovým prohlížečem (vyhledávání pomocí vyhledávacího řádku v prohlížeči, internetového vyhledávače, atd.)</p>	<p>ČJ - psaní v dokumentu, mail</p> <p>AJ – názvy kláves</p>	<p>MedV: Kritické čtení a vnímání mediálních sdělení: bezpečnost práce s internetem (prevence zneužití vlastní osoby).</p> <p>Interpretace vztahu mediálních sdělení a reality:</p> <p>Různé typy sdělení, jejich rozlišování a jejich funkce; rozdíl mezi reklamou a zprávou: rozeznávání typů sdělení na internetu.</p> <p>Stavba mediálních sdělení:</p> <p>Sestavování příspěvků, příklady stavby a uspořádání zpráv a dalších mediálních sdělení.</p> <p>Vnímání autora mediálních sdělení: Identifikování postojů a názorů autora, výrazové prostředky a</p>

<p>* dodržuje pravidla bezpečného zacházení s výpočetní technikou</p> <p>* má osvojeny základy elektronické komunikace</p>	<p>- nebezpečí stránek s nevhodným obsahem</p> <p>- zásady bezpečnosti práce a pravidla chování u počítače a v počítačové učebně, psychohygiena, hygiena práce</p> <p>- ochrana práv k duševnímu vlastnictví, copyright</p> <p>-informační etika</p> <p>- práce s e-mailem, chatovací programy, práce s mobilním telefonem</p> <p>- bezpečnost elektronické komunikace</p>		<p>jejich uplatnění pro vyjádření či zastření názoru a postoje i pro záměrnou manipulaci.</p> <p>Fungování a vliv médií ve společnosti:</p> <p>Role médií v každodenním životě jednotlivce: přísun informací, zábava atd.</p> <p>Vliv médií na uspořádání dne, na rejstřík konverzačních témat: vznik popkultury, nová slova vzniklá pro danou skupinu (slangové výrazy, emotikony apod.).</p> <p>Tvorba mediálního sdělení:</p> <p>Tvorba mediálního sdělení: vytváření mluvnicky správných a společensky a situačně vhodných sdělení (např. mail x sociální média x životopis,..).</p>
--	--	--	--

Vzdělávací oblast:

5. 4 ČLOVĚK A JEHO SVĚT

Vzdělávací oblast Člověk a jeho svět vymezuje vzdělávací obsah týkající se člověka, rodiny, společnosti, vlasti, přírody, kultury, techniky, zdraví, bezpečí a dalších témat. Uplatňuje pohled do historie i současnosti a směřuje k dovednostem pro praktický život. Rozvíjí poznatky, dovednosti a prvotní zkušenosti žáků získané ve výchově v rodině a v předškolním vzdělávání. Vzdělávací oblast je realizována jedním vyučovacím předmětem téhož názvu.

5. 4. 1 ČLOVĚK A JEHO SVĚT

Charakteristika vyučovacního předmětu:

Obsahové, časové a organizační vymezení vyučovacního předmětu:

OBSAHOVÉ VYMEZENÍ		ČASOVÉ VYMEZENÍ		ORGANIZAČNÍ VYMEZENÍ
		ročník	Počet hodin týdně	
<i>Vzdělávací oblast</i>	Místo, kde žijeme	1.	2	Vyučovací blok Výuka probíhá ve všech využívaných prostorách školy, ve venkovním prostředí (pozorování v přírodě, výlety, exkurze atd.) Individuální a skupinová práce
	Lidé kolem nás	2.	2	
	Lidé a čas	3.	2	
	Rozmanitost přírody	4.	3	
	Člověk a jeho zdraví	5.	3	
ČLOVĚK A JEHO SVĚT				

Ve vyučovacím předmětu Člověk a jeho svět se žáci učí pozorovat a pojmenovávat věci, jevy a děje, jejich vzájemné souvislosti, utváří se tak jejich prvotní ucelený obraz světa. Poznávají sebe i své nejbližší okolí a postupně se seznamují s místně i časově vzdálenějšími osobami i jevy a se složitějšími ději. Učí se vnímat lidi, vztahy mezi nimi. Na základě poznání sebe, svých potřeb a porozumění světu kolem sebe se žáci učí vnímat základní vztahy ve společnosti. Žáci se učí vyjadřovat své myšlenky, poznatky a dojmy, reagovat na myšlenky, názory a podněty jiných.

Průřezová témata:

Ve vyučovacím předmětu jsou realizována tato průřezová témata:

- Osobnostní a sociální výchova
- Výchova demokratického občana
- Výchova k myšlení v evropských a globálních souvislostech
- Multikulturní výchova
- Environmentální výchova

Mezipředmětové vztahy:

V rámci mezipředmětových vztahů je možné uplatnit vazby s těmito předměty:

- Český jazyk a literatura
- Matematika
- Informatika
- Hudební výchova
- Výtvarná výchova
- Tělesná výchova
- Pracovní činnosti

Časová dotace:

Člověk a jeho svět je v 1. období prvního stupně realizován dvěma vyučovacími hodinami týdně, ve 4. a 5. ročníku třemi vyučovacími hodinami týdně.

Výchovné a vzdělávací strategie pro utváření a rozvoj klíčových kompetencí žáků:

KOMPETENCE K UČENÍ:

- * používáním procesuálních a pracovních schémat a denních režimů napomáháme žákům v orientaci v čase a prostoru
- * vedeme žáky k pravidelné práci s různými učebnicemi, učebním materiálem a pomůckami

KOMPETENCE K ŘEŠENÍ PROBLÉMŮ:

- * zařazujeme co nejvíce praktických činností a situací souvisejících s učivem předmětu ČAJS

KOMPETENCE KOMUNIKATIVNÍ:

- * povzbuzujeme žáky ke komunikaci s okolím
- * navozujeme situace k nácviku společenské komunikace a k adekvátnímu vyjadřování z hlediska situačního kontextu

KOMPETENCE SOCIÁLNÍ A PERSONÁLNÍ:

- * vedeme žáky k uvědomování si a k adekvátnímu sdělování vlastních potřeb, přání, emocí, nesouhlasu
- * vytváříme vhodné podmínky k navazování kamarádských vztahů mezi spolužáky
- * klademe důraz na uvědomování si svého vlastního těla a svého já a důraz na zdravý životní styl a prevenci rizikových faktorů
- * seznamujeme žáky s funkcí rodiny, rolí a jednotlivými vztahy v rodině a se základními lidskými právy
- * vedeme žáky k poskytování pomoci druhým
- * vytváříme modelové situace a využíváme přirozených situací, na nichž se žáci učí rozpoznávat vhodné a nevhodné chování na základě dostatečného množství informací a zkušeností

KOMPETENCE OBČANSKÉ:

- * klademe důraz na orientaci žáků ve škole, v okolí školy a bydliště, ve městě
- * seznamujeme žáky s multikulturalitou společnosti, vedeme žáky k toleranci vůči odlišnostem, k pomoci druhým
- * aktivně zapojujeme žáky do ochrany životního prostředí

* na modelových situacích seznamujeme žáky s krizovými telefonními čísly, chováním se v krizových situacích včetně poskytnutí první pomoci

KOMPETENCE PRACOVNÍ:

* klademe důraz na osvojení základních hygienických návyků a sebeobslužných dovedností využíváním procesuálních schémat

* žáci jsou vedeni k manipulaci s plavidly

* klademe důraz na osvojení základních pracovních návyků, hygieny a bezpečnosti práce, včetně poskytnutí první pomoci při úraze

5. 4. 1. 1 Vzdělávací obsah

Vyučovací předmět: **ČLOVĚK A JEHO SVĚT**

Ročník: **1.**

Ročníkové výstupy – žák:	Učivo:	Mezipředmětové vazby:	Průřezová témata:
<p>* orientuje se v budově školy, ve třídě</p> <p>* zná cestu do školy do školy a zpět</p> <p>* zná název školy, jméno třídní učitelky a jména spolužáků</p> <p>* zná základní pravidla silničního provozu</p> <p>* popíše prostředí svého domova a svého bydliště</p>	<p style="text-align: center;">MÍSTO KDE ŽIJEME</p> <p>- orientace v okolí školy, ve škole – seznámení a orientace v prostorách školy</p> <p>- okolí školy a cesta do školy</p> <p>- adresa školy</p> <p>- jména třídního učitele, jména spolužáků</p> <p>- bezpečná cesta do školy</p> <p>- dopravní prostředky, dopravní značky, semafor, přechod pro chodce</p> <p>- adresa bydliště</p> <p>- prostředí domova, orientace v místě bydliště</p> <p>- práce s mapou a plánem okolí školy</p>	<p>ČJ – rozvoj slovní zásoby, velká písmena-jména spolužáků, třídění a popis obrázků a předmětů podle nadřazeného pojmu, poslech pohádek a pověstí z regionu</p> <p>M – geometrické tvary (dopravní značky), rozvoj početních představ, orientace v čase</p> <p>HV – rytmicizace, pořekadla, písně svázané</p>	<p>OSV – OR: Rozvoj schopností poznávání: cvičení smyslového vnímání, pozornosti a soustředění. Cvičení dovednosti zapamatování.</p> <p>Seberegulace a sebeorganizace: organizace času.</p> <p>OSV – SR: Poznávání lidí: vzájemné poznávání se ve třídě.</p> <p>Mezilidské vztahy: chování podporující</p>

LIDÉ KOLEM NÁS	
<p>* rozliší blízké příbuzenské vztahy v rodině</p> <p>* rozumí rolím rodinných příslušníků</p> <p>* je tolerantní k odlišnostem spolužáků a dalších lidí</p> <p>* respektuje základní pravidla slušného chování</p>	<p>- moje rodina, členové rodiny, narození nového člena rodiny, vývoj lidského jedince – základní seznámení</p> <p>- oslavy v rodině</p> <p>- život a funkce rodiny, soužití v rodině, vzájemná pomoc</p> <p>- práce v domácnosti, péče o domácnost</p> <p>- práva a povinnosti v rodině</p> <p>- respektování odlišností ostatních</p> <p>- navázání vztahů mezi spolužáky, pedagogy, třídní kolektiv</p> <p>- školní pravidla</p> <p>- základní pravidla společenského chování</p>
LIDÉ A ČAS	
<p>* orientuje se v čase</p> <p>* má představu o časovém rozvržení roku a jednotlivých ročních období</p>	<p>- rok, měsíc, týden, den, hodina – základní utváření představy o čase, orientace v čase – včera, dnes, zítra, bylo, je, bude ... , den a noc</p> <p>- činnosti v průběhu dne – poledne, odpoledne, večer, noc</p> <p>- používání kalendáře</p> <p>- dny v týdnu, měsíce v roce, čtvero ročních období –</p>
<p>s regionem a tradicemi, svátky</p> <p>VV – výtvarné aktivity dle různých témat (příroda), práce s přírodním materiálem</p> <p>TV – procházky do okolí, pobyt v přírodě, sledování změn v přírodě, převlékání do hodin TV</p> <p>PČ – práce na zahradě, sběr ovoce, péče o rostliny</p>	<p>dobré vztahy.</p> <p>OSV – MR: Řešení problémů a rozhodovací dovednosti: hledání pomoci a žádost o pomoc.</p> <p>EV: Ekosystémy: les, pole voda.</p> <p>Vztah člověka k prostředí: chování v přírodě.</p>

<p>* vnímá proměny v přírodě v průběhu ročních období a dokáže je popsat</p>	<p>charakteristika - tradiční svátky – Vánoce, Velikonoce – zvyky a tradice, časové zařazení svátků</p>		
<p>ROZMANITOST PŘÍRODY</p>			
<p>* rozliší listnaté a jehličnaté stromy</p>	<p>- znaky jednotlivých ročních období - sezónní práce na zahradě a na poli</p>		
<p>* pojmenuje běžně známé zástupce ovoce a zeleniny</p>	<p>- počasí v průběhu jednotlivých ročních období - listnaté a jehličnaté stromy</p>		
<p>* rozliší a pojmenuje základní druhy domácích a volně žijících zvířat</p>	<p>- ovoce a zelenina, sklizeň v průběhu roku, jejich význam pro lidské zdraví</p>		
<p>* provádí jednoduché pokusy</p>	<p>- péče o zvířata a ptáky - domácí zvířata a jejich mláďata - potrava zvířat, jejich užitek - obydlí zvířat - chování zvířat v průběhu jednotlivých ročních období - jednoduché pokusy (tání ledu, klíčení hrachu...) - pozorování běžných jevů v přírodě</p>		

ČLOVĚK A JEHO ZDRAVÍ			
<p>* uplatňuje základní hygienické návyky, zná základy správné životosprávy</p> <p>* má základní znalosti o lidském těle</p> <p>* má kladný vztah ke zdraví, ošetří drobná poranění</p> <p>* dbá svého vlastního bezpečí při hře</p> <p>* respektuje základní pravidla bezpečného chování v silničním provozu</p> <p>* je obezřetný při komunikaci s neznámými lidmi</p> <p>* dokáže požádat o</p>	<p>- osobní hygiena, péče o lidské tělo, výživa</p> <p>- převlékání</p> <p>- výživa, odpočinek, spánek, pohyb</p> <p>- sporty – letní a zimní sporty, bezpečnost při sportování</p> <p>- části lidského těla</p> <p>- naše smysly</p> <p>- péče o zdraví, prevence úrazů a nemocí</p> <p>- zásady správného chování u lékaře</p> <p>- chování v době nemoci, bolest, běžné nemoci a obtíže</p> <p>- první pomoc při poranění</p> <p>- vhodná a nevhodná místa pro hru</p> <p>- základní pravidla bezpečnosti pro chodce (přechod, semafor, dopravní značení)</p> <p>- osobní bezpečí</p> <p>- chování na veřejnosti</p> <p>- chování při setkání s neznámými lidmi</p>		

pomoc pro sebe i pro druhé	- žádost o pomoc		
* zná telefonní čísla tísňových linek	- služby odborné pomoci, čísla tísňového volání		
* reaguje adekvátně na pokyny dospělých při mimořádných událostech	- postup v případě ohrožení - chování podle pokynů dospělých - zná svoje jméno a základní údaje pro případ nenadálé události		

Vyučovací předmět: ČLOVĚK A JEHO SVĚT

Ročník: **2.**

Ročníkové výstupy – žák:	Učivo:	Mezipředmětové vazby:	Průřezová témata:
* orientuje se v budově školy * pojmenuje zaměstnance školy a rozliší, na koho se v případě potřeby obrátit	<p>MÍSTO, KDE ŽIJEME</p> <p>- seznámení se s případnými změnami v prostorách školy, se změnami v organizaci školy, se změnami v uspořádání třídy</p> <p>- jména pedagogů, jména spolužáků</p>	<p>ČJ – rozvoj slovní zásoby, popis tematických obrázků (roční období, tradice, ..), poslech pohádek a pověstí z regionu</p> <p>M – orientace v čase</p>	<p>OSV – OR: Rozvoj schopností poznávání: cvičení smyslového vnímání, pozornosti a soustředění. Cvičení dovednosti zapamatování.</p>

* orientuje se v okolí školy a svého bydliště	- bezpečná cesta do školy, základní orientace v dopravním provozu – dopravní prostředky, semafor, přechod pro chodce, dopravní značky	HV – pořekadla, písně související s ročními obdobími svátky aj.	Seberegulace a sebeorganizace: organizace času.
* orientuje se ve členění bytu a domu	- práce s mapou, plánem	VV – výtvarné aktivity dle různých témat, práce s přírodním materiálem	OSV – SR: Poznávání lidí: vzájemné poznávání se ve třídě.
* zná pojem domov a jeho různé výklady	- venkov a město - porovnání	TV – procházky do okolí, sledování změn v přírodě, pobyt v přírodě	Mezilidské vztahy: chování podporující dobré vztahy.
* rozliší širší příbuzenské vztahy v rodině	- orientace v okolí bydliště – obecní úřad, pošta, obchody apod.	PČ – práce na zahradě, sběr ovoce, péče o rostliny	OSV – MR: Řešení problémů a rozhodovací dovednosti: hledání pomoci a žádost o pomoc.
* chápe význam slov porozumění, přátelství a láska	- dům a byt – členění, funkce prostorů domů a bytů		EV: Ekosystémy: les, pole, voda.
* umí se vhodně chovat ke všem členům rodiny a spolužákům	- základní informace o domově – naše vlast, Česká republika, hlavní město Praha, hymna, vlajka, státní znak		Vztah člověka k prostředí: chování v přírodě.
* uvede příklady	- ohleduplnost, vzájemná pomoc, pravidla slušného chování		
	LIDÉ KOLEM NÁS		
	- členové rodiny – nové pojmy – sourozenci, prarodiče, rodiče		
	- život rodiny – společné aktivity, rodinné oslavy		
	- komunikace		
	- povolání rodičů a známých – popis, význam		

<p>některých povolání</p> <p>* používá kalendář</p> <p>* orientuje se v čase a v činnostech během dne</p> <p>* rozdělí části dne</p> <p>* rozvrhne si čas pro určité činnosti během dne, naplánuje si denní režim</p> <p>* orientuje se v časovém rozvržení roku, vyjmenuje měsíce v roce</p> <p>* pozoruje a popíše změny v přírodě v jednotlivých ročních obdobích</p>	<p style="text-align: center;">LIDÉ A ČAS</p> <p>- orientace v kalendáři podle ročních období, měsíců, týdnů, dnů</p> <p>- práce s kalendářem – významné dny v životě rodiny – narozeniny, svátky, sváteční dny</p> <p>- orientace v čase a v činnostech během dne v určitou hodinu</p> <p>- minulost, přítomnost, budoucnost</p> <p>- části dne – ráno, dopoledne, poledne, odpoledne, večer</p> <p>- rozvržení času během týdne a dne, denní režim</p> <p>- roční období – začátek jednotlivých ročních období</p> <p>- svátky v průběhu roku – Vánoce, Velikonoce, svátek sv. Martina, Mikuláš, Silvestr</p> <p>- měsíce v roce</p> <p style="text-align: center;">ROZMANITOST PŘÍRODY</p> <p>- počasí</p> <p>- znaky jednotlivých ročních období</p> <p>- změny v přírodě během ročních období, pozorování stromů a keřů, květiny – základní druhy, části těla květin</p>		
--	---	--	--

<p>* popíše sezónní práce na polích, zahradách, v sadech, zná základní druhy ovoce a zeleniny</p> <p>* pozná zástupce jedovatých rostlin a hub</p> <p>* rozliší mezi listnatými a jehličnatými stromy, rozliší stromy a keře</p> <p>* popíše chování zvířat během jednotlivých ročních období, rozliší savce, ptáky a ryby</p> <p>* porovná stopy běžně známých zvířat žijících v okolí bydliště</p> <p>* pojmenuje běžně známé zástupce samic a mláďat hospodářských a domácích zvířat</p>	<p>- sezónní práce, sklizeň ovoce a zeleniny, sklizeň hospodářských plodin na polích, orba polí</p> <p>- výlov rybníka, hony myslivců</p> <p>- rozdíly mezi ovocem a zeleninou</p> <p>- houby – jedlé a jedovaté houby</p> <p>- listnaté a jehličnaté stromy</p> <p>- rozdíl ve stavbě stromů a keřů</p> <p>- zvířata v průběhu ročních období, pozorování zvířat, pomoc živočichům v zimě</p> <p>- popis těla savců a ptáků a ryb</p> <p>- stopy zvířat</p> <p>- názvy hospodářských zvířat, péče o ně, hospodářský význam těchto zvířat, výrobky ze surovin, které nám hospodářská zvířata poskytují, chov zvířat pro užitek a pro okrasu, chov mláďat</p>		
---	--	--	--

ČLOVĚK A JEHO ZDRAVÍ

<p>* pojmenuje základní části lidského těla</p> <p>* vysvětlí potřebu péče o zdraví, podílí se na péči o své zdraví i zdraví ostatních</p> <p>* zvládá základní hygienické návyky</p> <p>* chápe nebezpečí plynoucí z užívání návykových látek</p> <p>* rozezná nebezpečná místa a nebezpečí ohrožení při setkání s neznámými lidmi</p> <p>* rozliší vhodná a</p>	<p>- části lidského těla – hlava, krk, trup, horní a dolní končetiny, jejich funkce</p> <p>- části hlavy – oči, uši, nos, ústa, vlasy a jejich funkce</p> <p>- péče o zdraví, zdravý životní styl</p> <p>- úraz – odřenina, popálenina; zásady, při ošetřování poranění, zásady, které dodržujeme, když jsme svědky úrazu; důležitá telefonní čísla</p> <p>- nemoc a příznaky nemoci, očkování, nejbližší zdravotní středisko, nemocnice</p> <p>- osobní hygiena, péče o lidské tělo, zdravá strava</p> <p>- odmítnutí návykových látek (alkohol, cigarety)</p> <p>- obezřetnost při setkání s neznámými lidmi</p> <p>- chování na veřejnosti</p> <p>- osobní bezpečnost</p> <p>- vhodná a nevhodná místa pro hru</p>		
---	---	--	--

<p>nevhodná místa pro hru</p> <p>* respektuje základní pravidla bezpečného chování v silničním provozu</p> <p>* dokáže požádat o pomoc pro sebe i pro druhé</p> <p>* zná telefonní čísla tísňových linek</p> <p>* reaguje adekvátně na pokyny dospělých při mimořádných událostech</p>	<p>- základní pravidla bezpečnosti pro chodce (přechod, semafor, dopravní značení)</p> <p>- osobní bezpečí</p> <p>- žádost o pomoc</p> <p>- služby odborné pomoci, čísla tísňového volání</p> <p>- postup v případě ohrožení</p> <p>- chování podle pokynů dospělých</p> <p>- jméno a základní údaje pro případ nenadálé události</p>		
--	---	--	--

Vyučovací předmět: **ČLOVĚK A JEHO SVĚT**Ročník: **3.**

Ročníkové výstupy – žák:	Učivo:	Mezipředmětové vazby:	Průřezová témata:
<p>* orientuje se v budově školy</p> <p>* pojmenuje zaměstnance školy a rozliší, na koho se v případě potřeby obrátit</p> <p>* orientuje se v nejbližším okolí školy, ovládá základní pravidla pro chodce a cyklisty</p> <p>* zná rozdíly mezi městem a vesnicí</p> <p>* začlení Brno do kraje</p> <p>* pracuje s mapou</p> <p>* pozná státní symboly České republiky</p> <p>* rozliší přírodní a umělé</p>	<p style="text-align: center;">MÍSTO, KDE ŽIJEME</p> <p>- seznámení se s případnými změnami v prostorách školy, se změnami v organizaci školy, se změnami v uspořádání třídy</p> <p>- jména pedagogů, jména spolužáků</p> <p>- pravidla pro chodce a cyklisty – povinná výbava kola a cyklisty</p> <p>- typy dopravních značek – výstražné, zákazové, příkazové, upravující přednost a informativní</p> <p>- rozdíly město a vesnice – počet obyvatel, služby, průmysl, obchody, úřady, význačné budovy, dopravní síť, městská rada (starosta, primátor)</p> <p>- poloha obce na mapě, určování světových stran, státní hranice, sousedé ČR, kraje</p> <p>- Česká republika – hlavní město Praha, státní hymna, státní znak, vlajka</p> <p>- okolní krajina</p>	<p>ČJ – rozvoj slovní zásoby, popis tematických obrázků, poslech pohádek a pověstí z regionu, příběhy z minulosti ze života dětí</p> <p>M – orientace v čase</p> <p>VV – výtvarné aktivity dle různých témat, práce s přírodním materiálem</p> <p>TV – procházky do okolí, pobyt v přírodě, pozorování živé přírody a změn v přírodě</p> <p>PČ – práce na zahradě, sběr ovoce, péče o</p>	<p>OSV – OR: Rozvoj schopností poznávání: cvičení smyslového vnímání, pozornosti a soustředění. Cvičení dovednosti zapamatování.</p> <p>Seberegulace a sebeorganizace: organizace času.</p> <p>OSV – SR: Poznávání lidí: vzájemné poznávání se ve třídě.</p> <p>Mezilidské vztahy: chování podporující dobré vztahy.</p> <p>OSV – MR: Řešení</p>

<p>prvky v krajině</p> <p>* zná základní významné památky přírodní i kulturní v Brně a blízkém okolí</p> <p>* zná funkce a role rodiny</p> <p>* toleruje odlišnosti druhých</p> <p>* zná význam a potřebu různých zaměstnání</p> <p>* orientuje se v čase</p> <p>* zná hodiny</p> <p>* pracuje s kalendářem</p> <p>* zná významné osobnosti a památky regionu</p> <p>* interpretuje regionální báje a pověsti</p> <p>* používá základní poznatky o sobě a blízkém okolí</p>	<p>- základní přírodní a kulturní památky v Brně a okolí</p> <p style="text-align: center;">LIDÉ KOLEM NÁS</p> <p>- dodržování pravidel slušného chování, uctivosti a zdvořilosti k ostatním</p> <p>- povolání - fyzická a duševní práce</p> <p>- produkty lidských činností</p> <p>- kultura - kino, divadlo</p> <p style="text-align: center;">LIDÉ A ČAS</p> <p>- báje, mýty, pověsti vztahující se k našemu regionu</p> <p>- zvyky a tradice</p> <p>- určování, měření času</p> <p>- minulost, současnost, budoucnost – proměny způsobu života</p> <p>- kalendář</p>	<p>rostliny</p>	<p>problémů a rozhodovací dovednosti: hledání pomoci a žádost o pomoc.</p> <p>EV: Ekosystémy: les, pole, voda.</p> <p>Vztah člověka k prostředí: chování v přírodě.</p>
--	--	-----------------	--

<p>* rozliší minulost, přítomnost, budoucnost</p> <p>* sleduje viditelné změny, které se váží na cyklické proměny roku</p> <p>* podle specifických znaků rozpozná některé druhy přírodnin</p> <p>* zná příklady vyskytujících se organismů v místě, které zná</p> <p>* uskutečňuje jednoduché experimenty</p> <p>* používá základní přístroje a nástroje, určí základní veličiny, porovná společné a rozdílné vlastnosti</p> <p>* využívá elementární znalosti o lidském těle</p>	<p style="text-align: center;">ROZMANITOST PŘÍRODY</p> <ul style="list-style-type: none"> - proměny přírody v ročních obdobích - půda, vzduch, voda - podnebí a počasí - planety, sluneční soustava - rostliny – společné znaky (výživa, dýchání,..); dělení rostlin; květy, plody - houby - druhy, rozdíly ve stavbě těl jedlých a jedovatých hub - živočichové – dělení živočichů; ryby, plazi, obojživelníci, ptáci, savci; společné znaky; stavba těla - zkoumání vlastností a skupenství látek – pokusy <p style="text-align: center;">ČLOVĚK A JEHO ZDRAVÍ</p> <ul style="list-style-type: none"> - lidské tělo – vnitřní ústrojí člověka; smysly, kostra a svaly; rozdíly muž a žena 		
---	--	--	--

<p>* akceptuje základní hygienická pravidla</p> <p>* jedná v souladu se zdravým životním stylem</p> <p>*dodržuje základní pravidla bezpečného chování</p> <p>* vyhodnocuje situace s cizími lidmi</p> <p>* dokáže požádat o pomoc, zná pravidla používání tísňových linek</p> <p>* dbá příkazů dospělých při mimořádných událostech</p>	<p>- životní etapy</p> <p>- péče o zdraví- hygiena, prevence úrazů, zdravý životní styl</p> <p>- bezpečnost</p>		
---	---	--	--

Vyučovací předmět: **ČLOVĚK A JEHO SVĚT**Ročník: **4.**

Ročníkové výstupy – žák:	Učivo:	Mezipředmětové vazby:	Průřezová témata:
<p>* popíše polohu svého bydliště vzhledem ke krajině a k umístění ČR</p> <p>* zná hlavní město ČR</p> <p>* zná orgány státní moci, jméno prezidenta ČR, seznámí se se státním uspořádáním ČR, zná státními symboly</p> <p>* orientuje se v krajině, dokáže určit světové strany, dodržuje zásady bezpečného pobytu v přírodě</p> <p>* pracuje s mapou, vyhledá na ní základní údaje, zná význam měřítka mapy</p> <p>* popíše povrch krajiny, rozumí pojmu nadmořská výška</p> <p>* ukáže na mapě a pojmenuje pohoří ČR, vodní toky</p>	<p>MÍSTO, KDE ŽIJEME</p> <p>- poloha České republiky</p> <p>- Česká republika jako součást Evropské unie</p> <p>- kraje a krajská města ČR</p> <p>- způsob řízení našeho státu, státní správa a samospráva, armáda ČR, státní symboly, státní svátky</p> <p>- práce s mapou, měřítko, vysvětlivky mapy, plány</p> <p>- orientace podle mapy, orientace v krajině, určování světových stran</p> <p>- povrch krajiny, povrch ČR, nadmořská výška</p> <p>- pohoří ČR, nejvyšší hory</p> <p>- vodstvo ČR – voda povrchová a podpovrchová</p> <p>- vodní toky – řeky a potoky; Vltava, Labe, Morava, Odra a jejich přítoky</p> <p>- vodní nádrže (jezera, rybníky, přehrady);</p>	<p>ČJ - četba děl vztahujících se k probírané tématice (např. Staré pověsti české)</p> <p>M – práce s měřítkem mapy</p> <p>VV – tematické práce (příroda, historické objekty a události,..)</p>	<p>VDO: Občanská společnost a škola: Vhodné klima ve škole, dodržování pravidel třídy. Podporování vzájemných vztahů ve skupině.</p> <p>VMEGS: Evropa a svět nás zajímá: Rodinné příběhy, zážitky z Evropy. Naši sousedé v Evropě, jejich příběhy, zvyky, tradice.</p> <p>MulV: Lidské vztahy: Rozvíjení spolupráce s vrstevníky. Uplatňování principů</p>

<p>* zná významné průmyslové podniky v regionu</p> <p>* podělí se s ostatními o zážitky z cestování, popíše rozdíly mezi navštíveným regionem a svou vlastí</p> <p>* zná rozdíly mezi živou a neživou přírodou</p> <p>* charakterizuje jednotlivé ekosystémy typické pro oblast svého bydliště</p> <p>* orientuje se v základních vztazích mezi lidmi, chová se podle pravidel soužití s ostatními</p> <p>* rozpozná základní rozdíly mezi lidmi, je schopen obhájit svůj názor, akceptuje i názory druhých, je schopen kompromisu</p> <p>* pozná chování, které není v souladu se základními lidskými právy a</p>	<p>povodí, úmoří</p> <p>- průmysl v ČR – postup výroby, těžký a lehký průmysl, druhy průmyslů v ČR, jejich zastoupení v jednotlivých krajích</p> <p>- služby v ČR, poskytování služeb</p> <p>- cestování po regionu a naší vlasti – přírodní zajímavosti a kulturní památky</p> <p>- příroda živá a neživá</p> <p>- ekosystémy, jednotlivé ekosystémy typické pro krajinu a region</p> <p>- místo, kde žijeme a co jej obklopuje</p> <p style="text-align: center;">LIDÉ KOLEM NÁS</p> <p>- vlastnosti lidí, pravidla chování</p> <p>- předcházení konfliktům, kompromis</p> <p>- pomoc nemocným, slabým</p> <p>- kulturní instituce, kulturní služby, masová kultura, subkultura</p>	<p>slušného chování.</p> <p>EV: Základní podmínky života: Voda, ovzduší, půda – význam, ochrana, čistota, ohrožení, zdroje výživy.</p> <p>Vztah člověka k prostředí: Naše obec, životní prostředí v obci (odpadové hospodářství), ochrana přírody, chování v přírodě.</p>
---	---	--

<p>demokratickými principy</p> <p>* zná významné kulturní a vzdělávací instituce v regionu</p> <p>* rozumím základním formám vlastnictví, je schopen používat peníze v běžných situacích</p> <p>* rozumí pojmům spoření, půjčka, dluh</p> <p>* popíše výrazné změny a problémy v nejbližším prostředí, přemýšlí nad možnostmi zlepšení životního prostředí</p> <p>* seznamuje se se státními svátky ČR, jejich významem</p> <p>* orientuje se v časových údajích</p>	<p>- významné kulturní a vzdělávací instituce regionu</p> <p>- peníze – měna, hotovostní a bezhotovostní platby, banky, hospodaření s penězi, příjmy, výdaje a rozpočet, přebytek, úspory a investice, půjčky a dluh</p> <p>- vlastnictví – soukromé a veřejné vlastnictví, osobní a společné vlastnictví, hmotný a nehmotný majetek, reklamace</p> <p>- význam přírody pro člověka – chráněná území</p> <p>- znečišťování přírody (ovzduší, voda, půda)</p> <p>- rozumné hospodaření s přírodními zdroji - ekologie</p> <p>- ochrana přírody – ohleduplné chování člověka</p> <p>- globální problémy v přírodě</p> <p style="text-align: center;">LIDÉ A ČAS</p> <p>- státní svátky</p> <p>- měření času, označení let v kalendáři, století,</p>		
--	--	--	--

<p>* vyhledá si informace z více zdrojů (knihovny, muzea)</p> <p>* zná hlavní události českých dějin v probraném období, způsob života lidí v jednotlivých obdobích dějin</p> <p>* chápe význam ochrany přírody a kulturních památek</p>	<p>tisíciletí</p> <p>- pravěk – doba kamenná, doba bronzová, doba železná</p> <p>- příchod Slovanů</p> <p>- Sámova říše</p> <p>- historické pověsti (Staré pověsti české)</p> <p>- Velkomoravská říše, Konstantin a Metoděj</p> <p>- vznik českého státu, vláda Přemyslovců, kníže Bořivoj, Svatý Václav, Slavníkovci, kníže Oldřich a jeho syn Břetislav, Vratislav II. (první český král).</p> <p>- život za vlády prvních Přemyslovců – život prostých lidí, vzdělanost, románský sloh, Kosmas</p> <p>- vznik českého království, vláda Přemyslovců – rozvoj českého státu ve 13. století, Přemysl Otakar I., Václav I., Anežka Česká, Přemysl Otakar II., Václav II., Václav III.,</p> <p>- český stát za vlády Lucemburků – Jan Lucemburský, Karel IV., Václav IV., Zikmund</p>		
--	--	--	--

<p>* rozumí rozdílům a souvislostem mezi živou a neživou přírodou a mezi činností lidí</p> <p>* rozpozná aktivity lidí, které by mohly poškodit přírodu a prostředí</p> <p>* popíše základní přírodní jevy a rizika, která mohou představovat</p> <p>* na jednotlivých příkladech pozná propojenost živé a neživé přírody</p>	<p>Lucemburský</p> <ul style="list-style-type: none"> - život ve středověku – šlechta, církev, srovnání středověké vesnice a města, gotický sloh - husitské války – Jan Hus, husité, husitské vojsko, Jan Žižka, boj husitů s křižáky, bitva u Lipan - české země po husitských válkách – Albrecht Habsburský a Ladislav Pohrobek, Jiří z Poděbrad, Jagellonci, zemský sněm - Habsburkové – habsburská monarchie, Rudolf II., renesance <p style="text-align: center;">ROZMANITOST PŘÍRODY</p> <ul style="list-style-type: none"> - počasí v ČR – co to je, co ho ovlivňuje - podnebí ČR – co to je, čím je dáno - půda a zemědělství – vznik a složení půdy, druhy půd, typy půd a jejich využití v zemědělství - zemědělství v ČR – vliv nadmořské výšky a přírodních podmínek 		
---	---	--	--

<p>*zkoumá základní společenstva vyskytující se v nejbližším okolí a pozoruje přizpůsobení organismů prostředí</p> <p>* pozoruje a porovnává základní projevy života, třídí organismy do osvojených skupin</p> <p>* používá jednoduché klíče a atlasy</p> <p>* realizuje jednoduchý pokus, který připraví, provede a vyhodnotí</p>	<p>- nerostné suroviny v ČR – výskyt, těžba, zpracování nerostných surovin</p> <p>- ochrana přírody – chráněná území ČR (chráněná krajinná oblast, národní parky ČR)</p> <p>- chráněné druhy rostlin a živočichů</p> <p>- živá a neživá příroda</p> <p>- základní podmínky pro život organismů</p> <p>- <u>živé organismy:</u></p> <p>Houby – vlastnosti hub</p> <p>Rostliny – vlastnosti rostlin, dělení rostlin (výtrusné a semenné), stavba rostlin.</p> <p>Živočichové – vlastnosti živočichů, dělení živočichů, potravní řetězec</p> <p>- <u>ekosystémy:</u></p> <p>Les – charakteristika, rostliny a živočichové našich lesů.</p> <p>Pole – charakteristika, rostliny a živočichové našich polí.</p> <p>Louka – charakteristika, rostliny a živočichové našich luk</p> <p>Okolí lidského obydlí – charakteristika, rostliny</p>		
--	---	--	--

	<p>a živočichové v okolí lidských obydlí.</p> <p>Rybník – charakteristika, rostliny a živočichové našich rybníků.</p> <p>Potoky a řeky - charakteristika, rostliny a živočichové našich potoků a řek.</p> <p>- <u>neživá příroda:</u></p> <p>Součásti neživé přírody – vzduch, voda, půda, Slunce, minerály a horniny</p> <p>- látky a jejich vlastnosti – základní rozdělení látek, jejich vlastností a měření: délka, hmotnost, teplota, čas</p>		
--	--	--	--

Vyučovací předmět: **ČLOVĚK A JEHO SVĚT**Ročník: **5.**

Ročníkové výstupy – žák:	Učivo:	Mezipředmětové vazby:	Průřezová témata:
<p>* vyjmenuje kraje ČR a jejich krajská města, je seznámen se základními informacemi o jednotlivých krajích</p> <p>* zná polohu ČR vzhledem k Evropě, na mapě ukáže ČR, sousední státy, Prahu</p> <p>* zná sousední státy ČR, má základní informace o nich</p> <p>* pracuje s mapou a glóblem, vyhledá základní údaje o Evropě</p> <p>* popíše jednotlivé odvětví hospodářství v Evropě, popíše obyvatele Evropy</p> <p>* dle možností popíše své zážitky z cest do jiných zemí</p>	<p style="text-align: center;">MÍSTO, KDE ŽIJEME</p> <p>- kraje a krajská města ČR – poloha, povrch, vodstvo, zemědělství, průmysl, kulturní a přírodní památky</p> <p>- poloha ČR, vznik, obyvatelstvo</p> <p>- Praha – hlavní město ČR, historie města, památky</p> <p>- ČR jako součást Evropy – Evropská unie</p> <p>- Evropa – mapa Evropy, sousední státy ČR</p> <p>- Evropa jako jeden ze světadílů (ostatní světadíly, oceány) – práce s mapou, glóblem; poloha, povrch Evropy, vodstvo, podnebí (podnebné pásy), rostliny a živočichové Evropy podle podnebí (polární pustiny a tundry, lesy, stepi)</p> <p>- hospodářství v Evropě – průmysl, zemědělství, doprava a služby</p> <p>- obyvatelstvo Evropy</p> <p>- kulturní a přírodní významnosti v Evropě, oblasti</p>	<p>ČJ - četba děl vztahujících se k probírané tematice</p> <p>I – vyhledávání informací k turistickým cílům Evropy apod.</p> <p>VV – tematické práce (příroda, historické objekty a události,..)</p>	<p>VDO: Občanská společnost a škola: Vhodné klima ve škole, dodržování pravidel třídy. Podporování vzájemných vztahů ve skupině.</p> <p>VMEGS: Evropa a svět nás zajímá: Rodinné příběhy, zážitky z Evropy. Naši sousedé v Evropě, jejich příběhy, zvyky, tradice.</p> <p>MulV: Lidské vztahy: Rozvíjení spolupráce s vrstevníky. Uplatňování principů</p>

<p>* rozliší hlavní vztahy mezi lidmi</p> <p>* chová se dle pravidel slušného chování</p> <p>* odliší základní rozdíly mezi lidmi, vyjádří svůj názor, přijme svou chybu a je schopen domluvit se na kompromisu</p> <p>* je si vědom chování, které by porušovalo základní lidská práva</p> <p>* orientuje se v časových údajích</p> <p>* rozumí vztahům mezi ději z</p>	<p>turistického ruchu</p> <p style="text-align: center;">LIDÉ KOLEM NÁS</p> <ul style="list-style-type: none"> - rodina – druhy rodiny, členové rodiny - základní funkce rodiny - partnerství a manželství - péče o děti - komunikace v rodině - manželská komunikace - soužití mezi lidmi – mezilidské vztahy, pravidla slušného chování, vlastnosti lidí - konflikt a řešení konfliktu, rasismus, globální problémy - šikana, týrání a sexuální zneužívání - člověk a komunikace – internet, kyberšikana, komunikace na internetu, nákupy přes internet, násilí v médiích, reklama <p style="text-align: center;">LIDÉ A ČAS</p> <ul style="list-style-type: none"> - doba pobělohorská – bitva na Bílé hoře, rozdíly 	<p>slušného chování.</p> <p>EV: Základní podmínky života: Energie, přírodní zdroje (vliv na životní prostředí, šetření,..).</p> <p>Vztah člověka k prostředí: Naše obec, životní prostředí v obci, ochrana přírody, chování v přírodě.</p>
---	--	--

<p>minulosti</p> <p>* chápe význam chránění kulturních i přírodních památek</p> <p>* k získávání informací používá více zdrojů, např. knihovny, archivy, muzea</p> <p>* rozliší současnost a minulost, popíše hlavní události dějin</p> <p>* porovná způsob života v minulosti a v současnosti, uvede příklady</p>	<p>mezi životem na zámku, ve městě a životem poddaných</p> <p>- období baroka</p> <p>- Jan Amos Komenský, způsoby vzdělávání dětí</p> <p>- osvícenství – význam, Marie Terezie, Josef II.</p> <p>- život na vesnici v 18.století – obyvatelé, podoba domů, strava a oblékání vesničanů, venkovské zvyky, práce na poli</p> <p>- manufaktury a první stroje – parní stroj, továrny, čeští vynálezci</p> <p>- národní obrození – František Palacký, Josef Kajetán Tyl</p> <p>- revoluce v roce 1848 – co přinesla, změny po roce 1848</p> <p>- tovární výroba, vznik elektřiny, doprava a potraviny</p> <p>- vznik Rakousko-Uherska</p> <p>- 1. světová válka – časové ohraničení, země, které válčily; život lidí během 1. světové války, průběh a konec války</p> <p>- vznik Československé republiky – státní systém, první prezident, občané ČSR, hospodářství a kultura,</p>		
--	---	--	--

<p>* vysvětlí rozdíly mezi živou a neživou přírodou, chápe vliv činnosti lidí na přírodu</p> <p>* má základní vědomosti o Zemi a o vesmíru, na základě toho chápe střídání ročních období a čas</p> <p>* uvědomuje si vztahy mezi organismy a uvede příklady přizpůsobení organismů prostředí</p> <p>* pozoruje a porovnává základní projevy života, třídí organismy do osvojených skupin</p> <p>* používá jednoduché klíče a atlasy</p>	<p>život za první republiky</p> <ul style="list-style-type: none"> - 2. světová válka – časové ohraničení, válčící země, průběh, život lidí během války, konec války - nástup komunistické strany – Pražské jaro, okupace Československa, Sametová revoluce - vznik České republiky – první prezident ČR <p style="text-align: center;">ROZMANITOST PŘÍRODY</p> <ul style="list-style-type: none"> - živá a neživá příroda - části neživé přírody - podmínky života na zemi (vzduch, voda, živiny, teplo a světlo) - nerosty a horniny: nerudní suroviny, rudy, energické suroviny - člověk a energie - neobnovitelné a obnovitelné přírodní zdroje - půda – vznik, složení, význam půdy - vesmír – slunce, souhvězdí, galaxie, sluneční soustava, planety, Země, Měsíc - podnebné pásy – tropický, subtropický, mírný a 		
--	---	--	--

<p>* je si vědom chování lidí, které by mohlo poškodit přírodu</p> <p>* v případě mimořádných událostí vyplývajících z přírodních jevů ví, jak se má zachovat</p> <p>* popíše základní části lidského těla</p> <p>* zná jednotlivé orgánové soustavy lidského těla a jejich funkce</p> <p>* chová se podle zásad zdravého životního stylu</p> <p>* odliší jednotlivé etapy lidského života, popíše vývoj dítěte</p> <p>* adekvátně organizuje svůj čas</p> <p>* chová se tak, aby chránil svoje zdraví, dodržuje zásady zdravého</p>	<p>polární pás, život v různých podnebných pásích, život v oceánech a mořích</p> <ul style="list-style-type: none"> - přizpůsobivost rostlin a živočichů - význam botanických a zoologických zahrad - třídění živých organismů (bakterie a sinice, houby, rostliny, živočichové) - odpovědnost lidí za stav přírody - mimořádné události způsobené přírodními jevy a ochrana před nimi <p style="text-align: center;">ČLOVĚK A JEHO ZDRAVÍ</p> <ul style="list-style-type: none"> - lidské tělo – společné znaky s ostatními živočichy - části lidského těla - jednotlivé orgánové soustavy - období dospívání, změny v pubertě - období dospělosti - etapy lidského života - ochrana zdraví, předcházení úrazu a nemoci - bezpečnosti při pohybu na silnici, základní pravidla silničního provozu 		
---	--	--	--

<p>životního stylu, předchází nemocem a úrazům</p> <p>* bezpečně se pohybuje v silničním provozu</p> <p>* v modelových situacích odmítne návykové látky, chápe rizika jejich užívání</p> <p>* v případě potřeby poskytne první pomoc</p> <p>* jedná adekvátně s osobami druhého pohlaví, je si vědom rizikového sexuálního chování v daném věku</p>	<p>- osobní bezpečí – zásady při cestě do školy a ze školy, bezpečné chování při sportu, setkání s toulavými zvířaty, nebezpečí v domácnosti</p> <p>- první pomoc – zásady první pomoci, volání na tísňovou linku, život ohrožující stavy</p> <p>- mimořádné události – požár v domácnosti, varování a ukrytí při nebezpečí, evakuace</p> <p>- zdraví a závislosti – drogy, odmítnutí drogy, další druhy závislostí</p> <p>- základy sexuální výchovy přiměřeně věku</p>		
---	--	--	--

5. 4. 1. 2 Vzdělávací obsah pro žáky s podpůrnými opatřeními od 3. stupně (žáci s LMP)

Prostřednictvím vyučovacího předmětu Člověk a jeho svět u žáků s lehkým mentálním postižením a PAS rozvíjíme především praktické dovednosti jako orientaci v čase a prostoru, sociální dovednosti a chování ve třídě a ve společnosti, sebeobslužné dovednosti a dovednosti smysluplného trávení volného času. Žáci poznávají přírodu a okolní svět, učí se bezpečnému chování.

Vyučovací předmět: **ČLOVĚK A JEHO SVĚT**

LMP

Ročník: **1. – 3.**

Školní výstupy – žák:	Učivo:	Mezipředmětové vazby:	Průřezová témata:
* orientuje se v okolí svého bydliště a školy * popíše a zvládne cestu do školy * zná nejvýznamnější místa v okolí * rozlišuje role rodinných příslušníků a vztahy mezi nimi * rozlišuje blízké příbuzenské	<p style="text-align: center;">MÍSTO, KDE ŽIJEME</p> - orientace ve škole (denní režim), v okolí školy - adresa bydliště - prostředí školy a život ve škole a jejím okolí - cesta do/ ze školy - Brno – cestování na různé akce, poznávání Brna <p style="text-align: center;">LIDÉ KOLEM NÁS</p> - moje rodina, role členů rodiny - život a funkce rodiny	ČJ - třídění a popis předmětů a obrázků dle nadřazeného pojmu, popis tematických obrázků, poslech pohádek a pověstí z regionu M - manipulace s penězi, hra na obchod, určování času HV – poslech a	OSV – OR: Rozvoj schopností poznávání: Cvičení smyslového vnímání, pozornosti a soustředění. Cvičení dovedností zapamatování. Dovednosti pro učení. Seberegulace a sebeorganizace, Psychohygiena: Organizace vlastního

<p>vztahy</p> <p>* dodržuje základní pravidla společenského chování</p> <p>* projevuje toleranci k odlišnostem spolužáků, jejich přednostem i nedostatkům</p> <p>* chová se adekvátně při setkání s neznámými lidmi</p> <p>* pojmenuje nejběžnější povolání a pracovní činnosti</p> <p>* orientuje se v čase</p> <p>* pozná, kolik je hodin</p> <p>* zná rozvržení svých denních činností</p> <p>* rozlišuje děj v minulosti, přítomnosti a budoucnosti</p>	<p>- příbuzenské vztahy</p> <p>- základní pravidla společenského chování</p> <p>- pravidla třídy, respektování a tolerance projevů spolužáků</p> <p>- jména spolužáků a pedagogů</p> <p>- správné vztahy mezi spolužáky</p> <p>- pomoc spolužákům</p> <p>- chování v obchodě, v MHD, v cukrárně, v divadle apod.</p> <p>- setkání s neznámými lidmi, slušné a bezpečné chování</p> <p>- správné vyhodnocení modelových i praktických situací</p> <p>- nejběžnější povolání, pomůcky typické pro dané povolání</p> <p>- zaměstnání rodičů</p> <p style="text-align: center;">LIDÉ A ČAS</p> <p>- používání denního režimu</p> <p>- roční období, měsíce, rok, týden, den - kalendář</p> <p>- měření času – celé hodiny</p> <p>- denní režim a nestrukturovaný volný čas – využití volného času</p> <p>- časová posloupnost konkrétních činností – procesuální</p>	<p>reprodukce koled a písní vztahujících se k svátkům.</p> <p>VV – výtvarné aktivity dle různých témat (např. roční období, lidské tělo, dopravní prostředky, zvířata apod.)</p> <p>TV - exkurze do okolí, pohyb a pobyt v přírodě</p> <p>PČ - práce na zahradě, sběr ovoce, třídění ovoce a zeleniny, péče o drobná zvířata, péče o pokojové rostliny</p>	<p>času, relaxace prostřednictvím smysluplného využívání volného času – osvojování vhodných aktivit.</p> <p>OSV-SR: Poznávání lidí: Vzájemné poznávání se ve třídě: zdravení, společné aktivity, jména pedagogů a spolužáků.</p> <p>Mezilidské vztahy: Chování podporující dobré vztahy: prosociální chování.</p> <p>EV: Ekosystémy: Les, pole, voda.</p> <p>Vztah člověka k prostředí: Chování v přírodě.</p>
--	--	---	--

<p>* poznává různé lidské činnosti</p> <p>* pozoruje a popíše některé viditelné proměny v přírodě v jednotlivých ročních obdobích</p> <p>* pozná nejběžnější druhy domácích a volně žijících zvířat</p> <p>* pojmenuje základní druhy ovoce a zeleniny</p> <p>* pozná rozdíly mezi bylinami a dřevinami</p> <p>* provádí jednoduché pokusy podle návodu</p> <p>* uplatňuje hygienické návyky a zvládá sebeobsluhu;</p>	<p>schémata, dějové obrázky</p> <p>- tradiční lidové svátky</p> <p style="text-align: center;">ROZMANITOST PŘÍRODY</p> <p>- znaky ročních období, chování živočichů</p> <p>- péče o zvířata a ptáky</p> <p>- sezónní práce na zahradě a na poli</p> <p>- vhodné chování v přírodě</p> <p>- domácí zvířata a jejich mláďata, potrava zvířat, užitek</p> <p>- nejznámější lesní zvěř</p> <p>- „bydliště“ zvířat (les, pole, chlév, úl,..)</p> <p>- základní druhy ovoce a zeleniny</p> <p>- rozdíly mezi bylinami a dřevinami</p> <p>- jednoduché pokusy (tání ledu, klíčení hrachu aj.)</p> <p style="text-align: center;">ČLOVĚK A JEHO ZDRAVÍ</p> <p>- základní hygienické návyky</p> <p>- sebeobsluha v šatně, třídě, jídelně</p>		
--	---	--	--

<p>* dokáže sdělit své zdravotní potíže a pocity</p> <p>* zvládá ošetření drobných poranění</p> <p>* pojmenuje hlavní části lidského těla</p> <p>* dodržuje zásady bezpečného chování tak, aby neohrožoval zdraví své a zdraví jiných</p> <p>* uplatňuje základní pravidla bezpečnosti pro chodce</p> <p>* chová se obezřetně při setkání s neznámými jedinci</p> <p>* v případě potřeby požádá o pomoc pro sebe i pro jiné</p> <p>* ovládá způsoby komunikace s operátory tísňových linek</p>	<p>- péče o zdraví, chování v době nemoci, bolest, běžné nemoci a obtíže</p> <p>- návštěva u lékaře</p> <p>- drobné úrazy a poranění, jejich ošetření</p> <p>- hlavní části našeho těla, naše smysly</p> <p>- prevence úrazů a nemocí (otuzování, zdravá výživa, pitný režim, aktivní pohyb, denní režim, volný čas aj.)</p> <p>- různé typy nebezpečí a nebezpečných situací – vhodné x nevhodné chování</p> <p>- osobní bezpečí – chování v rizikovém prostředí a krizových situacích</p> <p>- situace hromadného ohrožení – chování při požáru, při vyhlášení poplachu, při dopravní nehodě</p> <p>- základní pravidla silničního provozu pro chodce (přechod, semafor, dopravní značení, ..)</p> <p>- chování na veřejnosti, cizí lidé</p> <p>- vhodná a nevhodná místa pro hru</p> <p>- bezpečné chování v rizikovém prostředí</p> <p>- žádost o pomoc</p> <p>- služby odborné pomoci, čísla tísňového volání</p> <p>- správný způsob volání na tísňovou linku – důležité</p>		
--	--	--	--

* reaguje adekvátně na pokyny dospělých při mimořádných událostech	informace ke sdělení - postup v případě ohrožení - chování dle pokynů dospělých		
--	---	--	--

Vyučovací předmět: ČLOVĚK A JEHO SVĚT

LMP

Ročník: 4. – 5.

Školní výstupy – žák:	Učivo:	Mezipředmětové vazby:	Průřezová témata:
<p>* popíše polohu svého bydliště na mapě</p> <p>* začlení své město do příslušného kraje</p> <p>* orientuje se na mapě České republiky</p> <p>* určí základní světové strany</p> <p>* řídí se zásadami bezpečného pohybu a pobytu v přírodě</p> <p>* uvede pamětihodnosti, zvláštnosti a zajímavosti Brna a</p>	<p>MÍSTO, KDE ŽIJEME</p> <p>- Brno a moje bydliště – orientace podle plánu a mapy, MHD</p> <p>- mapa – čtení z mapy, vysvětlivky, práce s mapou</p> <p>- okolní krajina, charakteristické znaky krajiny</p> <p>- Brno na mapě ČR</p> <p>- světové strany</p> <p>- chování v přírodě, ochrana přírody</p> <p>- Brno – základy z historie, současnost, významná místa</p>	<p>ČJ - popis tematických obrázků, poslech, čtení, převyprávění pohádek a pověstí</p> <p>M - určování času, seznámení s evropskou měnou, nakupování, rozpočet</p> <p>I – vyhledávání informací k významným místům regionu, ČR apod.</p>	<p>VDO: Občanská společnost a škola:</p> <p>Vhodné klima ve škole, dodržování pravidel třídy.</p> <p>Podporování vzájemných vztahů ve skupině.</p> <p>VMEGS: Evropa a svět nás zajímá:</p> <p>Rodinné příběhy, zážitky z Evropy. Naši sousedé v Evropě, jejich příběhy, zvyky, tradice.</p>

<p>blízkého okolí</p> <p>* má základní znalosti o České republice a její zeměpisné poloze v Evropě</p> <p>* pozná státní symboly České republiky</p> <p>* sdělí poznatky a zážitky z vlastních cest</p> <p>* dodržuje pravidla pro soužití ve škole, rodině, ve městě</p> <p>* rozpozná nevhodné jednání a chování vrstevníků a dospělých</p> <p>* uvede základní práva dítěte, práva a povinnosti žáka školy</p> <p>* používá peníze v běžných situacích, odhadne a zkontroluje cenu jednoduchého</p>	<p>- Brno a blízké okolí – pověsti, tradice, zvyky</p> <p>- regionální zvláštnosti, významné orientační body</p> <p>- Česká republika – orientace na mapě, hranice státu, povrch a podnebí, regiony, obyvatelstvo</p> <p>- státní symboly</p> <p>- ČR a Evropa – cestujeme, zážitky z cest</p> <p style="text-align: center;">LIDÉ KOLEM NÁS</p> <p>- rodina – širší rodina, vztahy, práva a povinnosti v rodině</p> <p>- třída, škola – pravidla chování</p> <p>- město – chování na veřejnosti, v MHD, v institucích</p> <p>- společnost – společenské chování v různých situacích</p> <p>- protiprávní jednání – krádež, šikana, zneužívání, týrání</p> <p>- základní práva dítěte</p> <p>- právo a spravedlnost – základní práva a povinnosti žáků ve škole</p> <p>- používání peněz při jednoduchém nákupu</p> <p>- odhad ceny jednoduchého nákupu a kontrola vrácených peněz</p>	<p>HV – poslech a reprodukce koled, regionálních písní</p> <p>VV - malování krajiny, vlajky, státních symbolů, obrázků dle různých témat (např. roční období, lidské tělo, dopravní prostředky, zvířata apod.)</p> <p>TV - exkurze do okolí, pohyb a pobyt v přírodě</p> <p>PČ - práce na zahradě, péče o drobná zvířata, péče o pokojové rostliny, sběr a poznávání lesních plodů, drobné pokusy</p>	<p>MulV: Lidské vztahy: Rozvíjení spolupráce s vrstevníky. Uplatňování principů slušného chování.</p> <p>EV: Základní podmínky života: Voda, ovzduší, půda – význam, ochrana, čistota, ohrožení, zdroje výživy.</p> <p>Vztah člověka k prostředí: Naše obec, životní prostředí v obci (odpadové hospodářství), ochrana přírody, chování v přírodě.</p>
---	---	---	---

<p>nákupu a vrácené peníze</p> <p>* porovná svá přání a potřeby se svými finančními možnostmi, uvede příklady rizik půjčování peněz</p> <p>* sestaví jednoduchý osobní rozpočet, uvede příklady základních příjmů a výdajů</p> <p>* rozezná rozdíl mezi životem dnes a životem v dávných dobách</p> <p>* uvede významné události, které se vztahují k regionu a kraji</p> <p>* zná nejvýznamnější kulturní, historické a přírodní památky v okolí svého bydliště</p> <p>* pozná propojenost živé a</p>	<p>- moje finanční možnosti a má přání – porovnání</p> <p>- rizika půjčování peněz</p> <p>- jednoduchý rodinný rozpočet</p> <p>- příklady základních příjmů a výdajů v rámci rodinného rozpočtu</p> <p style="text-align: center;">LIDÉ A ČAS</p> <p>- rozdíly v životě dnes a v dávných dobách – pravěk, středověk, 19. století apod. - proměny způsobu života</p> <p>- současnost a minulost v našem životě - minulost kraje, významné historické objekty v regionu a kraji, regionální pověsti</p> <p>- kulturní, historické a přírodní památky v Brně a okolí</p> <p>- tradiční lidové svátky</p> <p style="text-align: center;">ROZMANITOST PŘÍRODY</p> <p>- živá a neživá příroda</p>		
---	--	--	--

<p>neživé přírody</p> <p>* popíše střídání ročních období</p> <p>* uvede zástupce rostlin a živočichů, pozoruje přizpůsobení organismů prostředí</p> <p>* zvládá péči o pokojové rostliny a zná způsob péče o drobná domácí zvířata</p> <p>* chová se podle zásad ochrany přírody a životního prostředí</p> <p>* popíše vliv činnosti lidí na přírodu a jmenuje některé činnosti, které přírodnímu prostředí pomáhají a které ho poškozují</p> <p>* reaguje vhodným způsobem na pokyny dospělých při mimořádných událostech</p> <p>* provádí jednoduché pokusy</p>	<p>- látky a jejich vlastnosti – základní rozdělení látek a jejich vlastností, porovnávání látek.</p> <p>- příroda v ročních obdobích, střídání</p> <p>- rostliny, houby a živočichové - průběh a způsob života; životní podmínky a přizpůsobení organismů prostředí; zástupci říší; výživa, stavba těla u vybraných druhů</p> <p>- péče o pokojové rostliny</p> <p>- domácí zvířata – způsob chovu, péče o domácí mazlíčky</p> <p>- ochrana přírody - chování k přírodě; péče o životní prostředí; vliv činností na přírodu; třídění odpadů</p> <p>- půda, voda a vzduch - výskyt, vlastnosti a význam; oběh vody v přírodě; ochrana vodních toků; ochrana ovzduší</p> <p>- mimořádné události způsobené přírodními vlivy a ochrana před nimi</p> <p>- reakce na pokyny dospělých při mimořádných událostech</p> <p>- jednoduché pokusy – vypařování, proudění vzduchu</p>		
--	---	--	--

<p>se známými látkami</p> <p>* rozliší jednotlivé etapy lidského života</p> <p>* uplatňuje základní znalosti, dovednosti a návyky související s preventivní ochranou zdraví a zdravého životního stylu</p> <p>* uplatňuje účelné způsoby chování v situacích ohrožujících zdraví a v modelových situacích simulujících mimořádné události</p> <p>* uplatňuje základní pravidla silničního provozu pro cyklisty; správně vyhodnotí</p>	<p>apod.</p> <p style="text-align: center;">ČLOVĚK A JEHO ZDRAVÍ</p> <p>- etapy lidského života</p> <p>- péče o zdraví – osobní hygiena, běžné nemoci a jejich prevence, základní péče o nemocné</p> <p>- zdravý životní styl – zdravá výživa, sport, relaxace,..</p> <p>- ochrana člověka za mimořádných událostí (krizové situace a jejich řešení a prevence, služby odborné pomoci)</p> <p>- trénink modelových situací – chování dle pokynů dospělých</p> <p>- osobní bezpečí – chování v rizikovém prostředí a krizových situacích</p> <p>- důležitá telefonní čísla</p> <p>- situace hromadného ohrožení – chování při požáru, při vyhlášení poplachu, při dopravní nehodě</p> <p>- bezpečné chování v silničním provozu pro cyklisty</p> <p>- jednoduché dopravní situace na hřišti</p>		
---	---	--	--

<p>jednoduchou dopravní situaci na hřišti</p> <p>* ošetří drobná poranění a v případě nutnosti zajistí lékařskou pomoc</p> <p>* odmítá návykové látky</p> <p>* uplatňuje ohleduplné chování k druhému pohlaví a orientuje se v bezpečných způsobech sexuálního chování mezi chlapci a děvčaty v daném věku</p>	<p>- první pomoc při drobných poraněních, přivolání lékařské pomoci</p> <p>- návykové látky a zdraví - nejčastější druhy návykových látek a jejich odmítání</p> <p>- bezpečné sexuální chování mezi chlapci a děvčaty v daném věku</p>		
--	--	--	--

Vzdělávací oblast:**5. 5 ČLOVĚK A SPOLEČNOST**

Vzdělávací oblast Člověk a společnost seznamuje žáky s vývojem společnosti a s důležitými společenskými jevy a procesy, které se promítají do každodenního života a mají vliv na utváření společenského klimatu. Zaměřuje se na utváření pozitivních občanských postojů, rozvíjí vědomí přináležetosti k evropskému civilizačnímu a kulturnímu okruhu a podporuje přijetí hodnot, na nichž je budována současná demokratická Evropa. Součástí vzdělávání je prevence rasistických, xenofobních a extremistických postojů, výchova k toleranci a respektování lidských práv, k rovnosti mužů a žen, výchova k úctě k přírodnímu a kulturnímu prostředí i k ochraně uměleckých a kulturních hodnot. Vzdělávací oblast zahrnuje vzdělávací obory *DĚJEPIS a VÝCHOVA K OBČANSTVÍ*, ze kterých jsou vytvořeny vyučovací předměty téhož názvu.

5. 5. 1 DĚJEPIS**Charakteristika vyučovacího předmětu:**

Obsahové, časové a organizační vymezení vyučovacího předmětu:

OBSAHOVÉ VYMEZENÍ		ČASOVÉ VYMEZENÍ		ORGANIZAČNÍ VYMEZENÍ
		ročník	Počet hodin týdně	
<i>Vzdělávací oblast</i>	Člověk v dějinách	6.	1	Vyučovací blok
	Počátky lidské společnosti			Práce s PC
ČLOVĚK A SPOLEČNOST	Nejstarší civilizace. Kořeny evropské kultury	7.	2	Kmenová a individuální učebna, tematické vycházky, výlety, exkurze
	Křesťanství a středověká Evropa			Individuální, skupinová práce

	Objevy a dobývání. Počátky nové doby	8.	2	
	Modernizace společnosti			
	Moderní doba			
	Rozdělený a integrující se svět	9.	2	

Cílem vyučovacího předmětu je předávání historické zkušenosti. Důležité je zejména poznávání dějů, skutků a jevů, které zásadním způsobem ovlivnily vývoj společnosti a promítly se do obrazu naší současnosti. Důraz je kladen především na dějiny 19. a 20. století, kde leží kořeny většiny současných společenských jevů.

Předmět je členěn do 8 tematických skupin: Člověk v dějinách; Počátky lidské společnosti; Nejstarší civilizace. Kořeny evropské kultury; Křesťanství a středověká Evropa; Objevy a dobývání. Počátky nové doby; Modernizace společnosti; Moderní doba; Rozdělený a integrující se svět.

Průřezová témata:

Ve vyučovacím předmětu jsou realizována tato průřezová témata:

- Osobnostní a sociální výchova
- Výchova demokratického občana
- Výchova k myšlení v evropských a globálních souvislostech
- Multikulturní výchova
- Environmentální výchova

Mezipředmětové vztahy:

V rámci mezipředmětových vztahů je možné uplatnit vazby s těmito předměty:

- Český jazyka a literatura
- Matematika
- Přírodopis
- Zeměpis

- Hudební výchova
- Výtvarná výchova

Časová dotace:

Dějepis je dotován jednou vyučovací hodinou v šestém ročníku a dvěma hodinami v dalších ročnících druhého stupně.

Výchovné a vzdělávací strategie pro utváření a rozvoj klíčových kompetencí žáků:

KOMPETENCE K UČENÍ:

- * vedeme žáky ke správnému používání pojmů z různých oblastí tak, aby si je upevnili a dávali do souvislostí
- * zařazujeme do výuky příklady z běžného života, používáme dostupné zdroje informací, umožňujeme žákům pracovat s konkrétními aktuálními informacemi
- * na praktických úkolech demonstrujeme časovou přímku

KOMPETENCE KOMUNIKATIVNÍ:

- * provádíme kontrolu zpětnou vazbou, zda žáci rozumí zadanému úkolu či sdělení
- * vedeme žáka k porozumění obsahu sdělení a přiměřené reakci na něj

KOMPETENCE SOCIÁLNÍ A PERSONÁLNÍ:

- * vedeme žáky k zamýšlení se nad celosvětovými důsledky nedodržování základních mravních norem na základě historických i aktuálních skutků

KOMPETENCE OBČANSKÉ:

- * učíme žáky vnímat rasové, národnostní a kulturní odlišnosti jako obohacující jev
- * seznamujeme žáky se základy fungování státu, s povinnostmi a právy občanů

5. 5. 1. 1 Vzdělávací obsah

Vyučovací předmět: **DĚJEPIS**

Ročník: **6.**

Ročníkové výstupy – žák:	Učivo:	Mezipředmětové vazby:	Průřezová témata:
<p>* objasní význam dějin jako sdělení minulosti</p> <p>* uvede informační zdroje a instituce, kde lze historické poznatky najít</p> <p>* pracuje s dějepisnou mapou a časovou osou</p> <p>* popíše život pravěkých sběračů a lovců, charakterizuje jejich materiální a duchovní kulturu</p> <p>* vysvětlí význam zemědělství, dobytčářství a zpracování kovů pro člověka a společnost</p>	<p style="text-align: center;">ČLOVĚK V DĚJINÁCH</p> <p>- úvod do učiva dějepisu</p> <p>- význam zkoumání dějin, získávání informací o dějinách</p> <p>- historické prameny, archeologie</p> <p>- historický čas a prostor</p> <p>- teorie vzniku života na Zemi</p> <p style="text-align: center;">POČÁTKY LIDSKÉ SPOLEČNOSTI</p> <p>- člověk a lidská společnost v pravěku</p> <p>- doba kamenná, bronzová, železná</p> <p>- způsob života jednotlivých vývojových typů člověka</p> <p>- vznik zemědělství, vynálezy daných období, získávání kovů a vliv na společnost</p>	<p>ČJ - čtení pověstí nebo příběhů zaměřených na počátky lidské společnosti</p> <p>M - orientace v časové přímce (číselná osa)</p> <p>PŘ - pravěká zvířata, rostliny, zemědělství</p> <p>Z – porovnání map současných a starověkých států</p> <p>VV - návštěva muzeí (např. Anthropos), malování tematických obrázků (archeologické</p>	<p>VDO: Principy demokracie jako formy vlády a způsobu rozhodování: základní kategorie fungování demokracie (spravedlnost, řád, norma, zákon, právo, morálka).</p> <p>VMEGS: Jsme Evropané: kořeny a zdroje evropské civilizace; klíčové mezníky evropské historie.</p> <p>EV: Ekosystémy: kulturní krajina (pochopení</p>

<p>* zná příklady archeologických kultur na našem území</p> <p>* pokusí se vyrobit některý z pravěkých nástrojů</p> <p>* popíše přírodní podmínky a jejich vliv na vznik nejstarších zemědělských civilizací</p> <p>* vyjmenuje nejvýznamnější stavební a kulturní památky těchto civilizací</p> <p>* využije konkrétních příkladů k vysvětlení přínosu antické kultury</p> <p>* zná významné osobnosti antiky důležité pro evropskou kulturu a společnost</p> <p>* uvede základy židovské a křesťanské víry</p> <p>* objasní pojem demokracie,</p>	<p>- první umělecké výtvo-ry</p> <p>- počátky náboženství</p> <p>- Keltové, Germáni</p> <p style="text-align: center;">NEJSTARŠÍ CIVILIZACE. KOŘENY EVROPSKÉ KULTURY</p> <p>- starověké státy – poloha, přírodní podmínky, historie státu - jednotlivá období a státní zřízení, osobnosti, vynálezy, způsob života, umění, náboženství, písmo a vzdělání, pověsti, obyvatelstvo, ...</p> <p>- staroorientální státy: Mezopotámie, Egypt, Palestina, Indie, Čína</p> <p>- Kréta – minojská civilizace</p> <p>- antické Řecko</p> <p>- antický Řím</p>	<p>nálezy), výroba hlubokého ovlivnění pravěkých výroby přírody v průběhu vzniku keramických nádob a civilizace až po dnešek). šperků, antická kultura (architektura, výtvarné umění, šperky,..)</p>
--	--	--

vysvětlí formy státní moci v jednotlivých státech a posoudí potřebnost zákonů * oblasti nejstarších civilizací ukáže na mapě		
--	--	--

Vyučovací předmět: **DĚJEPIS**

Ročník: **7.**

Ročníkové výstupy – žák:	Učivo:	Mezipředmětové vazby:	Průřezová témata:
* popíše události související se stěhováním národů * vymezí a porovná základní rysy západoevropské, byzantské a islámské kultury * charakterizuje Velkomoravskou říši a vnitřní vývoj českého státu a postavení těchto státních útvarů v evropských souvislostech * posoudí vznik a rozpad západořímské říše * vysvětlí úlohu křesťanství při sjednocování Evropy	KŘESŤANSTVÍ A STŘEDOVĚKÁ EVROPA - stěhování národů - šíření křesťanství v Evropě - franská říše - byzantská říše - arabská říše - příchod Slovanů, Sámova říše - Velkomoravská říše, příchod	ČJ - čtení pověstí nebo příběhů o středověkých rytířích, hradech, panovnících apod. M - orientace v časové přímce (číselná osa), letopočty Z - porovnání map současných a	OSV – MR: Hodnoty, postoje, praktická etika: Hodnoty a postoje Mistra Jana Husa. VDO: Principy demokracie jako formy vlády a způsobu rozhodování: Způsoby vlády ve středověku

<p>* charakterizuje konflikty křesťanství s jinými věroukami</p> <p>* charakterizuje konflikty světské a církevní moci</p> <p>* porovná způsob života jednotlivých vrstev středoevropské společnosti</p> <p>* vyjmenuje krále z rodu Přemyslovců a Lucemburků</p> <p>* popíše a výtvarně přiblíží znaky a příklady románské a gotické kultury</p> <p>* zná pověsti týkající se počátků českého státu</p> <p>* orientuje se na historické mapě</p> <p>* přiblíží pojmy pojící se s probíranou tematikou</p> <p>* vysvětlí záměr husitství, představí osobnost Jana Husa</p> <p>* rozumí významu husitství a jeho důsledkům na politický a kulturní život</p> <p>* zná jméno autora knihtisku a význam tohoto vynálezu</p> <p>* vysvětlí pojem kolonizace, ilustruje průběh</p>	<p>Konstantina a Metoděje</p> <p>- vznik českého státu za vlády prvních Přemyslovců</p> <p>- vznik, rozpad a dědictví Svaté říše římské</p> <p>- křížové výpravy</p> <p>- Lucemburkové</p> <p>- Karel IV.</p> <p>- struktura středověké společnosti, život ve středověku jednotlivých vrstev</p> <p>- románská a gotická kultura</p> <p>- významné osobnosti</p> <p style="text-align: center;">OBJEVY A DOBÝVÁNÍ. POČÁTKY NOVÉ DOBY</p> <p>- husitství</p> <p>- Jiří z Poděbrad</p> <p>- vynález knihtisku</p> <p>- Jagellonci na českém trůně</p> <p>- objevné plavby, známí mořeplavci</p>	<p>středověkých států,</p> <p>orientace na mapě - významné gotické a renesanční památky v České republice</p> <p>HV - poslech písně</p> <p>Kdož sú boží bojovníci</p> <p>VV - gotika, renesance - typické znaky, malování hradů, erbů a historických obydlí, architektura daných slohů</p>	<p>v porovnání se současným politickým zřízením.</p> <p>VMEGS: Jsme Evropané: kořeny a zdroje evropské civilizace; klíčové mezníky evropské civilizace.</p>
--	---	--	--

<p>zámořských objevů</p> <ul style="list-style-type: none"> * uvede známé mořeplavce a jejich objevy * interpretuje podstatu humanismu, objasní důvody k reformě církve * vyjmenuje nejznámější renesanční památky a umělce *objasní příčiny rozporů v evropských zemích * popíše vývoj českého státu v evropských souvislostech * určí příčiny a důsledky vzniku třicetileté války * má základní informace o způsobu současného hospodaření * povypráví o životě a díle J. A. Komenského * orientuje se v základních uměleckých pojmech architektonických slohů této doby 	<ul style="list-style-type: none"> - kolonizace - humanismus, renesance - habsburská monarchie - Rudolf II. - stavovské povstání - J. A. Komenský - třicetiletá válka - Evropa na počátku novověku, občanské války - život v českých zemích - rozmach vzdělanosti 		
---	---	--	--

Vyučovací předmět: **DĚJEPIS**Ročník: **8.**

Ročníkové výstupy – žák:	Učivo:	Mezipředmětové vazby:	Průřezová témata:
<ul style="list-style-type: none"> * charakterizuje vztahy evropských velmocí po třicetileté válce * představí současné vládce habsburského rodu * vysvětlí a na příkladech představí absolutismus, konstituční monarchii, parlamentarismus * seznámí s podstatou reforem Marie Terezie a Josefa II. * pozná typické znaky barokního stylu, uvede hlavní představitele této kultury z nejrůznějších oblastí (hudba, malířství, divadlo aj.) * poslechne si ukázky barokní hudby * porovná podobu tehdejšího školního vzdělávání s dnešním * popíše nerovnoměrnost vývoje evropských zemí a světa v důsledku různého tempa modernizace * charakterizuje, jaké ekonomické, sociální, 	<p style="text-align: center;">OBJEVY A DOBÝVÁNÍ. POČÁTKY NOVÉ DOBY</p> <ul style="list-style-type: none"> - Evropa po třicetileté válce - habsburská monarchie v letech 1648-1740 - Marie Terezie a Josefa II. - baroko - osvícenství <p style="text-align: center;">MODERNIZACE SPOLEČNOSTI</p> <ul style="list-style-type: none"> - vznik USA - Velká francouzská revoluce - industrializace a její důsledky pro 	<p>ČJ - významní čeští autoři jako představitelé národního obrození</p> <p>Z - práce s mapou - Kolumbus, objevné cesty, porovnání map tehdejších a dnešních států</p> <p>VV – umělecké styly (renesance, baroko, secese)</p>	<p>MulV: Etnický původ: rovnocennost všech etnických skupin a kultur; postavení národnostních menšin.</p>

<p>politické a kulturní změny způsobila modernizace společnosti v naší zemi</p> <ul style="list-style-type: none"> * vysvětlí kontext událostí ve Francii, napoleonských válek a revoluce * posoudí, jaký vliv měly tyto události na české země i ostatní státy Evropy * přiblíží osobnost a činy Napoleona Bonaparta * ví, jaký je rozdíl mezi absolutismem a konstitučním systémem * zhodnotí souvislosti mezi utvářením novodobého českého národa a národními hnutími v Evropě * formuluje úsilí sociálních skupin a požadavky evropských revolucí * dokáže vyjmenovat hlavní české obroditele * popíše politické, sociální a národnostní problémy * přiblíží rozdíly v životě jednotlivých společenských vrstev v naší zemi * porovná tehdejší situaci Židů a Romů se současností 	<p>společnost</p> <ul style="list-style-type: none"> - napoleonské války - průmyslová revoluce - její průběh a dopady ve světě, v českých zemích - národní obrození a jeho osobnosti - rok 1848 - hnutí evropských národů - politické, sociální a národnostní konflikty - politické proudy, strany, občanská práva - kolonialismus - světové změny v období 2. poloviny 19. století - rozvoj vědy a techniky - sociální nerovnosti ve společnosti - Rakousko-Uhersko - konflikty na česko-německém území - kultura a architektonické styly v daných obdobích 		
---	--	--	--

<ul style="list-style-type: none"> * vymezí podstatu hlavních politických proudů * uvede důsledky nerovnoměrnosti modernizace v Evropě * uvede význam kolonií a vysvětlí, proč spolu některé velmoci soupeřily * stručně objasní význam důležitých pojmů vztahujících se k tematickému okruhu * umí pracovat s časovou přímkou * uvede nejznámější vynálezy této doby 			
---	--	--	--

Vyučovací předmět: **DĚJEPIS**

Ročník: **9.**

Ročníkové výstupy – žák:	Učivo:	Mezipředmětové vazby:	Průřezová témata:
<ul style="list-style-type: none"> * stručně vymezí události, průběh a důsledky první světové války * popíše důsledky zneužití techniky ve válce, uvede příklady * zhodnotí výhody a nevýhody 	<p style="text-align: center;">MODERNÍ DOBA</p> <ul style="list-style-type: none"> - rozdělení evropských mocností - balkánské války - uzavírání spojenectví - první světová válka - příčiny a důsledky 	<p>ČJ – literatura a film popisující dané události</p> <p>Z - práce s mapou – hranice během II.</p>	<p>VDO: Občan, občanská společnost a stát:</p> <p>Listina základních práv a svobod, práva a povinnosti občana.</p>

<p>demokratických systémů</p> <p>* vysvětlí, na základě čeho vznikaly různé totalitní ideologie a jaký měly dopad na celý svět</p> <p>* zamyslí se nad postavením Československa v Evropě, charakterizuje jeho tehdejší vývoj</p> <p>* představí osobnost T. G. Masaryka</p> <p>* popíše situaci ve světě během hospodářské krize</p> <p>* stručně vymezení události, průběh a důsledky druhé světové války</p> <p>* umí posoudit, proč antisemitismus a rasismus narušují lidská práva</p> <p>* pracuje s mapou demonstrující poválečné změny ve světě</p> <p>* charakterizuje bipolární svět, důvody jeho vzniku a rozpadu</p> <p>* vysvětlí příčiny rozporů mezi supervelmocemi</p> <p>* objasní vojenská, politická a hospodářská</p>	<p>- české země za první světové války</p> <p>- nové politické uspořádání Evropy</p> <p>- úloha USA ve světě</p> <p>- vznik Československa, T. G. Masaryk</p> <p>- politická, hospodářská a mezinárodní situace ve 20. a 30. letech</p> <p>- totalitní systémy a jejich důsledky pro Československo a svět</p> <p>- druhá světová válka - vznik, průběh</p> <p>- holokaust</p> <p>- domácí a zahraniční odboj</p> <p>- konec demokracie v ČSR</p> <p>- politické, mocenské, ekonomické důsledky války</p> <p>ROZDĚLENÝ A INTEGRUJÍCÍ SE SVĚT</p> <p>- studená válka</p> <p>- rozdělení světa</p> <p>- politické, hospodářské, sociální a ideologické soupeření</p> <p>- východní blok a jeho vnitřní vývoj</p>	<p>světové války, vyhranění prostoru Československé republiky, České republiky</p>	<p>Principy soužití s minoritami.</p> <p>Principy demokracie jako formy vlády a způsobu rozhodování:</p> <p>Způsoby vlády v minulosti v porovnání se současným politickým zřízením. Principy demokracie x totalitní zřízení. Význam ústavy jako základního zákona země.</p> <p>MulV: Etnický původ:</p> <p>Vznik Československé republiky, holocaust. Projevy rasové nesnášenlivosti - jejich rozpoznávání a důvody vzniku.</p> <p>Princip sociálního</p>
---	---	--	--

<p>seskupení, vzájemné vztahy a neshody</p> <p>* zhodnotí život v Československu v době socialismu a po pádu komunistického režimu</p> <p>* má informace o tom, jak žijí lidé v rozvojových zemích</p> <p>* uvede globální problematiku současného světa</p> <p>* vyjmenuje důležité mezinárodní instituce, popíše jejich funkci</p> <p>* orientuje se v časové ose a historické mapě, seřadí v chronologickém sledu hlavní historické epochy</p>	<ul style="list-style-type: none"> - železná opona - vývoj Československa v letech 1945-1989 - dekolonizace - vznik České republiky, V. Havel - kultura, věda a technika - současný svět a jeho problémy - EU, NATO, OSN <p style="text-align: center;">ČLOVĚK V DĚJINÁCH</p> <ul style="list-style-type: none"> - orientace v časovém sledu jednotlivých historických období - práce s časovou přímkou a dějepisnou mapou 		<p>smíru a solidarity:</p> <p>Nekonfliktní život v multikulturní společnosti. Otázka lidských práv, základní dokumenty.</p>
---	--	--	--

5. 5. 1. 2 Vzdělávací obsah pro žáky s podpůrnými opatřeními od 3. stupně (žáci s LMP)

Vyučovací předmět poskytuje žákům s lehkým mentálním postižením základní poznatky o dějinném vývoji lidstva i vlastního národa, seznamuje je s významnými historickými událostmi a osobnostmi, které ovlivnily život v minulosti a mají význam pro současnost. Vede žáky k poznání, že historie není pouze věda s výčtem dat a událostí, ale v podobě kulturněhistorických památek obohacuje náš život a dává nám příklady pro jednání i v současnosti.

Vyučovací předmět: **DĚJEPIS**

LMP

Ročník: 6.

Ročníkové výstupy – žák:	Učivo:	Mezipředmětové vazby:	Průřezová témata:
<p>* chápe význam dějin jako sdělení minulosti, ze kterého máme možnost se poučit</p> <p>* rozliší základní rozdíly ve způsobu života pravěkých a současných lidí</p> <p>* podle obrázků umí popsat pravěká zvířata, způsob jejich lovu, zbraně, předměty denní potřeby a kultovní</p>	<p style="text-align: center;">ČLOVĚK V DĚJINÁCH</p> <p>- historické prameny - způsob získávání informací o dějinách, archeologie, význam dějin</p> <p style="text-align: center;">POČÁTKY LIDSKÉ SPOLEČNOSTI</p> <p>- PRAVĚK - způsob života v pravěku – sběr, lov, obydlí, zemědělství, kultura; rozdíly způsobu života v pravěku a dnes</p>	<p>ČJ - čtení pověstí nebo příběhů zaměřených na počátky lidské společnosti</p> <p>M - orientace v časové přímce (číselná osa)</p> <p>PŘ - pravěká zvířata, rostliny, zemědělství</p> <p>VV - návštěva muzeí (např. Anthropos),</p>	<p>VMEGS: Jsme</p> <p>Evropané: kořeny a zdroje evropské civilizace; klíčové mezníky evropské civilizace.</p> <p>EV: Lidské aktivity a problémy životního prostředí: Krajina dříve a dnes.</p>

<p>předměty</p> <p>* zná souvislosti mezi přírodními podmínkami a vývojem starověkých států</p> <p>* popíše život v době nejstarších civilizací</p> <p>* má povědomí o některých významných osobnostech této éry</p> <p>* uvede významné památky této éry, které může navštívit</p> <p>* má poznatky o způsobu života předkřesťanských obyvatel našeho území</p> <p>* zná příčiny a důsledky stěhování národů</p> <p>* má poznatky o způsobu života prvních Slovanů</p> <p>* zná první státní útvary na našem území</p>	<p style="text-align: center;">NEJSTARŠÍ CIVILIZACE. KOŘENY EVROPSKÉ KULTURY</p> <p>- starověké civilizace - Egypt, Řecko, Řím</p> <p>- obecné znaky, zvláštnosti</p> <p>- hospodářství</p> <p>- kultura</p> <p>- filosofie - náboženství</p> <p>- přínos pro rozvoj celosvětové kultury</p> <p>- významné osobnosti a památky</p> <p style="text-align: center;">KŘESŤANSTVÍ A STŘEDOVĚKÁ EVROPA</p> <p>- historie našeho území v době předkřesťanské – způsob života obyvatel - hlavní kmeny – Keltové, Bójové</p> <p>- stěhování národů – příčiny, důsledky</p> <p>- Slované</p> <p>- Sámova říše</p> <p>- Velkomoravská říše</p> <p>- příchod Cyrila a Metoděje - význam</p> <p>- křesťanství</p>	<p>malování tematických obrázků (archeologické nálezy), výroba pravěkých keramických nádob a šperků</p>	<p>Využívání přírody v minulosti.</p>
---	---	---	---------------------------------------

* má základní informace z období počátků českého státu	- počátky českého státu - románská kultura		
* zná význam křesťanství pro společnost	- pověsti - časová přímka		
* zná nejnámější pověsti z našich dějin			

Vyučovací předmět: **DĚJEPIS****LMP**Ročník: **7.**

Ročníkové výstupy – žák:	Učivo:	Mezipředmětové vazby:	Průřezová témata:
* popíše úlohu a postavení církve ve středověké společnosti * rozeznává období rozkvětu českého státu v době přemyslovské a lucemburské	KŘESŤANSTVÍ A STŘEDOVĚKÁ EVROPA - feudalismus - církev - hrady, rozvoj měst - změny ve středověké společnosti - Přemyslovci na trůnu - vláda Přemyslovců a Lucemburků - Karel IV.	ČJ - čtení pověstí nebo příběhů o středověkých rytířích, hradech, panovnících apod. M - orientace v časové přímce (číselná osa), letopočty Z - práce s mapou,	OSV – MR: Hodnoty, postoje, praktická etika: Hodnoty a postoje Mistra Jana Husa. VDO: Principy demokracie jako formy vlády a

<p>* zná významné osobnosti z rodu Přemyslovců a Lucemburků a jejich přínos</p> <p>* charakterizuje příčiny, průběh a důsledky husitského hnutí</p> <p>* zná významné osobnosti a události husitské revoluce</p>	<p>- Praha</p> <p>- gotika</p> <p>- Václav IV.</p> <p>- příčiny- průběh- důsledky</p> <p>- osobnosti – J. Hus, J. Žižka</p> <p>- křížové výpravy</p> <p>- České země po husitské revoluci</p> <p>- Jiří z Poděbrad</p> <p>- časová přímka</p>	<p>orientace na mapě - významné gotické a renesanční památky v České republice</p> <p>HV - poslech písně Kdož sú boží bojovníci</p> <p>VV - gotika, renesance - typické znaky, malování hradů, erbů a historických obydlí</p>	<p>způsobu rozhodování: Způsoby vlády ve středověku v porovnání se současným politickým zřízením.</p>
--	---	---	--

Vyučovací předmět: **DĚJEPIS****LMP**Ročník: **8.**

Ročníkové výstupy – žák:	Učivo:	Mezipředmětové vazby:	Průřezová témata:
<p>* orientuje se v důsledcích objevných cest a poznání nových civilizací pro Evropu</p>	<p>OBJEVY A DOBÝVÁNÍ. POČÁTKY NOVÉ DOBY</p> <p>- počátek novověku – objevné cesty a jejich důsledky</p> <p>- Kryštof Kolumbus</p> <p>- poznávání nových civilizací</p>	<p>ČJ - význam knihtisku, významní čeští autoři jako představitelé národního obrození</p>	

<p>* má přehled o zásadních historických událostech v naší zemi v daném období</p> <p>* zná význačné osobnosti českých dějin v novověku</p> <p>* uvede základní historické události v naší zemi v 19. století</p> <p>* vyjmenuje nejvýznamnější osobnosti českých dějin 19.</p>	<ul style="list-style-type: none">- důležité vynálezy a objevy- knihtisk a jeho význam- renesance <p>ČESKÉ ZEMĚ ZA VLÁDY HABSBURKŮ</p> <ul style="list-style-type: none">- Rudolf II. a jeho doba- bitva na Bílé hoře a její důsledky- Jednota bratrská- Jan Amos Komenský- doba pobělohorská- baroko <p>OSVÍCENSTVÍ</p> <ul style="list-style-type: none">- Marie Terezie a její vláda- Josef II a jeho vláda- selské rebelie- hospodářský a kulturní rozvoj <p style="text-align: center;">MODERNIZACE SPOLEČNOSTI</p> <p>NÁRODNÍ OBROZENÍ</p> <ul style="list-style-type: none">- utváření novodobého českého národa- František Palacký- revoluční rok 1848	<p>M - orientace v časové přímce (číselná osa), letopočty</p> <p>Z - práce s mapou - Kolumbus, objevné cesty</p> <p>VV – umělecké styly (renesance, baroko, secese)</p>
--	--	--

století * má povědomí o významu revolučního roku 1848 * uvědomuje si rozdíly ve způsobu života společnosti jednotlivých historických etap	- český jazyk a jeho význam pro vývoj národa - česká společnost a kultura na konci 19. století - secese - rozdíly ve způsobu života jednotlivých historických etap: pravěk x starověk x středověk x novověk		
---	---	--	--

Vyučovací předmět: **DĚJEPIS**

LMP

Ročník: **9.**

Ročníkové výstupy – žák:	Učivo:	Mezipředmětové vazby:	Průřezová témata:
* uvede příčiny a politické, sociální a kulturní důsledky 1. světové války * má základní poznatky o vzniku samostatné Československé republiky * uvědomuje si nebezpečí	<p style="text-align: center;">MODERNÍ DOBA</p> 1. SVĚTOVÁ VÁLKA - příčiny a důsledky - průběh SVĚT PO 1. SVĚTOVÉ VÁLCE - vznik samostatné Československé republiky - T. G. Masaryk a 1. republika	ČJ - čtení povídek, sledování tematických příběhů, filmů M - orientace v časové přímce (číselná osa), letopočty Z - práce s mapou - I, II. světová válka, vyhranění prostoru Československé	VDO: Principy demokracie jako formy vlády a způsobu rozhodování: Způsoby vlády v minulosti v porovnání se současným politickým zřízením. Principy demokracie x

<p>totalitních ideologií (fašismus, komunismus)</p> <p>* zná příčiny, průběh a důsledky 2. světové války</p> <p>* zná poválečný politický a hospodářský vývoj v Evropě a Československu</p> <p>* chápe význam událostí v roce 1989 a vítězství demokracie v naší vlasti</p> <p>* uvědomuje si ČR jako součást EU</p>	<p>- hospodářská krize a 30. léta v Československu</p> <p>- nástup fašismu, Mnichovská zrada</p> <p style="text-align: center;">ROZDĚLENÝ A INTEGRUJÍCÍ SE SVĚT</p> <p>2. SVĚTOVÁ VÁLKA</p> <p>- protektorát Čechy a Morava</p> <p>- Slovenský štát</p> <p>- průběh a důsledky války</p> <p>- domácí i zahraniční odboj</p> <p>- holocaust</p> <p>POVÁLEČNÝ VÝVOJ V ČESKOSLOVENSKU</p> <p>- období zápasu o demokracii</p> <p>- únor 1948</p> <p>- totalitní režim a odpor proti němu</p> <p>- rok 1968</p> <p>- nové společenské poměry v Evropě</p> <p>- události roku 1989</p> <p>- demokracie</p> <p>- vznik ČR</p> <p>- vstup do EU</p>	<p>republiky, České republiky</p> <p>HV - poslech a nácvik hymny</p> <p>totalitní zřízení.</p> <p>MulV: Etnický původ:</p> <p>Vznik Československé republiky, holocaust.</p>
--	---	--

5. 5. 2 VÝCHOVA K OBČANSTVÍ

Charakteristika vyučovacího předmětu:

Obsahové, časové a organizační vymezení vyučovacího předmětu:

OBSAHOVÉ VYMEZENÍ		ČASOVÉ VYMEZENÍ		ORGANIZAČNÍ VYMEZENÍ
		ročník	Počet hodin týdně	
<i>Vzdělávací oblast</i>	Člověk ve společnosti	6.	1	Vyučovací blok Práce s PC
	Člověk jako jedinec	7.	1	Kmenová a individuální učebna, tematické vycházky, exkurze
	Člověk, stát a hospodářství	8.	1	Individuální a skupinová práce
	Člověk, stát a právo			
ČLOVĚK A SPOLEČNOST	Mezinárodní vztahy, globální svět	9.	1	

Výchova k občanství učí žáky respektovat a uplatňovat mravní principy a pravidla společenského soužití a přebírat odpovědnost za vlastní názory, chování a jednání a jejich důsledky. Rozvíjí občanské a právní vědomí žáků, posiluje smysl jednotlivců pro osobní i občanskou odpovědnost a motivuje žáky k aktivní účasti na životě demokratické společnosti.

Předmět je členěn do 5 tematických skupin: Člověk ve společnosti, Člověk jako jedinec, Člověk, stát a hospodářství, Člověk, stát a právo a Mezinárodní vztahy, globální svět.

Průřezová témata:

Ve vyučovacím předmětu jsou realizována tato průřezová témata:

- Osobnostní a sociální výchova
- Výchova demokratického občana
- Výchova k myšlení v evropských a globálních souvislostech
- Multikulturní výchova
- Environmentální výchova
- Mediální výchova

Mezipředmětové vztahy:

V rámci mezipředmětových vztahů je možné uplatnit vazby s těmito předměty:

- Český jazyk
- Matematika
- Informatika
- Dějepis
- Zeměpis
- Hudební výchova
- Výtvarná výchova
- Výchova ke zdraví
- Pracovní činnosti

Časová dotace:

Vyučovací předmět výchova k občanství je realizován v každém ročníku druhého stupně, a to jednou vyučovací hodinou týdně.

Výchovné a vzdělávací strategie pro utváření a rozvoj klíčových kompetencí žáků:

KOMPETENCE K UČENÍ:

- * vedeme žáky ke správnému používání pojmů z různých oblastí tak, aby si je upevnili a dávali do souvislostí
- * zařazujeme do výuky příklady z běžného života, používáme dostupné zdroje informací, umožňujeme žákům pracovat s konkrétními aktuálními informacemi

KOMPETENCE K ŘEŠENÍ PROBLÉMŮ:

- * vytváříme prostředí motivující žáky k otevřenosti, aby se mohli svěřit a požádat o radu
- * připravujeme přiměřené situace k řešení
- * nabízíme různé varianty řešení
- * vedeme žáky k převzetí zodpovědnosti za svá rozhodnutí a činy, učíme žáky domýšlet různé situace
- * motivujeme žáky pro další studium

KOMPETENCE KOMUNIKATIVNÍ:

- * připravujeme různé typy úkolů využitelných v praxi
- * povzbuzujeme žáky ke komunikaci s okolím
- * seznamujeme je s komunikací s úřady
- * umožňujeme žákům práci s různými sdělovacími prostředky a médii a vedeme je ke kritickému zpracování informací

KOMPETENCE SOCIÁLNÍ A PERSONÁLNÍ:

- * vedeme žáky k zamýšlení se nad celosvětovými důsledky nedodržování základních mravních norem na základě aktuálních zpráv ze světa (terorismus, ekologie)
- * zařazujeme práci v týmech – dvojice, vícečlenné skupiny
- * zařazujeme řešení modelových situací, při nichž se žáci učí rozpoznat vhodné a nevhodné chování na základě dostatečného množství informací a zkušeností
- * vedeme žáky k uvědomování si a k asertivnímu sdělování vlastních potřeb, přání, emocí, nesouhlasu
- * žáci jsou vedeni k používání a zacházení s finančními prostředky
- * klademe důraz na uvědomování si vlastního těla a svého já a důraz na zdravý životní styl a prevenci rizikových faktorů

- * seznamujeme žáky s fungováním a vznikem rodiny, se základními lidskými právy
- * vedeme žáky k poskytování pomoci druhým

KOMPETENCE OBČANSKÉ:

- * seznamujeme žáky se základními právy a povinnostmi občanů
- * vedeme žáky k respektování společenských norem a pravidel soužití
- * prostřednictvím zajímavých materiálů seznamujeme žáky s nebezpečím rasismu, závislostí a xenofobie a nabízíme alternativu – toleranci
- * na modelových situacích seznamujeme žáky s krizovými telefonními čísly a chováním se v krizových situacích včetně poskytnutí první pomoci
- * seznamujeme žáky se základy fungování státu
- * umožňujeme žákům poznat různá povolání a jejich náplň a motivujeme je k vhodnému výběru budoucího povolání
- * připravujeme žáky na praktický život tím, že jim zprostředkováváme dostatek přiměřených informací a zkušeností z oblastí veřejné správy, sociálního zabezpečení, občanského práva
- * informujeme žáky o funkcích různých úřadů, vytváříme modelové situace, při nichž se žáci učí vyřídit si různé občanské záležitosti z oblasti veřejné správy

KOMPETENCE PRACOVNÍ:

- * vedeme žáky k ekologickému chování
- * umožňujeme žákům poznat různá povolání, jejich náplň a motivujeme je k vhodnému výběru budoucího povolání

5. 5. 2. 1 Vzdělávací obsah

Vyučovací předmět: **VÝCHOVA K OBČANSTVÍ**

Ročník: **6.**

Ročníkové výstupy – žák:	Učivo:	Mezipředmětové vazby:	Průřezová témata:
<p>* rozlišuje projevy nepřiměřeného chování a porušování společenských norem</p> <p>* má přehled o kulturních institucích nacházejících se v obci, kde žije</p> <p>* zhodnotí důsledky vandalismu</p> <p>* seznámí s kraji ČR</p> <p>* uvede podstatu státních symbolů,</p>	<p style="text-align: center;">ČLOVĚK VE SPOLEČNOSTI</p> <p>NAŠE ŠKOLA</p> <ul style="list-style-type: none"> - název a adresa školy - práva a povinnosti žáků - pravidla a normy <p>NAŠE OBEC, REGION, KRAJ</p> <ul style="list-style-type: none"> - důležité instituce - zajímavá místa - ochrana kulturních památek a přírodních objektů - významní rodáci - tradice v našem regionu - samospráva - kraje <p>NAŠE VLAST</p> <ul style="list-style-type: none"> - pojem vlast 	<p>ČJ - pravidla dialogu</p> <p>D – vývoj lidských práv v historii</p> <p>Z - plán města a mapa kraje, významná místa v kraji, státy EU, sousedící země</p> <p>HV – poslech a reprodukce regionálních písní, hymny</p> <p>VV – státní vlajka</p> <p>VKZ – utváření vědomí vlastní identity; mezilidské vztahy, šikana</p>	<p>OSV - OR:</p> <p>Psychohygienu: Organizace svého času, relaxace, různé aktivity pro volný čas.</p> <p>OSV - SR: Mezilidské vztahy: Chování podporující dobré vztahy, empatie a pohled na svět očima druhého, respektování, podpora, pomoc.</p> <p>Komunikace: Komunikace v různých situacích.</p>

<p>na příkladech vysvětlí, kdy a jak se používají</p> <p>* učí se reálně chápat své potřeby, vlastnosti i charakter a objektivně je využívat při rozhodování v situacích, jednání s druhými</p> <p>* ví, jaké jsou jeho osobní vlastnosti, pomocí nichž může dosáhnout nejrůznějších cílů</p> <p>* rozumí vztahům v rodině, chápe její význam</p> <p>* aktivně se podílí na fungování rodiny, participuje na chodu školy, třídy, obce</p> <p>* respektuje jakékoliv zvláštnosti a odlišnosti druhých lidí</p>	<ul style="list-style-type: none"> - národnost - státní občanství - zajímavá a památná místa - význam našeho národa ve světě - státní svátky - státní symboly <p>VZTAHY MEZI LIDMI</p> <ul style="list-style-type: none"> - osobní a neosobní vztahy - mezilidská komunikace - konflikty v mezilidských vztazích <p>ZÁSADY LIDSKÉHO SOUŽITÍ</p> <ul style="list-style-type: none"> - rodina - užší a širší rodina - náhradní rodinná péče - pravidla chování v rodině, společnosti - dělba práce a činností <p style="text-align: center;">ČLOVĚK JAKO JEDINEC</p> <p>PODOBNOST A ODLIŠNOST LIDÍ</p> <ul style="list-style-type: none"> - projevy chování 	<p>VDO: Občanská společnost a škola: Škola jako model otevřeného partnerství a demokratického společenství, atmosféra, principy, hodnoty.</p>
---	--	--

<p>* umí dostatečně korigovat své chování a jednání ve společnosti</p> <p>* vhodným způsobem řeší případné konflikty s druhými lidmi, jedná asertivně</p> <p>* přiměřeně má osvojené dovednosti pro smysluplné trávení volného času</p> <p>* zná základní funkce rodiny</p> <p>* rozlišuje postavení a role rodinných příslušníků</p> <p>* vyjmenuje jednotlivé složky státní moci, jejich orgány a hlavní kompetence</p> <p>* zná instituce podílející se na správě obcí a krajů</p> <p>* uvědomuje si důležitost</p>	<p>- rozdíly v prožívání, myšlení a jednání</p> <p>VNITŘNÍ SVĚT ČLOVĚKA</p> <p>- vnímání, poznávání a posuzování sebe i druhých lidí</p> <p>OSOBNÍ ROZVOJ</p> <p>- volný čas a jeho aktivní nebo pasivní využití</p> <p>- zdravotnictví</p> <p>- krizová centra pro děti</p> <p>- profese</p> <p>- zásady duševní hygieny</p> <p>ČLOVĚK, STÁT A HOSPODÁŘSTVÍ</p> <p>- funkce a struktura rodiny, role a postavení v rodině</p> <p>- bydliště, adresa</p> <p>ČLOVĚK, STÁT A PRÁVO</p> <p>PRÁVNÍ ZÁKLADY STÁTU</p> <p>- státní občanství</p> <p>- složky státní moci</p> <p>STÁTNÍ SPRÁVA A SAMOSPRÁVA</p> <p>- instituce státní správy a samosprávy</p> <p>LIDSKÁ PRÁVA</p>		
--	---	--	--

<p>respektování práv nejen druhých jedinců, ale i svých vlastních práv</p> <p>* popíše projevy šikany</p> <p>* posoudí, jaký má EU vliv na život v ČR</p> <p>* objasní práva občanů vyplývající ze společenství v EU</p> <p>* zamyslí se nad tím, jak mohou země profitovat díky vzájemnému společenství</p> <p>* vyjmenuje důležité mezinárodní organizace, vysvětlí jejich funkci a prokáže jejich význam</p> <p>* na příkladech představí ekologický způsob hospodaření</p>	<p>- základní lidská práva</p> <p>- práva dítěte</p> <p>- šikana</p> <p>MEZINÁRODNÍ VZTAHY, GLOBÁLNÍ SVĚT</p> <p>EVROPSKÁ INTEGRACE</p> <p>- Evropská unie a ČR</p> <p>- podstata, výhody</p> <p>MEZINÁRODNÍ SPOLUPRÁCE</p> <p>- významné mezinárodní organizace - OSN</p> <p>GLOBALIZACE</p> <p>- ekologická krize</p> <p>- základy ekologického způsobu života</p>		
--	--	--	--

Vyučovací předmět: **VÝCHOVA K OBČANSTVÍ**Ročník: **7.**

Ročníkové výstupy – žák:	Učivo:	Mezipředmětové vazby:	Průřezová témata:
<p>* orientuje se ve školském systému ČR</p> <p>* uvede možnosti dalšího vzdělávání po ukončení povinné školní docházky</p> <p>* vymezí pojem vlastenectví a porovná s projevy nacionalismu</p> <p>* dokáže informovat o aktuálním kulturním dění</p> <p>* je pravidelným návštěvníkem kulturních akcí</p> <p>* kriticky přistupuje k informacím masmédií</p> <p>* zná rizika masové komunikace</p>	<p style="text-align: center;">ČLOVĚK VE SPOLEČNOSTI</p> <p>NAŠE ŠKOLA</p> <ul style="list-style-type: none"> - život ve škole - žákovská samospráva - povinná školní docházka - systém školství v ČR <p>NAŠE VLAST</p> <ul style="list-style-type: none"> - vlastenectví - významné osobnosti <p>KULTURNÍ ŽIVOT</p> <ul style="list-style-type: none"> - kulturní rozmanitost světa - kulturní hodnoty - kulturní tradice - kulturní instituce - masová kultura, prostředky masové komunikace 	<p>ČJ – mluvený projev, denní tisk</p> <p>M – rozpočet domácnosti</p> <p>D – vývoj školství; vznik a vývoj peněz; historické typy státu; demokracie</p> <p>VV - zachycení regionálních zvláštností, objektů a památek, využití námětů jiných kultur</p> <p>VKZ – změny v životě člověka</p>	<p>OSV - SR: Mezilidské vztahy: Péče o dobré vztahy, chování podporující dobré vztahy.</p> <p>OSV - MR: Řešení problémů a rozhodovací schopnosti: Problémy v mezilidských vztazích.</p> <p>Hodnoty, postoje, praktická etika: Vytváření povědomí o kvalitách typu odpovědnost, spolehlivost, spravedlivost,</p>

<p>* rozliší sociální skupiny, do nichž patří</p> <p>* objasní příčiny nerovnosti některých skupin lidí</p> <p>* rozpozná národnostní, rasové, náboženské či jiné projevy lidské nesnášenlivosti</p> <p>* je tolerantní vůči všem lidem</p> <p>* charakterizuje menšiny žijící v ČR</p> <p>* zná a praktikuje společenská pravidla chování</p> <p>* popíše dopad porušování společenských norem</p>	<p>LIDSKÁ SETKÁNÍ</p> <p>- přirozené a sociální rozdíly mezi lidmi</p> <p>- rovnost a nerovnost</p> <p>- rovné postavení mužů a žen</p> <p>VZTAHY MEZI LIDMI</p> <p>- problémy lidské nesnášenlivosti</p> <p>- národnostní menšiny</p> <p>ZÁSADY LIDSKÉHO SOUŽITÍ</p> <p>- morálka a mravnost</p> <p>- společenská pravidla</p> <p>- výhody spolupráce lidí</p>	
<p>ČLOVĚK JAKO JEDINEC</p>		
<p>* porovná charakterové vlastnosti své a ostatních</p> <p>* vyjmenuje a blíže charakterizuje jednotlivá</p>	<p>PODOBNOST A ODLIŠNOST LIDÍ</p> <p>- člověk jako osobnost</p> <p>- vlastnosti, schopnosti, charakter</p> <p>OSOBNÍ ROZVOJ</p>	<p>respektování. Dovednosti rozhodování v eticky problematických situacích všedního dne.</p> <p>VDO: Občan, občanská společnost a stát:</p> <p>Principy soužití s minoritami.</p> <p>Principy demokracie jako formy vlády a způsobu rozhodování:</p> <p>základní kategorie fungování demokracie; význam ústavy jako základního zákona země.</p> <p>VMEGS: Jsme Evropané: Instituce evropské unie a jejich fungování.</p> <p>MulV: Kulturní difference: respektování</p>

<p>období lidského života</p> <p>* zmíní a na příkladech vysvětlí rozdíly mezi duchovním a hmotným majetkem</p> <p>* zdůvodní výhody a nevýhody hotovostního a bezhotovostního placení</p> <p>* má přehled o typech platebních karet a jejich možnostech</p> <p>* umí rozumně nakládat s financemi</p> <p>* orientuje se v hlavních příjmech a výdajích rodiny</p> <p>* ví, kdy se využívá pravidelná nebo jednorázová platba</p>	<p>- období lidského života</p> <p>- dospívání</p> <p style="text-align: center;">ČLOVĚK, STÁT A HOSPODÁŘSTVÍ</p> <p>MAJETEK, VLASTNICTVÍ</p> <p>- formy vlastnictví</p> <p>- majetek</p> <p>- zdraví a jeho ochrana</p> <p>PENÍZE</p> <p>- podoba a funkce peněz</p> <p>- formy placení</p> <p>HOSPODAŘENÍ</p> <p>- příjmy a výdaje domácnosti</p> <p>- rodinný rozpočet</p> <p>- úspory</p> <p>- profese, zaměstnání</p> <p>- pracovní úřad</p>	<p>zvláštností různých etnik.</p> <p>Etnický původ:</p> <p>Postavení národnostních menšin.</p> <p>MedV: Fungování a vliv médií ve společnosti:</p> <p>Vliv médií na každodenní život, společnost, politický život a kulturu z hlediska současné i historické perspektivy.</p>
---	---	---

* sestaví jednoduchý rozpočet domácnosti

* uvede a na příkladech konkretizuje typy a formy států

* představí principy demokracie

* diskutuje o významu lidských práv a rozsahu jejich porušování v současné době

* vyjmenuje důležité mezinárodní organizace, vysvětlí jejich funkci a prokáže jejich význam

* seznámí s pojmem globalizace, uvede a zhodnotí

ČLOVĚK, STÁT A PRÁVO

PRÁVNÍ ZÁKLADY STÁTU

- znaky, typy, formy státu
- státní občanství
- vláda, ministři, prezident
- Česká republika-demokratický stát
- obrana státu

LIDSKÁ PRÁVA

- základní lidská práva
- úprava lidských práv a práv dětí v dokumentech
- porušování lidských práv
- diskriminace

MEZINÁRODNÍ VZTAHY, GLOBÁLNÍ SVĚT

MEZINÁRODNÍ SPOLUPRÁCE

- významné mezinárodní organizace – Rada Evropy, NATO

GLOBALIZACE

- globální ekologické a společenské problémy

--	--

její projevy * charakterizuje aktuální globální problémy, zná jejich spouštěče a hrozbu pro lidstvo			
--	--	--	--

Vyučovací předmět: **VÝCHOVA K OBČANSTVÍ**

Ročník: **8.**

Ročníkové výstupy – žák:	Učivo:	Mezipředmětové vazby:	Průřezová témata:
* uvede příklady solidarity a mezilidské spolupráce * zkonkretizuje své možnosti pomoci v případě nouze * uvede formy pomoci při obraně ohroženého státu * zdůvodní, proč je důležitá spolupráce lidí při řešení	<p style="text-align: center;">ČLOVĚK VE SPOLEČNOSTI</p> LIDSKÁ SETKÁNÍ, VZTAHY MEZI LIDMI, ZÁSADY LIDSKÉHO SOUŽITÍ - sociální skupiny - potřební lidé ve společnosti - mezilidské vztahy - solidarita - význam přátelství - dospívání	ČJ - čtení příběhů o rodině a přátelství, čtení povídek různých kultur, vyplňování složenek a jednoduchých formulářů D – z historického hlediska: politické, sociální a národnostní konflikty, občanská práva, sociální	OSV – OR: Psychohygienu: Sociální dovednosti pro předcházení stresům v mezilidských vztazích. OSV – MR: Hodnoty, postoje, praktická etika: analýzy vlastních i cizích postojů a hodnot a jejich projevů v chování

<p>některých úkolů a dosahování cílů v rodině, ve škole, v obci</p>	<ul style="list-style-type: none"> - svoboda a vzájemná závislost - úcta k člověku - vztahy ve škole - prevence šikany - význam vzdělávání - vztahy v rodině - manželství - rozpad rodiny - úplná a neúplná rodina - náhradní rodinná péče - odpovědnost rodičů za výchovu dětí - zákon o rodině - péče o nemocné nebo postižené dítě v rodině - dokumenty – občanský průkaz, cestovní pas, rodný list, oddací list, ověřování listin - úřady potřebné k vyřízení záležitostí běžného života - pomáhající organizace (krizová centra) - nevhodné využívání volného času (nebezpečí závislosti) - sociálně patologické jevy – jejich rozpoznání, podstata nebezpečí 	<p>nerovnosti ve společnosti</p> <p>VKZ - vztahy ve dvojici (kamarádství, přátelství, láska, partnerské vztahy, manželství, rodičovství), vztahy a pravidla soužití v prostředí komunity (škola, zájmová skupina, rodina), změny v životě člověka, sexuální dospívání a reprodukční zdraví, skryté formy a stupně individuálního násilí (šikana a jiné projevy násilí), rizika ohrožující zdraví a jejich prevence</p>	<p>lidí.</p> <p>VDO: Občan, občanská společnost a stát:</p> <p>Občan jako odpovědný člen společnosti – práva a povinnosti, respekt k identitám. Listina základních práv a svobod, práva a povinnosti občana.</p> <p>Formy participace občanů v politickém životě: Volební systémy a demokratické volby a politika.</p> <p>VMEGS: Jsme Evropané: Mezinárodní organizace a jejich přispění k řešení problémů dětí a mládeže.</p> <p>MulV: Lidské vztahy:</p>
---	--	---	--

<p>* poukáže na záporné charakterové vlastnosti své i druhých</p> <p>* objasní strategie pomáhající usměrňování a kultivování charakterových a volných vlastností</p> <p>* snaží se o rozvoj svých předností, překonávání osobních nedostatků</p> <p>* pěstuje zdravou sebedůvěru</p> <p>* posoudí význam hodnot pro svůj život</p> <p>* vysvětlí nebezpečí zdraví ohrožujících návykových látek a jiných závislostí</p>	<p>- modelové situace mimořádných událostí a chování během nich</p> <p style="text-align: center;">ČLOVĚK JAKO JEDINEC</p> <p>PODOBNOST A ODLIŠNOST LIDÍ</p> <p>- osobní vlastnosti, dovednosti, schopnosti</p> <p>- charakter</p> <p>- vrozené předpoklady, osobní potenciál</p> <p>VNITŘNÍ SVĚT ČLOVĚKA</p> <p>- systém osobních hodnot, sebehodnocení</p> <p>- stereotypy v posuzování druhých lidí</p> <p>- pocity, emoce, intenzita citů</p> <p>- stres, konflikt</p> <p>- moje smysly a paměť</p> <p>- zdravý životní styl x návykové látky</p>	<p>Právo všech lidí žít společně a podílet se na spolupráci; udržovat tolerantní vztahy a rozvíjet spolupráci s jinými lidmi bez ohledu na jejich kulturní, sociální, náboženskou, zájmovou nebo generační příslušnost.</p> <p>Princip sociálního smíru a solidarity:</p> <p>Odpovědnost a příspěvek každého jedince za odstranění diskriminace a předsudků vůči etnickým skupinám.</p>
--	--	--

<p>* uvede smysl voleb do zastupitelských orgánů</p> <p>* respektuje práva a oprávněné zájmy druhých lidí</p> <p>* zhodnotí význam ochrany lidských práv a svobod</p> <p>* zná a uplatňuje práva spotřebitele</p> <p>* vymezí důležitost právní úpravy některých vztahů, jako je manželství, vlastnictví, pracovní poměr</p> <p>* praktikuje běžné právní úkony, chápe jejich smysl</p> <p>* charakterizuje podobu právních smluv zaštiťujících osobní přepravu, koupi, opravu či pronájem věci</p> <p>* plní právní ustanovení vztahující se k jeho osobě, je si vědom rizik jejich porušování</p>	<p style="text-align: center;">ČLOVĚK, STÁT A PRÁVO</p> <p>PRÁVNÍ ZÁKLADY STÁTU</p> <p>- Ústava ČR</p> <p>- složky státní moci</p> <p>STÁTNÍ SPRÁVA A SAMOSPRÁVA</p> <p>- orgány a instituce, jejich funkce</p> <p>PRINCIPY DEMOKRACIE</p> <p>- znaky demokratického způsobu rozhodování a řízení státu</p> <p>- politický pluralismus</p> <p>- volby do zastupitelstev</p> <p>LIDSKÁ PRÁVA</p> <p>- základní lidská práva</p> <p>- Listina základních práv a svobod</p> <p>- práva dítěte na ochranu</p> <p>- rodinné právo</p> <p>- pracovní právo</p> <p>- právní řád</p> <p>- poškozování lidských práv</p> <p>- týrané dítě, zneužívané dítě</p> <p>- šikana, diskriminace</p>		
---	--	--	--

<p>* orientuje se v rozlišnosti úkolů orgánů právní ochrany občanů</p> <p>* konkretizuje činnost právních orgánů, popíše jejich vzájemnou spolupráci v rámci udělování postihů za trestné činy</p> <p>* uvede znaky protiprávního jednání</p> <p>* odliší přestupek od trestného činu</p> <p>* účastní se diskuse na téma korupční jednání</p>	<p>PRÁVNÍ ŘÁD ČESKÉ REPUBLIKY</p> <ul style="list-style-type: none"> - význam a funkce - orgány právní ochrany, soudy - právní norma, předpis a jejich publikování <p>PROTIPRÁVNÍ JEDNÁNÍ</p> <ul style="list-style-type: none"> - druhy a postihy protiprávního jednání - porušování předpisů v silničním provozu - porušování práv k duševnímu vlastnictví <p>PRÁVO V KAŽDODENNÍM ŽIVOTĚ</p> <ul style="list-style-type: none"> - význam právních vztahů - reklamace výrobků či služeb - základní práva spotřebitele - styk s úřady 		
--	--	--	--

Vyučovací předmět: **VÝCHOVA K OBČANSTVÍ**Ročník: **9.**

Ročníkové výstupy – žák:	Učivo:	Mezipředmětové vazby:	Průřezová témata:
<p>* představí svůj názor na víru a náboženské vyznání</p> <p>* vysvětlí podstatu jednotlivých náboženství, uvede jejich symboly, zvyky, tradice</p> <p>* rezonuje s pojmem náboženská tolerance</p> <p>* prokáže význam vůle při dosahování svých cílů a překonávání překážek</p> <p>* pěstuje své zájmy, utvrzuje schopnosti a dovednosti</p> <p>* orientuje se v problematice přípravy na povolání</p> <p>* sestaví strukturovaný</p>	<p style="text-align: center;">ČLOVĚK VE SPOLEČNOSTI</p> <p>KULTURNÍ ŽIVOT</p> <p>- otázky víry a náboženství</p> <p>- náboženské sekty a jejich nebezpečnost</p> <p style="text-align: center;">ČLOVĚK JAKO JEDINEC</p> <p>OSOBNÍ ROZVOJ</p> <p>- adaptace na životní změny</p> <p>- význam motivace, aktivity, vůle a osobní kázně při seberozvoji</p> <p>- plány z hlediska dalšího vzdělávání a uplatnění na trhu práce</p> <p>- příprava na budoucí povolání</p> <p>- výběr oboru</p> <p>- přijímací řízení na SŠ</p>	<p>ČJ - životopis, vyplňování přihlášek na další vzdělávání, denní tisk, čtení povídek různých kultur</p> <p>M - hospodaření s penězi, celosvětová měna, sestavení domácího rozpočtu, spočítání příjmů a výdajů, výpočet úroků, daně</p> <p>I – stahování a sdílení hudby, filmů aj. a právo duševního vlastnictví</p> <p>D – hospodářské a sociální důsledky válek,</p>	<p>VMEGS: Objevujeme Evropu a svět: Naše vlast a Evropa. Mezinárodní setkávání. Státní a evropské symboly. Den Evropy.</p> <p>Jsme Evropané: Evropská unie- co Evropu spojuje a rozděluje, mezinárodní organizace.</p> <p>EV: Vztah člověka k prostředí: Nerovnoměrnost života na Zemi (rozdílné podmínky prostředí a rozdílný společenský</p>

<p>životopis</p> <p>* vymezí funkci bankovní instituce, vyjmenuje služby, které nabízí</p> <p>* vysvětlí rozdíl mezi placeným a přijatým úrokem</p> <p>* rozliší nejčastější druhy pojištění, na příkladech ilustruje jejich využití</p> <p>* přiblíží způsoby, jak nakládat s volnými prostředky</p> <p>* objasní prostředky krytí deficitu</p> <p>* určí podstatu fungování trhu</p> <p>* zhodnotí vliv nabídky a poptávky na tvorbu ceny</p> <p>* na příkladu předvede tvorbu ceny jako součet nákladů, zisku a DPH</p>	<p>- kvalifikace</p> <p>- rekvalifikace</p> <p style="text-align: center;">ČLOVĚK, STÁT A HOSPODÁŘSTVÍ</p> <p>- rozpočet domácnosti – rizika</p> <p>- rozpočet domácnosti – příjmy a výdaje</p> <p>- pravidelné výdaje – nájem, energie, jídlo,..</p> <p>- jednorázové výdaje – dovolená, elektrospotřebiče apod.</p> <p>- nezbytnost výdajů</p> <p>- peníze a jejich funkce + formy platby</p> <p>- běžné bankovní účty</p> <p>- hotovostní a bezhotovostní platby – příklady, výhody</p> <p>- úspory, investice, úvěry, splátkový prodej, leasing</p> <p>- měna v EU</p> <p>- banky a jejich základní služby</p> <p>- aktivní a pasivní operace, úročení, pojištění, produkty finančního trhu</p> <p>- výroba, obchod, služby</p> <p>- národní hospodářství</p> <p>- státní rozpočet</p> <p>- daně</p>	<p>holokaust, současný svět a jeho problémy</p> <p>Z - současné světové problémy - terorismus, ekologie, rasismus, bída, živelné katastrofy, konflikty; sídla mezinárodních organizací, EU - význam, základní informace, symboly, postavení ČR</p> <p>VKZ – seberegulace a sebeorganizace činností a chování, psychohygiena</p> <p>PČ – finance, provoz a údržba domácnosti; trh práce, volba profesní orientace, možnosti vzdělávání, zaměstnání,</p>	<p>vývoj na Zemi, příčiny a důsledky globalizace a principy udržitelnosti rozvoje).</p> <p>MedV: Interpretace vztahu mediálních sdělení a reality: Vztah mediálního sdělení a sociální zkušenosti, nezaujaté postoje.</p>
--	---	---	--

<p>* vymezí vliv inflace na hodnotu peněz</p> <p>* pro ilustraci uvede zdroje příjmů a směr výdajů ze státního rozpočtu</p> <p>* vyjmenuje příklady dávek a příspěvků státu občanům</p> <p>* charakterizuje úlohu a vzájemnou součinnost výroby, obchodu a služeb</p> <p>* na příkladech porovná globální a lokální problémy</p> <p>* ilustruje možné způsoby řešení globálních problémů ve své obci, regionu</p> <p>* vzpomene příklady teroristických útoků</p> <p>* dokáže objasnit funkci ozbrojených sil v rámci obrany našeho státu, i v případě nevojenského charakteru</p>	<p>- zdravotní a sociální pojištění</p> <p>- sociální zabezpečení</p> <p>- orgány a instituce zdravotní a sociální péče</p> <p>- principy tržního hospodářství</p> <p>- nabídka, poptávka, trh</p> <p>- tvorba ceny, inflace</p> <p>- nejčastější právní formy podnikání</p> <p>MEZINÁRODNÍ VZTAHY, GLOBÁLNÍ SVĚT</p> <p>EVROPSKÁ INTEGRACE</p> <p>- podstata význam, výhody</p> <p>- práva občanů ČR v rámci EU</p> <p>MEZINÁRODNÍ SPOLUPRÁCE</p> <p>- významné mezinárodní organizace – NATO, OSN</p> <p>- mezinárodní spolupráce - ekonomická, politická, bezpečnostní</p> <p>GLOBALIZACE</p> <p>- projevy, klady a zápory</p> <p>- globální problémy včetně válek a terorismu, jejich řešení</p>	<p>podnikání</p>	
--	---	------------------	--

5. 5. 2. 2 Vzdělávací obsah pro žáky s podpůrnými opatřeními od 3. stupně (žáci s LMP)

Vyučovací předmět výchova k občanství se u žáků s lehkým mentálním postižením zaměřuje především na zvládnání přiměřeně náročných situací běžného života, osvojení si norem společenského chování a občanského soužití a chápání hodnot pozitivních mezilidských vztahů. Cílem je osvojit si kultivované vyjadřování vlastních myšlenek, názorů, postojů a potřeb; najít své místo a roli ve společnosti a vytvářet představy o vlastní budoucnosti. Předmět dále seznamuje žáky s podstatou demokracie, práv a povinností občanů, rozvíjí orientaci ve světě financí, učí rozpoznat protiprávní jednání a vědomí možných důsledků.

Vyučovací předmět: **VÝCHOVA K OBČANSTVÍ**

LMP

Ročník: **6.**

Ročníkové výstupy – žák:	Učivo:	Mezipředmětové vazby:	Průřezová témata:
* zná adresu školy *respektuje pravidla soužití ve škole, třídě * zná tradice a svátky, které se dodržují v naší zemi a regionu	<p style="text-align: center;">ČLOVĚK VE SPOLEČNOSTI</p> <p>NAŠE ŠKOLA</p> <ul style="list-style-type: none"> - název a adresa školy - práva a povinnosti žáků - školní řád - pravidla třídy - vztahy ve škole <p>NAŠE OBEC, REGION, KRAJ</p> <ul style="list-style-type: none"> - významná místa v našem okolí 	<p>ČJ - pravidla dialogu, psaní adresy bydliště, školy, psaní přání dle tematických svátků, popis tematických obrázků</p> <p>Z - plán města, světové strany, orientace v terénu - cesta do školy, bydliště na mapě, bezpečná cesta do</p>	<p>OSV - OR:</p> <p>Psychohygienu: Organizace svého času, relaxace, různé aktivity pro volný čas.</p> <p>OSV - MR: Hodnoty, postoje, praktická etika: Vytváření povědomí o kvalitách</p>

<p>* je seznámen s pojmem vlast</p> <p>* zná hlavní národnostní skupiny žijící v naší zemi a má povědomí o jejich základních kulturních znacích</p> <p>* uplatňuje vhodné způsoby chování a komunikace</p> <p>* uplatňuje zásady společenského chování</p> <p>* projevuje patřičnou úctu k ostatním lidem</p> <p>* respektuje pravidla společenského soužití</p> <p>* má osvojeny nezbytné dovednosti potřebné k ochraně osob za mimořádných událostí</p>	<p>- zajímavosti v okolí naší školy</p> <p>- tradice v našem regionu</p> <p>NAŠE VLAST</p> <p>- pojem</p> <p>- národy, národnostní menšiny</p> <p>- státní svátky</p> <p>VZTAHY MEZI LIDMI</p> <p>- základní pravidla společenského chování</p> <p>- mezilidská komunikace – pravidla dialogu</p> <p>- úcta k člověku</p> <p>ZÁSADY LIDSKÉHO SOUŽITÍ</p> <p>- pravidla společenského soužití</p> <p>- zásady bezpečného chování – prevence úrazů</p> <p>- zásady bezpečného pohybu po komunikacích – chodec, cyklista</p> <p>- základy první pomoci</p>	<p>školy</p> <p>HV – poslech a reprodukce koled, regionálních písní, hymna a lidové písně</p>	<p>typu odpovědnost, spolehlivost, spravedlivost, respektování.</p> <p>Dovednosti rozhodování v eticky problematických situacích všedního dne.</p> <p>VDO: Občanská společnost a škola:</p> <p>Škola jako model otevřeného partnerství a demokratického společenství, atmosféra, principy, hodnoty.</p>
---	--	--	--

ČLOVĚK JAKO JEDINEC			
<p>* orientuje se ve struktuře základního školství</p> <p>* je informován o možnostech pomoci v krizových centrech</p> <p>* uvědomuje si význam vzdělání pro svou budoucnost</p> <p>* chápe potřebu správné volby povolání vzhledem ke svým schopnostem</p> <p>* má přehled o vhodných profesích</p>	<p>OSOBNÍ ROZVOJ</p> <ul style="list-style-type: none"> - struktura základního školství MŠ, ZŠ, ŠD - poradny pro děti - zdravotnictví – dětský lékař, odborné ambulance, pobyt v nemocnici - krizová centra pro děti - čím chci být - profese - různé volnočasové aktivity – jejich nácvik a smysluplné využití - umět se zapojit do jednoduché společenské hry - plánování svého volného času - můj idol (sportovec, umělec,...) - zásady duševní hygieny - zásady bezpečného chování – prevence úrazů - zásady bezpečného pohybu po komunikacích – chodec, cyklista - základy první pomoci 		

* zná základní funkce rodiny * rozlišuje postavení a role rodinných příslušníků	<p style="text-align: center;">ČLOVĚK, STÁT A HOSPODAŘENÍ</p> - funkce a struktura rodiny, role a postavení v rodině - bydliště, adresa		
---	---	--	--

Vyučovací předmět: **VÝCHOVA K OBČANSTVÍ**

LMP

Ročník: **7.**

Ročníkové výstupy – žák:	Učivo:	Mezipředmětové vazby:	Průřezová témata:
* orientuje se v systému našeho školství * má co nejširší informace o svém městě * ví o funkci církve ve společnosti * má přehled o možnosti kulturního a sportovního vyžití	<p style="text-align: center;">ČLOVĚK VE SPOLEČNOSTI</p> NAŠE ŠKOLA - denní řád, volný čas - vztahy ve škole - systém školství v ČR NAŠE OBEC, REGION, KRAJ - významné osobnosti - pošta, městský úřad, knihovna, kostel – církev, ... - zdravotní středisko KULTURNÍ ŽIVOT - kulturní a sportovní zařízení	Z - charakteristika našeho kraje VV - zachycení regionálních zvláštností	OSV - SR: Mezilidské vztahy: Péče o dobré vztahy, chování podporující dobré vztahy. OSV - MR: Řešení problémů a rozhodovací schopnosti: Problémy v mezilidských vztazích. VDO: Formy

<p>ve městě</p> <p>* rozlišuje projevy nepřiměřeného chování a porušování společenských norem</p> <p>* rozpozná hodnoty přátelství, ohleduplnosti a tolerance</p> <p>* chápe význam vzdělávání v kontextu s profesním uplatněním</p> <p>* má základní informace o trhu práce a sociálním zabezpečení občanů</p> <p>* chápe státoprávní uspořádání</p>	<p>- masová kultura, prostředky masové komunikace</p> <p>ZÁSADY LIDSKÉHO SOUŽITÍ</p> <p>- pravidla chování</p> <p>- dělba práce a činností, výhody spolupráce lidí</p> <p>ČLOVĚK JAKO JEDINEC</p> <p>- význam vzdělání</p> <p>- kvalifikace</p> <p>- rekvalifikace</p> <p>ČLOVĚK, STÁT A HOSPODÁŘSTVÍ</p> <p>- hospodaření rodiny – práce jako zdroj příjmu, nutné výdaje na chod domácnosti</p> <p>- úspory</p> <p>- profese, zaměstnání</p> <p>- pracovní úřad</p> <p>ČLOVĚK, STÁT A PRÁVO</p> <p>- znaky, typy, formy státu</p>	<p>participace občanů v politickém životě:</p> <p>Obec jako základní jednotka samosprávy státu, společenské organizace. Volební systémy a demokratické volby.</p> <p>MedV: Fungování a vliv médií ve společnosti: Vliv médií na každodenní život, společnost, politický život a kulturu. Role médií v životě jedince.</p>
---	--	---

<p>ČR, zákonodárných orgánů a institucí státní správy</p> <p>* zná státní symboly a způsoby jejich užívání</p> <p>* vnímá volby jako symbol demokracie</p>	<p>- státní občanství ČR</p> <p>- vláda, ministři, prezident</p> <p>- státní symboly</p> <p>- státní svátky, významné dny</p> <p>- volby</p>		
--	--	--	--

Vyučovací předmět: **VÝCHOVA K OBČANSTVÍ**

LMP

Ročník: **8.**

Ročníkové výstupy – žák:	Učivo:	Mezipředmětové vazby:	Průřezová témata:
<p>* toleruje kulturní zvláštnosti, názory a zájmy minoritních skupin ve společnosti</p> <p>* snaží se být ohleduplný ke starým, nemocným a postiženým spoluobčanům</p> <p>* je seznámen s nebezpečím rasismu a xenofobie</p>	<p style="text-align: center;">ČLOVĚK VE SPOLEČNOSTI, ČLOVĚK, STÁT A PRÁVO</p> <p>- rovnocennost a rovnoprávnost národnostních menšin</p> <p>- zdravotně postižení lidé ve společnosti</p> <p>- člověk a svoboda</p> <p>- úcta k člověku</p>	<p>ČJ - čtení příběhů o rodině a přátelství, čtení povídek různých kultur, vyplňování složenek a jednoduchých formulářů</p> <p>M - hospodaření s penězi, rodinný rozpočet, měna v EU</p> <p>Z - EU - význam,</p>	<p>VDO: Občan, občanská společnost a stát:</p> <p>Občan jako odpovědný člen společnosti – práva a povinnosti, respekt k identitám.</p> <p>MulV: Lidské vztahy:</p> <p>Právo všech lidí žít společně a podílet se na</p>

<p>* rozumí změnám, které se dějí v souvislosti s dospíváním</p> <p>* správně chápe zodpovědnost rodičů za výchovu a vzdělávání dětí</p> <p>* chápe význam vzdělávání se</p> <p>* rozpozná hodnoty přátelství a vztahů mezi lidmi</p> <p>* rozumí pojmem úplná a neúplná rodina, náhradní rodinná péče</p> <p>* má základní informace o sociálních, právních a ekonomických otázkách rodinného života</p> <p>* má základní informace o právních dokumentech občana</p> <p>* zvládá běžnou komunikaci s úřady; požádá v případě potřeby vhodným způsobem o</p>	<ul style="list-style-type: none"> - význam přátelství - dospívání - vztahy ve škole - prevence šikany - význam vzdělávání - vztahy v rodině - manželství - rozpad rodiny - úplná a neúplná rodina - náhradní rodinná péče - odpovědnost rodičů za výchovu dětí - zákon o rodině - péče o nemocné nebo postižené dítě v rodině - dokumenty – občanský průkaz <ul style="list-style-type: none"> - cestovní pas - rodný list - oddací list - ověřování listin 	<p>základní informace, symboly, postavení ČR</p> <p>VKZ - vztahy ve dvojici (kamarádství, přátelství, láska, partnerské vztahy, manželství, rodičovství), vztahy a pravidla soužití v prostředí komunity (škola, zájmová skupina, rodina), změny v životě člověka, sexuální dospívání a reprodukční zdraví, skryté formy a stupně individuálního násilí (šikana a jiné projevy násilí).</p>	<p>spolupráci; udržovat tolerantní vztahy a rozvíjet spolupráci s jinými lidmi bez ohledu na jejich kulturní, sociální, náboženskou, zájmovou nebo generační příslušnost</p> <p>Princip sociálního smíru a solidarity:</p> <p>Odpovědnost a přispění každého jedince za odstranění diskriminace a předsudků.</p>
---	---	--	---

<p>radu</p> <p>* zná různé pomáhající organizace a jejich služby</p> <p>* rozpoznává sociálně patologické jevy, zná podstatu nebezpečí a odmítá tyto jevy</p> <p>* sestaví jednoduchý rozpočet domácnosti, uvede hlavní příjmy a výdaje</p> <p>* rozliší pravidelné a jednorázové výdaje</p> <p>* posoudí důležitost jednotlivých výdajů</p> <p>* uvede příklady hotovostního a bezhotovostního placení</p> <p>* zná funkci bankovního účtu</p> <p>* má základní informace o sociálním zabezpečení občanů</p> <p>* uvědomuje si význam sociální péče o potřebné občany</p>	<p>- úřady potřebné k vyřízení záležitostí běžného života</p> <p>- pomáhající organizace (krizová centra)</p> <p>- nevhodné využívání volného času (nebezpečí závislosti)</p> <p>- sociálně patologické jevy – jejich rozpoznání, podstata nebezpečí</p> <p style="text-align: center;">ČLOVĚK, STÁT A HOSPODÁŘSTVÍ</p> <p>- rozpočet domácnosti – příjmy a výdaje</p> <p>- pravidelné výdaje – nájem, energie, jídlo,..</p> <p>- jednorázové výdaje – dovolená, elektrospotřebiče apod.</p> <p>- nezbytnost výdajů</p> <p>- peníze a jejich funkce + formy platby</p> <p>- běžné bankovní účty</p> <p>- hotovostní a bezhotovostní platby – příklady, výhody</p> <p>- měna v EU</p> <p>- zdravotní a sociální pojištění</p> <p>- sociální zabezpečení</p> <p>- orgány a instituce zdravotní a sociální péče</p>		
--	---	--	--

* má povědomí o EU – význam, důvody vzniku, postavení ČR v EU	<p style="text-align: center;">MEZINÁRODNÍ VZTAHY, GLOBÁLNÍ SVĚT</p> <ul style="list-style-type: none"> - podstata, význam, výhody členství v EU - členské státy EU, postavení ČR v EU - evropská integrace 		
---	---	--	--

Vyučovací předmět: **VÝCHOVA K OBČANSTVÍ**

LMP

Ročník: **9.**

Ročníkové výstupy – žák:	Učivo:	Mezipředmětové vazby:	Průřezová témata:
<p>* je informován o principu nebezpečnosti náboženských sekt a fanatismu</p> <p>* chápe důsledky vandalismu a odmítá ho</p> <p>* má osvojeny dovednosti k ochraně osob za mimořádných událostí</p> <p>* formuluje své nejbližší plány</p>	<p style="text-align: center;">ČLOVĚK VE SPOLEČNOSTI</p> <ul style="list-style-type: none"> - otázky víry a náboženství - náboženské sekty a jejich nebezpečnost - vandalismus <p style="text-align: center;">ČLOVĚK JAKO JEDINEC</p> <ul style="list-style-type: none"> - modelové situace mimořádných události a chování během nich - plány z hlediska dalšího vzdělávání a uplatnění na trhu 	<p>ČJ - životopis, vyplňování přihlášek na další vzdělávání, Listina základních práv a svobod, denní tisk</p> <p>M - hospodaření s penězi, celosvětová měna</p> <p>I – stahování a sdílení hudby, filmů aj. a právo duševního vlastnictví</p> <p>D – vývoj lidských práv</p>	<p>VDO: Principy demokracie jako formy vlády a způsobu rozhodování:</p> <p>Demokracie jako protiváha diktatury a anarchie; principy demokracie; základní kategorie fungování demokracie (spravedlnost, řád,</p>

<p>* je schopen sám zhodnotit své schopnosti a možnosti při volbě povolání</p>	<p>práce - příprava na budoucí povolání - výběr oboru - přijímací řízení na SŠ</p>	<p>Z - současné světové problémy - terorismus, ekologie, rasismus, bída, živelné katastrofy, konflikty</p>	<p>norma, zákon, právo, morálka); význam Ústavy jako základního zákona země; demokratické způsoby řešení konfliktů</p>
<p>ČLOVĚK, STÁT A HOSPODÁŘSTVÍ</p>			
<p>* zná rizika při hospodaření s penězi * zná základní služby bank občanům</p>	<p>- rozpočet domácnosti – rizika - banky a jejich základní služby</p>	<p>PČ – finance, provoz a údržba domácnosti; trh práce, volba profesní orientace, možnosti vzdělávání, zaměstnání, podnikání</p>	<p>a problémů v osobním životě a ve společnosti.</p>
<p>ČLOVĚK, STÁT A PRÁVO</p>			
<p>* má základní znalosti o podstatě a fungování demokratické společnosti</p>	<p>- znaky demokratického způsobu rozhodování a řízení státu - základní lidská práva</p>		<p>VMEGS: Objevujeme Evropu a svět: Naše vlast a Evropa. Mezinárodní setkávání. Státní a evropské symboly. Den Evropy.</p>
<p>* zná základní práva a povinnosti občanů</p>	<p>- Listina základních práv a svobod - práva dítěte na ochranu</p>		<p>Jsme Evropané: Evropská unie- co Evropu spojuje a rozděluje, mezinárodní organizace.</p>
<p>* umí vyřizovat své základní osobní záležitosti, případně požádat o pomoc</p>	<p>- rodinné právo - pracovní právo - právní řád - poškozování lidských práv - týrané dítě, zneužívané dítě</p>		<p>EV: Vztah člověka k prostředí: Příčiny a důsledky globalizace a</p>

<p>* uvědomuje si rizika porušování právních ustanovení a důsledky protiprávního jednání</p> <p>* vysvětlí, jak reklamovat službu nebo výrobek</p> <p>* ví, jak se bránit v případě porušení práv spotřebitele</p> <p>* ví o právech občanů ČR v rámci EU a způsobech jejich uplatňování</p> <p>* uvede některé významné mezinárodní organizace a společenství, k nimž má ČR vztah a ví o výhodách spolupráce mezi státy</p> <p>* uvede příklady mezinárodního terorismu</p>	<ul style="list-style-type: none"> - šikana, diskriminace - orgány právní ochrany, soudy - druhy a postihy protiprávního jednání - porušování předpisů v silničním provozu - porušování práv k duševnímu vlastnictví - reklamace výrobků či služeb - základní práva spotřebitele - <p style="text-align: center;">MEZINÁRODNÍ VZTAHY, GLOBÁLNÍ SVĚT</p> <ul style="list-style-type: none"> - práva občanů ČR v rámci EU - významné mezinárodní organizace – NATO, OSN - mezinárodní spolupráce - ekonomická, politická, bezpečnostní - mezinárodní terorismus 	<p>principy udržitelnosti rozvoje.</p> <p>MedV: Interpretace vztahu mediálních sdělení a reality: Vztah mediálního sdělení a sociální zkušenosti, nezaujaté postoje.</p>
--	--	---

Vzdělávací oblast:**5. 6 ČLOVĚK A PŘÍRODA**

Vzdělávací oblast *ČLOVĚK A PŘÍRODA* dává žákům příležitost poznávat přírodu jako systém, jehož součásti jsou vzájemně propojeny, působí na sebe a ovlivňují se. Žáci získávají základ pro pochopení a porozumění přírodních zákonitostí a poznatků, které mohou uplatnit v praktickém životě. Seznamují se s vlivy lidské činnosti na stav životního prostředí a se závislostí člověka na přírodních zdrojích. Oblast učí žáky využívat přírodovědné znalosti ve prospěch ochrany přírody a lidského zdraví. Vzdelávací oblast *ČLOVĚK A PŘÍRODA* zahrnuje vzdělávací obory *FYZIKA, CHEMIE, PŘÍRODOPIS a ZEMĚPIS*, které svým charakterem výuka umožňují žákům hlouběji porozumět procesům probíhajícím v přírodě, vzájemným souvislostem a vztahům mezi nimi. Z těchto vzdělávacích oborů jsou vytvořeny vyučovací předměty téhož názvu.

5. 6. 1 FYZIKA**Charakteristika vyučovacího předmětu:**

Obsahové, časové a organizační vymezení vyučovacího předmětu:

OBSAHOVÉ VYMEZENÍ		ČASOVÉ VYMEZENÍ		ORGANIZAČNÍ VYMEZENÍ
		ročník	Počet hodin týdně	
<i>Vzdělávací oblast</i> ČLOVĚK A PŘÍRODA	Látky a tělesa	6.	1	Vyučovací blok
	Pohyb těles; Síly			Práce s PC
	Mechanické vlastnosti tekutin	7.	1	Kmenová a individuální učebna, pozorování v přírodě, exkurze
	Energie	8.	1	Skupinová a individuální

	Zvukové děje Elektromagnetické a světelné děje Vesmír	9.	1	práce
--	--	-----------	----------	-------

Vyučovací předmět Fyzika je zaměřen na osvojení si prakticky využitelných dovedností. Předmět je členěn do 7 tematických skupin: Látky a tělesa, Pohyb těles; Síly, Mechanické vlastnosti tekutin, Energie, Zvukové děje, Elektromagnetické a světelné děje a Vesmír.

Průřezová témata:

Ve vyučovacím předmětu jsou realizována tato průřezová témata:

- Environmentální výchova

Mezipředmětové vztahy:

- Matematika
- Chemie
- Přírodopis
- Zeměpis
- Výchova ke zdraví
- Pracovní činnosti

Časová dotace:

Vyučovací předmět se realizuje v každém ročníku 2. stupně 1 hodinou týdně.

Výchovné a vzdělávací strategie pro utváření a rozvoj klíčových kompetencí žáků:

KOMPETENCE K UČENÍ:

* propojujeme teorii s praxí, klademe důraz na praktické využití získaných vědomostí, dovedností, návyků

- * seznamujeme žáky se základními symboly, znaky, vhodnými pomůckami, vybranými odbornými termíny souvisejícími s učivem fyziky
- * vedeme žáky ke správnému používání a manipulaci s fyzikálními pomůckami
- * umožňujeme žákům seznámení se s technickými pomůckami a jejich používání (PC, výukové programy, technický materiál vázaný na předmět)

KOMPETENCE K ŘEŠENÍ PROBLÉMŮ:

- * seznamujeme žáky s případy ohrožení vlastní, nebo jiné osoby a se způsoby přivolání pomoci

KOMPETENCE KOMUNIKATIVNÍ:

- * vedeme žáky ke správnému používání odborných termínů

KOMPETENCE SOCIÁLNÍ A PERSONÁLNÍ:

- * zařazujeme i takové úkoly, při kterých žáci musí spolupracovat s pedagogem či spolužákem/spolužáky

KOMPETENCE OBČANSKÉ:

- * na modelových situacích seznamujeme žáky s krizovými telefonními čísly, chováním se v krizových situacích včetně poskytnutí první pomoci

KOMPETENCE PRACOVNÍ:

- * klademe důraz na osvojení základních pracovních návyků, hygieny a bezpečnosti práce, včetně poskytnutí první pomoci při úraze
- * umožňujeme žákům práci s různými fyzikálními materiály, náradím a pomůckami
- * vedeme žáky k ekologickému chování
- * poskytujeme žákovi informace o možném uplatnění fyzikálního učiva v praxi

5. 6. 1. 1 Vzdělávací obsahVyučovací předmět: **FYZIKA**Ročník: **6.**

Ročníkové výstupy - žák:	Učivo:	Mezipředmětové vazby:	Průřezová témata:
<p>* dokáže využít vhodná měřidla při měření základních fyzikálních veličin</p> <p>* dokáže uvést důkazy pohybu a vzájemného působení částic</p> <p>* při změně teploty určí změnu délky nebo objemu tělesa</p> <p>* rozumí vztahu mezi hustotou, hmotností a objemem aplikovaných v praxi</p> <p>* určí druh pohybu tělesa vůči vztažné soustavě</p> <p>* změří velikost působící síly</p>	<p style="text-align: center;">LÁTKY A TĚLESA</p> <p>- měření veličin (délka, objem, hmotnost, teplota a její změna, čas)</p> <p>- základní vlastnosti tělesa (skupenství – pevné, kapalné, plynné)</p> <p>- stavba atomu (proton, elektron, neutron) jako základ pro vysvětlení difuze (Brownův pohyb)</p> <p>- roztažnost těles a látek</p> <p>- fyzikální veličiny – délka, obsah, objem, hustota, hmotnost, teplota, čas</p> <p style="text-align: center;">POHYB TĚLES; SÍLY</p> <p>- druhy pohybu tělesa (rovnoměrný, nerovnoměrný, přímočarý, křivočarý)</p> <p>- souvislost rychlosti, dráhy a času</p>	<p>M – jednotky a jejich převody</p> <p>PŘ – koloběh vody</p>	

<p>vhodným měřidlem</p> <p>* podle schématu sestaví elektrický obvod</p> <p>* pozná funkční elektrický obvod</p> <p>* dle materiálu rozezná vodič, polovodič a izolant</p>	<ul style="list-style-type: none"> - síla jako veličina - různé projevy síly (gravitační, tlaková, třecí aj.) - měření Newtonmetrem - gravitační síla, gravitační pole <p style="text-align: center;">ELEKTROMAGNETICKÉ A SVĚTELNÉ DĚJE</p> <ul style="list-style-type: none"> - elektrický proud - elektrické napětí - elektrický odpor - jednoduchý a rozvětvený elektrický obvod - vedení elektrického proudu v kapalinách a v plynech 		
--	---	--	--

Vyučovací předmět: **FYZIKA**

Ročník: **7.**

Ročníkové výstupy - žák:	Učivo:	Mezipředmětové vazby:	Průřezová témata:
<p>* rozumí vztahu mezi rychlostí, dráhou a časem u rovnoměrného pohybu tělesa, a použije jej v praxi</p> <p>* určí druhy vnějších sil</p>	<p style="text-align: center;">POHYB TĚLES; SÍLY</p> <ul style="list-style-type: none"> - síla – skládání sil, výslednice sil, těžiště tělesa - newtonovy pohybové zákony (první, druhý a třetí) - otáčivé účinky síly 		

<p>působících na těleso, jejich velikosti, směry a výslednici</p> <p>* zná Newtonovy zákony a je schopen je uplatnit v praxi</p> <p>* pozná otáčivé účinky síly v praxi</p>	<p>- páka</p> <p>- pevná kladka</p> <p>- pohyb a klid tělesa, jejich relativnost</p>		
<p>* pozná zákonitosti tlaku v klidných tekutinách a jejich aplikaci v praxi</p> <p>* určí chování tělesa v klidné tekutině podle sil na něj působících</p>	<p style="text-align: center;">MECHANICKÉ VLASTNOSTI TEKUTIN</p> <p>- pascalův zákon</p> <p>- hydrostatický tlak</p> <p>- vztlková síla působící na tělesa v kapalině</p> <p>- plování, vznášení se a potápění těles v kapalině</p>		
<p>* zná zákonitosti šíření světla v homogenním optickém prostředí a zná zákon o odrazu světla</p> <p>* v jednoduchých příkladech dokáže využít zákonitosti šíření světla</p> <p>* v různých prostředích rozliší</p>	<p style="text-align: center;">ELEKTROMAGNETICKÉ A SVĚTELNÉ DĚJE</p> <p>- světlo</p> <p>- zdroj světla</p> <p>- přímočaré šíření světla</p> <p>- odraz světelného paprsku</p> <p>- zrcadla</p> <p>- lom světla na optickém rozhraní</p>		

<p>lom světla</p> <p>* používá znalosti lomu světla při jeho průchodu čočkami</p> <p>* popíše působení gravitačních sil v heliocentrické soustavě</p>	<p>- optické čočky</p> <p>- rozklad světla</p> <p style="text-align: center;">VESMÍR</p> <p>- rozdělení vesmírných těles (hvězdy, planety, měsíce, bolidy, meteority, meteory, komety aj.)</p> <p>- země jako vesmírný objekt</p> <p>- pohyb těles v rámci heliocentrické soustavy</p> <p>- fáze měsíce</p>		
---	--	--	--

Vyučovací předmět: **FYZIKA**

Ročník: **8.**

<p>Ročníkové výstupy</p> <p>- žák:</p>	<p>Učivo:</p>	<p>Mezipředmětové vazby:</p>	<p>Průřezová témata:</p>
<p>* určí práci vykonanou silou</p> <p>* podle vykonané práce určí změnu energie tělesa</p> <p>* rozumí a využívá vztahu mezi výkonem, vykonanou prací a časem</p> <p>* zná různé formy energií</p>	<p style="text-align: center;">ENERGIE</p> <p>- mechanická práce</p> <p>- výkon</p> <p>- polohová a pohybová energie</p> <p>- vnitřní energie tělesa</p> <p>- tepelná výměna</p>	<p>CH - organické zdroje energie</p> <p>PŘ - ochrana životního prostředí</p> <p>VKZ - ochrana zdraví</p> <p>PČ - bezpečná</p>	

<p>* aplikuje vzájemné formy energie a jejich přenos do konkrétních situací</p> <p>* určí tělesem přijaté nebo odevzdané teplo</p> <p>* posoudí výhody a nevýhody energetických zdrojů vzhledem k životnímu prostředí</p>	<p>- teplo přijaté a odevzdané tělesem</p> <p>- výroba a přenos elektrické energie</p> <p>- jaderná energie – štěpná reakce, jaderný reaktor, jaderná elektrárna, ochrana lidí před radioaktivním zářením</p>	<p>manipulace s el. spotřebiči</p>	
<p>* určí zdroje zvuku v okolí</p> <p>* analyzuje vhodnost prostředí pro šíření zvuku</p> <p>* zhodnotí možnosti snížení nadměrného hluku s ohledem na životní prostředí</p>	<p style="text-align: center;">ZVUKOVÉ DĚJE</p> <p>- akustika</p> <p>- zvuk</p> <p>- zdroj zvuku</p> <p>- šíření zvuku</p> <p>- odraz zvuku</p> <p>- tón</p> <p>- výška tónu</p> <p>- kmitočet tónu</p> <p>- hlasitost zvuku</p>		
<p>* rozliší a stejnosměrný a střídavý proud</p>	<p style="text-align: center;">ELEKTROMAGNETICKÉ A SVĚTELNÉ DĚJE</p> <p>- střídavý proud</p>		

* umí správně použít ampér a voltmetr	- transformátor		
* v jednoduchých reálných situacích dokáže uplatnit Ohmův zákon	- Ohmův zákon - odpor vodiče		

Vyučovací předmět: **FYZIKA**Ročník: **9.**

Ročníkové výstupy - žák:	Učivo:	Mezipředmětové vazby:	Průřezová témata:
* zná využití působení magnetického pole v jednoduchých praktických situacích * zná praktické využití vlivu změn magnetického pole na vznik indukovaného napětí * umí zapojit polovodičová diodu do obvodu * podle vlastností rozliší hvězdy a planety	<p style="text-align: center;">ELEKTROMAGNETICKÉ A SVĚTELNÉ DĚJE</p> - elektromagnetická indukce - pravidla bezpečné práce - zkrat - pojistka <p style="text-align: center;">VESMÍR</p> - zná základní rozdíly mezi hvězdou a planetou - vesmírné galaxie - mimozemský život	Z - Sluneční soustava	EV: Základní podmínky života: energie (energie a život, vliv energetických zdrojů na společenský rozvoj, využívání energie, možnosti a způsoby šetření, místní podmínky).

5. 6. 1. 2 Vzdělávací obsah pro žáky s podpůrnými opatřeními od 3. stupně (žáci s LMP)**Vyučovací předmět: FYZIKA****LMP****Ročník: 6.**

Ročníkové výstupy – žák:	Učivo:	Mezipředmětové vazby:	Průřezová témata:
<p>* změří v jednoduchých konkrétních případech vhodně zvolenými měřidly důležité fyzikální veličiny charakterizující látky a tělesa – délku, hmotnost, čas</p> <p>* zná vzájemný vztah mezi výkonem, vykonanou prací a časem (bez vzorců)</p> <p>* rozezná v jednoduchých příkladech teplo přijaté či odevzdané tělesem</p> <p>* pozná, že je těleso v klidu či pohybu vůči jinému tělesu</p>	<p style="text-align: center;">LÁTKY A TĚLESA</p> <p>- měřené veličiny – délka, hmotnost, čas, objem, teplota a její změna</p> <p>- skupenství látek</p> <p style="text-align: center;">ENERGIE</p> <p>- práce, výkon (poměr vykonané práce za čas)</p> <p>- přeměny skupenství – tání a tuhnutí, vypařování a kapalnění; teplota varu kapaliny</p> <p>- teplo přijaté a odevzdané</p> <p style="text-align: center;">POHYB TĚLES, SÍLY</p> <p>- pohyb těles (klid, příčiny pohybu, setrvačnost)</p> <p>- vztah mezi rychlostí, dráhou a časem pohybujícího</p>	<p>M - operace s jednotkami různých veličin (délka, hmotnost, čas, objem)</p>	

* zná vztah mezi rychlostí, dráhou a časem u rovnoměrného přímočarého pohybu těles při řešení jednoduchých úloh	se tělesa		
---	-----------	--	--

Vyučovací předmět: **FYZIKA****LMP**Ročník: **7.**

Ročníkové výstupy – žák:	Učivo:	Mezipředmětové vazby:	Průřezová témata:
* rozezná, zda na těleso v konkrétní situaci působí síla * předvídá změnu pohybu těles při působení síly * rozumí principům fungování jednoduchých strojů a jejich využití v praxi	<p style="text-align: center;">POHYB TĚLES, SÍLY</p> <ul style="list-style-type: none"> - gravitační pole a gravitační síla (přímá úměrnost mezi gravitační silou a hmotností tělesa) - tlak (tlaková síla, tlak a jeho jednotka) - setrvačnost, síla, tření (smykové tření, třecí síly v praxi) - působení sil stejných a opačných směrů na těleso - jednoduché stroje a jejich užití v praxi - tepelné motory (parní, vznětový a zážehový - základní princip fungování) 		

* využívá poznatky o zákonitosti tlaku v klidných tekutinách pro řešení jednoduchých praktických problémů	<p style="text-align: center;">MECHANICKÉ VLASTNOSTI TEKUTIN</p> <ul style="list-style-type: none"> - Pascalův zákon – hydraulická zařízení a jejich užití v praxi - Archimédův zákon – vztlková síla; potápění, vznášení se a plování těles v klidných tekutinách - směr působení a velikost tlaku v atmosféře a ve vodě 		
---	---	--	--

Vyučovací předmět: **FYZIKA****LMP**Ročník: **8.**

Ročníkové výstupy – žák:	Učivo:	Mezipředmětové vazby:	Průřezová témata:
<ul style="list-style-type: none"> * rozpozná zdroje zvuku, jeho šíření a odraz * posoudí vliv nadměrného hluku na životní prostředí a zdraví člověka * zná zásady bezpečnosti při práci s elektrickými přístroji a 	<p style="text-align: center;">ZVUKOVÉ DĚJE</p> <ul style="list-style-type: none"> - vznik a zdroje zvuku (hudební nástroje, hluk aj.) - šíření zvuku v různém prostředí - odraz zvuku na překážce (ozvěna) - škodlivost nadměrného hluku (ochrana před nadměrným hlukem) <p style="text-align: center;">ELEKTROMAGNETICKÉ DĚJE</p> <ul style="list-style-type: none"> - bezpečná manipulace s el. přístroji 	<p>PČ - bezpečná manipulace s el. spotřebiči</p>	

zařízeními * zná zdroje elektrického proudu * rozliší vodiče od izolantů na základě jejich vlastností * sestaví podle schématu jednoduchý elektrický obvod * zná druhy magnetů a jejich praktické využití	- první pomoc při zasažení elektrickým proudem - slabo a silnoproudé zdroje, jejich využití v praxi, zapojení a pravidla manipulace - recyklovatelné zdroje (akumulátory) - rozlišování vodičů a izolantů, využití v praxi - sestavování jednoduchého elektrického obvodu podle schématu s využitím základních elektrosoučástek (spínač, žárovka, zdroj aj.) - rozeznávání přírodního magnetu od elektromagnetu, využití magnetů		
---	---	--	--

Vyučovací předmět: **FYZIKA****LMP**Ročník: **9.**

Ročníkové výstupy – žák:	Učivo:	Mezipředmětové vazby:	Průřezová témata:
* rozpozná, zda těleso je, či není zdrojem světla * zná způsob šíření světla ve stejnorodém optickém prostředí * rozliší spojnou čočku od	<p style="text-align: center;">SVĚTELNÉ DĚJE</p> - šíření světla v různých prostředích (závislost na hustotě a propustnosti) - lom světla na optických korektorech (spojka, rozptylka a jejich využití) - praktické využití optických přístrojů	CH - organické zdroje energie PŘ - ochrana životního prostředí Z - Sluneční soustava VKZ - ochrana zdraví	EV: Základní podmínky života: energie (energie a život, vliv energetických zdrojů na společenský rozvoj, využívání energie, možnosti a způsoby

<p>rozptylky a zná jejich využití</p> <p>* rozpozná vzájemné přeměny různých forem energie, jejich přenosu a využití</p> <p>* pojmenuje výhody a nevýhody využívání různých energetických zdrojů z hlediska vlivu na životní prostředí</p> <p>* zná planety sluneční soustavy a jejich postavení vzhledem ke Slunci</p> <p>* má základní vědomosti o Zemi jako vesmírném tělese a jejím postavení ve vesmíru</p> <p>* objasní pohyb planety Země kolem Slunce a pohyb Měsíce kolem Země</p> <p>* odliší hvězdu od planety na základě jejich vlastností</p>	<p style="text-align: center;">ENERGIE</p> <ul style="list-style-type: none"> - druhy energie (elektrická, jaderná, tepelná aj.) - přeměna energií (el. energie na teplo, pohyb a světlo, tepelná na pohyb aj.) - obnovitelné a neobnovitelné zdroje energie, jejich výhody a nevýhody <p style="text-align: center;">VESMÍR</p> <ul style="list-style-type: none"> - sluneční soustava - planety, hvězdy, měsíc - planeta Země a její postavení ve vesmíru - pohyb vesmírných těles - rozdíly mezi planetou a hvězdou 	<p>v souvislosti s výrobou energií</p>	<p>šetření, místní podmínky).</p>
--	---	--	-----------------------------------

5. 6. 2 CHEMIE

Charakteristika vyučovacího předmětu:

Obsahové, časové a organizační vymezení vyučovacího předmětu:

OBSAHOVÉ VYMEZENÍ		ČASOVÉ VYMEZENÍ		ORGANIZAČNÍ VYMEZENÍ
		ročník	Počet hodin týdně	
<i>Vzdělávací oblast</i>	Pozorování, pokus a bezpečnost práce	8.	1	Vyučovací blok
	Směsi			Kmenová a individuální učebna, pozorování v přírodě
ČLOVĚK A PŘÍRODA	Částicové složení látek a chemické prvky	9.	1	Práce s PC
	Chemické reakce			Individuální a skupinová práce
	Anorganické sloučeniny			
	Organické sloučeniny			
	Chemie a společnost			

Vyučovací předmět Chemie je zaměřen na osvojení si prakticky využitelných dovedností. Předmět je členěn do 7 tematických skupin: Pozorování, pokus a bezpečnost práce, Směsi, Částicové složení látek a chemické prvky, Chemické reakce, Anorganické sloučeniny, Organické sloučeniny a Chemie a společnost.

Průřezová témata:

Ve vyučovacím předmětu jsou realizována tato průřezová témata:

- Environmentální výchova

Mezipředmětové vztahy:

- Fyzika
- Přírodopis
- Výchova ke zdraví
- Pracovní činnosti

Časová dotace:

Vyučovací předmět se realizuje v 8. a 9. ročníku. Je realizován 1 hodinou týdně.

Výchovné a vzdělávací strategie pro utváření a rozvoj klíčových kompetencí žáků:

KOMPETENCE K UČENÍ:

- * propojujeme teorii s praxí, klademe důraz na praktické využití získaných vědomostí, dovedností, návyků a názorů
- * seznamujeme žáky se základními symboly, znaky, vhodnými pomůckami, vybranými odbornými termíny
- * umožňujeme žákům seznámení se s technickými pomůckami a jejich používání (PC, výukové programy, technický materiál vázaný na předmět)

KOMPETENCE K ŘEŠENÍ PROBLÉMŮ:

- * zapojujeme žáky do řešení modelových problémových situací, které vycházejí z každodenního života

KOMPETENCE KOMUNIKATIVNÍ:

- * vedeme žáky k správnému používání odborných termínů

KOMPETENCE SOCIÁLNÍ A PERSONÁLNÍ:

- * zařazujeme i takové úkoly, při kterých žáci musí spolupracovat s pedagogem či spolužákem/spolužáky

KOMPETENCE OBČANSKÉ:

- * seznamujeme žáky s případy ohrožení vlastní, nebo jiné osoby a se způsoby přivolání pomoci

KOMPETENCE PRACOVNÍ:

- * klademe důraz na osvojení základních pracovních návyků, hygieny a bezpečnosti práce, včetně poskytnutí první pomoci při úraze
- * umožňujeme žákům práci s různými chemickými materiály, nářadím a pomůckami
- * vedeme žáky k ekologickému chování během činností
- * vedeme žáky ke správnému používání a manipulaci s pomůckami

5. 6. 2. 1 Vzdělávací obsah

Vyučovací předmět: **CHEMIE**

Ročník: **8.**

Ročníkové výstupy - žák:	Učivo:	Mezipředmětové vazby:	Průřezová témata:
<p>* rozdělí látky dle vlastností</p> <p>* rozezná bezpečné a nebezpečné látky dle jejich vlastností</p> <p>* dokáže bezpečně pracovat s látkami s nízkou rizikovostí</p> <p>* zná zásady bezpečného chování při úniku nebezpečných látek</p> <p>* popíše rozdíly mezi směsí a chemickou látkou</p> <p>* vypočítá a připraví roztok daného složení</p> <p>* zná základní faktory, které</p>	<p>POZOROVÁNÍ, POKUS A BEZPEČNOST PRÁCE</p> <p>- vlastnosti látek (hustota, rozpustnost, vodivost, vliv atmosféry na vlastnosti a stav látek)</p> <p>- správné pozorování vlastností látek</p> <p>- výstražné značky a symboly nebezpečných látek</p> <p>- zásady bezpečné práce v praxi</p> <p>- chemický pokus (podmínky)</p> <p>- správné chování při chemické události</p> <p style="text-align: center;">SMĚSI</p> <p>- rozdělení směsí (různorodé, stejnorodé)</p> <p>- rozpustnost směsí</p> <p>- hmotnostní zlomek a koncentrace roztoku (nasycený, nenasycený)</p> <p>- faktory ovlivňující rozpouštění pevných látek (teplota,</p>	<p>FY – přeměny skupenství</p> <p>PČ - bezpečnost manipulace se zdravými nebezpečnými látkami používanými v běžném životě</p>	<p>EV: Základní podmínky života – voda: význam vody pro člověka a jeho okolí, ochrana vody ovzduší: význam ovzduší pro člověka a jeho okolí, ochrana ovzduší</p>

<p>mají vliv na rozpustnost pevných látek</p> <p>* v praktických příkladech dokáže správně navrhnout a uskutečnit způsob oddělování složek směsi</p> <p>* zná základní druhy vod, jejich výskyt a použití</p> <p>* zná nejčastější příčiny znečištění vody a vzduchu</p> <p>* ví, jakými způsoby lze minimalizovat míru znečištění vody a vzduchu</p> <p>* definuje atom a jeho stavbu</p> <p>* ví, co je molekula a z čeho se skládá</p> <p>* rozliší základní chemické prvky a sloučeniny, pojmy užívá ve správných souvislostech</p> <p>* ví, co je periodická soustava</p>	<p>míchání, plošný obsah pevné složky)</p> <ul style="list-style-type: none"> - oddělování složek (usazování, filtrace, destilace, krystalizace, sublimace) - voda a její druhy (destilovaná, pitná a odpadní) - oběh vody v přírodě - výroba pitné vody, čištění vody - význam vzduchu - vzduch a jeho složení - čistota ovzduší a ozónová vrstva <p style="text-align: center;">ČÁSTICOVÉ SLOŽENÍ LÁTEK A CHEMICKÉ PRVKY</p> <ul style="list-style-type: none"> - stavba atomu (atomové jádro, protony, neutrony, elektrony, elektronový obal a ionty) - prvky (názvy, značky) - vlastnosti a použití vybraných prvků - skupiny a periody v periodické soustavě prvků - společné vlastnosti podle skupin (alkalické kovy, 		
--	--	--	--

<p>prvků</p> <p>* dokáže rozdělit základní prvky podle jejich vlastností na kovy a nekovy</p> <p>* definuje chemickou reakci, reaktanty a produkty</p> <p>* zná důležité chemické reakce z běžné praxe, umí je rozdělit dle kritérií a posoudit jejich prospěšnost</p> <p>* dovede vypočítat, za užití zákona o zachování hmotnosti, základní chemické rovnice</p> <p>* dovede v praxi uplatnit znalosti o faktorech ovlivňujících chemickou reakci</p> <p>* dovede předvídat faktory nebezpečně ovlivňující chemickou reakci</p>	<p>halogeny aj.)</p> <p>- molekuly</p> <p>- chemické sloučeniny (vazby, názvosloví jednoduchých anorganických a organických sloučenin)</p> <p>- vybrané kovy a nekovy a jejich vlastnosti</p> <p style="text-align: center;">CHEMICKÉ REAKCE</p> <p>- popis chemické reakce (reaktanty a produkty)</p> <p>- zákon zachování hmotnosti</p> <p>- chemické rovnice</p> <p>- rozdělení chemických reakcí</p> <p>- látkové množství, molární hmotnost, látková koncentrace, výpočty z chemických vzorců, výpočty z chemických rovnic</p> <p>- katalyzátory a chemické reakce v praxi</p> <p>- chemie a elektřina (výroba elektrického proudu v praxi)</p>		
---	---	--	--

Vyučovací předmět: **CHEMIE**Ročník: **9.**

Ročníkové výstupy - žák:	Učivo:	Mezipředmětové vazby:	Průřezová témata:
<p>* rozezná bezpečné a nebezpečné látky dle jejich vlastností</p> <p>* dokáže bezpečně pracovat s látkami s nízkou rizikovostí</p> <p>* zná zásady bezpečného chování při úniku nebezpečných látek</p> <p>* umí rozdělit látky na oxidy, kyseliny, hydroxidy a soli, zná jejich vlastnosti i využití</p> <p>* zná základní zástupce oxidů, kyselin, hydroxidů a solí</p> <p>* zná dopad oxidů, kyselin, hydroxidů a solí na životní prostředí</p> <p>* zná základní příčiny vzniku kyselých dešťů, jeho dopad na životní prostředí</p>	<p>POZOROVÁNÍ, POKUS A BEZPEČNOST PRÁCE</p> <p>- výstražné značky a symboly nebezpečných látek</p> <p>- zásady bezpečné práce v praxi</p> <p>- správné chování při chemické události</p> <p>ANORGANICKÉ SLOUČENINY</p> <p>- názvosloví anorganických sloučenin (názvosloví, vzorce, oxidační číslo, vlastnosti a použití vybraných významných sloučenin, přípony):</p> <p>- oxidy</p> <p>- halogenidy</p> <p>- sulfidy</p> <p>- hydroxidy</p> <p>- kyseliny (bezokyslíkaté, kyslíkaté)</p> <p>- soli</p> <p>- kyselost a zásaditost (stupnice pH, indikátorový</p>	<p>PŘ – recyklace</p> <p>VKZ - výživa člověka, člověk a návykové látky</p>	<p>EV: Základní podmínky života – přírodní zdroje: zdroje surovinové a energetické, jejich vyčerpatelnost, vlivy na prostředí, principy hospodaření s přírodními zdroji, význam a způsoby získávání a využívání přírodních zdrojů v okolí</p> <p>Lidské aktivity a problémy životního prostředí</p> <p>Zemědělství a životní prostředí, ekologické</p>

<p>* ví, jak předcházet vzniku kyselých dešťů</p> <p>* ví, co je stupnice pH a dokáže pomocí indikátorového papírku změřit jeho velikost</p> <p>* zná princip neutralizace a její využití v praxi</p> <p>* zná základní uhlovodíky, jejich vlastnosti, způsoby získávání a využití</p> <p>* zná základní fosilní paliva a jejich využití</p> <p>* zná základní produkty získávané z ropy</p> <p>* zná základní deriváty uhlovodíků, jejich vlastnosti, výskyt a užití v praxi</p> <p>* dokáže chemicky popsat fotosyntézu (reaktanty, katalyzátory, produkty)</p>	<p>papírek, neutralizace)</p> <p>- anorganické sloučeniny a vliv na životní prostředí</p> <p>- kyselá deště (vznik a vliv na životní prostředí)</p> <p style="text-align: center;">ORGANICKÉ SLOUČENINY</p> <p>- stavba molekul organických sloučenin</p> <p>- rozdělení organických sloučenin (uhlovodíky, deriváty uhlovodíků)</p> <p>- uhlovodíky (nasyčené, nenasycené, aromatické)</p> <p>- paliva (ropa, uhlí, zemní plyn, průmyslová paliva)</p> <p>- deriváty uhlovodíků (alkoholy, karboxylové kyseliny)</p> <p>- fotosyntéza (rekreanty, katalyzátory, produkty)</p> <p>- přírodní látky a jejich zdroje a vlastnosti (bílkoviny, tuky, sacharidy, vitamíny, nukleové kyseliny)</p>		<p>zemědělství: hnojiva v zemědělství, výhody a nevýhody biopotravin, apod.</p>
---	--	--	---

<p>* zná základní vlastnosti a zástupce bílkovin, tuků a sacharidů, zná jejich využití v praxi</p> <p>* zná základní zdroje bílkovin, tuků, sacharidů a vitamínů</p> <p>* ví, jaký je rozdíl mezi prvotní a druhotnou surovinou, je si vědom jejich dopadu na životní prostředí z hlediska udržitelného rozvoje na Zemi</p> <p>* ví, jak postupovat v případě vzniku požáru a umí postup aplikovat v modelových situacích</p> <p>* je si vědom dopadů přípravy a využívání vybraných chemických látek na zdraví člověka a na životní prostředí</p>	<p style="text-align: center;">CHEMIE A SPOLEČNOST</p> <p>- chemický průmysl v ČR (životní prostředí - recyklace a koroze)</p> <p>- chemie a zemědělství (průmyslová hnojiva, pesticidy)</p> <p>- tepelně zpracovávané materiály – cement, vápno, sádra, keramika</p> <p>- plasty a syntetická vlákna</p> <p>- hořlaviny – třídění dle nebezpečnosti, bezpečnost při požáru</p> <p>- chemie a zdraví (léčiva, přípravky osobní hygieny, přípravky pro čistotu domácnosti)</p> <p>- nebezpečí chemie (drogy, doping, havárie)</p>		
--	---	--	--

5. 6. 2. 2 Vzdělávací obsah pro žáky s podpůrnými opatřeními od 3. stupně (žáci s LMP)Vyučovací předmět: **CHEMIE****LMP**Ročník: **8.**

Ročníkové výstupy - žák:	Učivo:	Mezipředmětové vazby:	Průřezová témata:
<p>* rozliší společné a rozdílné vlastnosti látek</p> <p>* rozpozná přeměny skupenství látek</p> <p>* rozezná označení běžně používaných nebezpečných látek a adekvátně s nimi manipuluje</p> <p>* správně se chová v situacích spojených s únikem nebezpečných látek</p> <p>* pozná směsi a chemické látky</p>	<p>POZOROVÁNÍ, POKUS A BEZPEČNOST PRÁCE</p> <p>- obecné vlastnosti látek (hustota, rozpustnost apod.)</p> <p>- pevné, kapalné a plynné skupenství látek (teploty a přechody)</p> <p>- standardně užívané označení nebezpečných chemických látek, manipulace s nimi (ochranné pomůcky)</p> <p>- pravidla chování v situacích spojených s únikem nebezpečných látek (únik plynu, řešení drobných nehod při práci s běžnými domácími chemikáliemi aj.)</p> <p>SMĚSI</p> <p>- směsi – různorodé a stejnorodé</p> <p>- oddělování složek směsí (usazování, filtrace, krystalizace)</p>	<p>FY – přeměny skupenství</p> <p>PČ - bezpečnost manipulace s nebezpečnými látkami používanými v běžném životě</p>	<p>EV: Základní podmínky života – voda: význam vody pro člověka a jeho okolí, ochrana vody</p> <p>ovzduší: význam ovzduší pro člověka a jeho okolí, ochrana ovzduší</p>

<p>* rozezná druhy roztoků a jejich využití v běžném životě</p> <p>* rozliší různé druhy vody a uvede příklady jejich použití</p> <p>* uvede zdroje znečišťování vody a vzduchu ve svém nejbližším okolí</p> <p>* zná nejběžnější chemické prvky a jejich značky</p> <p>* zná jednoduché chemické sloučeniny</p> <p>* rozpozná vybrané kovy a nekovy a jejich vlastnosti</p> <p>* pojmenuje výchozí látky a produkty nejjednodušších chemických reakcí</p> <p>* popíše vlastnosti a použití vybraných prakticky</p>	<p>apod.)</p> <p>- roztoky, koncentrace (nasycený a nenasycený roztok)</p> <p>- vliv prostředí na rozpustnost látek</p> <p>- voda v přírodě; pitná a užitková voda, odpadní vody; čistota vody</p> <p>- vzduch: složení; čistota ovzduší, smog; teplotní inverze</p> <p style="text-align: center;">ČÁSTICOVÉ SLOŽENÍ LÁTEK A CHEMICKÉ PRVKY</p> <p>- částicové složení látek – molekuly, atomy, atomové jádro</p> <p>- prvky – názvy, značky, vlastnosti a použití nejobvyklejších prvků</p> <p>- základní orientace v periodické soustavě prvků</p> <p>- chemické sloučeniny – nejjednodušší chemické sloučeniny</p> <p style="text-align: center;">CHEMICKÉ REAKCE</p> <p>- nejjednodušší chemické reakce nejobvyklejších prvků</p> <p style="text-align: center;">ANORGANICKÉ SLOUČENINY</p> <p>- významné, v okolí rozšířené a prakticky využitelné oxidy (CO₂, CO, apod.), kyseliny (HCl, H₂SO₄, apod.), hydroxidy</p>		
---	--	--	--

<p>využitelných oxidů, kyselin, hydroxidů a solí a zná vliv těchto látek na životní prostředí</p> <p>* orientuje se na stupnici pH, změří pH roztoku univerzálním indikátorovým papírkem</p> <p>* poskytne první pomoc při zasažení pokožky kyselinou nebo hydroxidem</p>	<p>(NaOH, Ca(OH)₂, apod.) a soli (NaCl) a jejich vlastnosti</p> <p>- stavební pojiva – cement, vápno, sádra, užití v praxi a bezpečnost při práci s nimi</p> <p>- význam a praktické využití pH stupnice</p> <p>- první pomoc při zasažení kyselinou nebo hydroxidem</p>		
---	---	--	--

Vyučovací předmět: **CHEMIE****LMP**Ročník: **9.**

Ročníkové výstupy - žák:	Učivo:	Mezipředmětové vazby:	Průřezová témata:
<p>* pracuje bezpečně s vybranými běžně používanými nebezpečnými látkami</p> <p>* správně reaguje na případy úniku nebezpečných látek</p> <p>* zhodnotí užívání paliv jako zdrojů energie</p> <p>* zná příklady produktů průmyslového zpracování ropy</p> <p>* uvede příklady bílkovin, tuků, sacharidů a vitaminů v potravě z hlediska obecně uznávaných zásad správné výživy</p>	<p>POZOROVÁNÍ, POKUS A BEZPEČNOST PRÁCE</p> <p>- standardně užívané označení nebezpečných chemických látek, manipulace s nimi (ochranné pomůcky)</p> <p>- pravidla chování v situacích spojených s únikem nebezpečných látek (únik plynu, řešení drobných nehod při práci s běžnými domácími chemikáliemi aj.)</p> <p>ORGANICKÉ SLOUČENINY</p> <p>- uhlovodíková paliva (nafta, benzín, bioplyn, uhlí, zemní plyn apod.)</p> <p>- ropa a její produkty (zpracování a využití)</p> <p>- složky potravin v praxi (zdroje a vlastnosti bílkovin, tuků, sacharidů, vitaminů a jejich vliv na zdraví člověka)</p>	<p>PŘ – recyklace; vitamíny aj. na zdraví člověka</p> <p>VKZ - výživa člověka, člověk a návykové látky</p> <p>PČ - bezpečnost manipulace s nebezpečnými látkami používanými v běžném životě</p>	<p>EV: Základní podmínky života – přírodní zdroje: zdroje surovinové a energetické, jejich vyčerpatelnost, vlivy na prostředí, principy hospodaření s přírodními zdroji, význam a způsoby získávání a využívání přírodních zdrojů v okolí</p> <p>Lidské aktivity a problémy životního prostředí</p> <p>hnojiva</p>

CHEMIE A SPOLEČNOST			
<p>* uveďte příklady využívání prvotních a druhotných surovin</p> <p>* zhodnotí využívání různých látek v praxi vzhledem k životnímu prostředí a zdraví člověka</p>	<p>- recyklace a její význam</p> <p>- využití různých látek v praxi</p> <ul style="list-style-type: none"> • Plasty a syntetická vlákna • Léčiva, návykové látky • Hořlaviny • Hnojiva • Stavební pojiva – cement, vápno, sádra; užití v praxi 		<p>v zemědělství, výhody a nevýhody biopotravin, apod.</p>

5. 6. 3 PŘÍRODOPIS

Charakteristika vyučovacího předmětu:

Obsahové, časové a organizační vymezení vyučovacího předmětu:

OBSAHOVÉ VYMEZENÍ		ČASOVÉ VYMEZENÍ		ORGANIZAČNÍ VYMEZENÍ
		ročník	Počet hodin týdně	
<p><i>Vzdělávací oblast</i></p> <p>ČLOVĚK A PŘÍRODA</p>	Obecná biologie a genetika	6.	1	Vyučovací blok
	Biologie hub			Práce s PC
	Biologie rostlin	7.	3	
	Biologie živočichů			Kmenová a individuální učebna, tematické vycházky a pozorování v přírodě, exkurze
	Biologie člověka	8.	3	
	Neživá příroda			
Základy ekologie			Individuální a skupinová práce	
Praktické poznávání přírody	9.	1		

Vyučovací předmět je zaměřen na získání základních informací o přírodě a přírodních dějích, o vzniku života a nutných podmínkách pro jeho vznik. Vede k uvědomování si, že jsme součástí přírody, a proto ji musíme chránit. Výuka směřuje na praktickou využitelnost vědomostí a dovedností v každodenním životě.

Průřezová témata:

Ve vyučovacím předmětu jsou realizována tato průřezová témata:

- Multikulturní výchova

- Environmentální výchova

Mezipředmětové vztahy:

V rámci mezipředmětových vztahů je možné uplatnit vazby s těmito předměty:

- Dějepis
- Výchova k občanství
- Chemie
- Zeměpis
- Výtvarná výchova
- Výchova ke zdraví
- Tělesná výchova
- Pracovní činnosti

Časová dotace:

Vyučovací předmět Přírodopis je vyučován v každém ročníku druhého stupně, a to v 6. a 9. je hodinová dotace 1 vyučovací hodina týdně, v 7. a 8. ročníku jsou 3 vyučovací hodiny týdně. Časová dotace tohoto předmětu zaujímá největší část hodin z celé vzdělávací oblasti Člověk a příroda, a to z důvodu obsažnosti učiva a na základě našich zkušeností.

Výchovné a vzdělávací strategie pro utváření a rozvoj klíčových kompetencí žáků:

KOMPETENCE K UČENÍ:

- * vedeme žáky k pravidelné práci s modely, pomůckami
- * vedeme žáky ke správnému používání pojmů z různých oblastí a ročníků tak, aby si je upevnili a dávali do nejširších souvislostí
- * zařazujeme do výuky příklady z běžného života a vedeme je k co největší míře praktického propojení.

KOMPETENCE K ŘEŠENÍ PROBLÉMŮ:

- * vytváříme konkrétní modelové situace k řešení praktických úkolů (první pomoc)
- * vhodně zapojujeme žáky do řešení modelových problémových situací

KOMPETENCE KOMUNIKATIVNÍ:

- * provádíme kontrolu zpětnou vazbou, zda žáci rozumí zadanému úkolu či sdělení a pojmům, které souvisí s konkrétním učivem
- * vhodným způsobem ověřujeme, zda žák zadané látce rozumí

KOMPETENCE SOCIÁLNÍ A PERSONÁLNÍ:

- * klademe důraz na uvědomování si svého vlastního těla
- * přenášíme nabyté poznatky z oblasti péče o zdraví do praktického života
- * seznamujeme žáky se vznikem člověka a jeho vývojem

KOMPETENCE OBČANSKÉ:

- * aktivně zapojujeme žáky do ochrany životního prostředí (živá a neživá příroda)
- * využíváme nabídky návštěv a exkurzí v různých zařízeních (ZOO, ekofarma, ekocentra, botanická zahrada,..)
- * seznamujeme žáky s původními typy lidských ras a jejich rozmístěním, vedeme žáky k multikulturalitě a respektu jedinců jiné rasy

KOMPETENCE PRACOVNÍ:

- * vedeme žáky k praktickému nácviku péče o živou i neživou přírodu

5. 6. 3. 1 Vzdělávací obsah

Vyučovací předmět: **PŘÍRODOPIS**

Ročník: **6.**

Ročníkové výstupy - žák:	Učivo:	Mezipředmětové vazby:	Průřezová témata:
<p>* rozezná základní podmínky pro život a jeho projevy</p> <p>* má přehled o vývoji organismů</p> <p>* umí popsat hlavní rozdíly mezi bakteriemi, buňkami rostlinnými a živočišnými</p> <p>* roztrídí a zařadí hlavní zástupce daných organismů do vhodné říše</p> <p>* rozliší pohlavní a nepohlavní rozmnožování a uvede význam rozmnožování z hlediska dědičnosti</p> <p>* zná význam virů a bakterií</p>	<p>OBECNÁ BIOLOGIE A GENETIKA</p> <p>- Vesmír – sluneční soustava, Slunce, Země</p> <p>- Země – její vznik, stavba, sféry</p> <p>- neživá a živá příroda, fotosyntéza</p> <p>- vývoj života, vliv prostředí na utváření organismů</p> <p>- základní projevy živých organismů (dráždivost; příjem vody a živin, výdej odpadních látek; dýchání; pohyb; růst a vývoj; rozmnožování a dědičnost)</p> <p>- rozmnožování – pohlavní x nepohlavní</p> <p>- potravní vztahy organismů</p> <p>- stavba organismů:</p> <p>- buňka – vlastnosti, rostlinná x živočišná</p> <p>- jednobuněčné x mnohobuněčné organismy</p> <p>- pojmy: tkáň, pletivo, orgán, orgánová soustava, organismus</p>	<p>Z - Planeta Země, rozmanitost přírody</p> <p>TV – pobyt v přírodě, turistika, zásady bezpečného pobytu a pohybu</p>	<p>EV: Základní podmínky života: Nutné podmínky pro vznik života.</p> <p>Vztah člověka k prostředí: Odpovědnost každého člověka za zdraví přírody a planety.</p>

<p>z praktického života</p> <p>* rozpozná a porovná charakteristické znaky našich hlavních hub (jedlé, nejedlé)</p> <p>* umí vysvětlit způsoby výživy hub</p> <p>* zná význam hub v ekosystému v souvislosti s potravním řetězcem</p> <p>* vysvětlí funkci více organismů v lišejnících</p> <p>* umí použít pomůcky pro pozorování</p> <p>* zná a dodržuje hlavní pravidla chování při pozorování živé a neživé přírody</p>	<ul style="list-style-type: none"> - třídění organismů: druh, rod, říše aj. - říše viry – onemocnění, protilátky - očkování - říše bakterie – stavba, rozmnožování, využití; sinice - jednobuněčné řasy – stavba, výskyt, zástupci - říše prvoci – stavba, výskyt, organela, zástupci <p style="text-align: center;">BIOLOGIE HUB</p> <ul style="list-style-type: none"> - hlavní znaky - kvasinky, plísně – výskyt, využití, zástupci - houby s plodnicí – stavba těla, rozmnožování, zástupci: <p>jedlé x nejedlé x jedovaté; pravidla pro sběr hub</p> <ul style="list-style-type: none"> - lišejníky – stavba těla, zástupci, výskyt, význam, symbióza <p style="text-align: center;">PRAKTICKÉ POZNÁVÁNÍ PŘÍRODY</p> <ul style="list-style-type: none"> - pobyt v přírodě – pozorování, chování - dalekohled, lupa, mikroskop 		
---	---	--	--

Vyučovací předmět: **PŘÍRODOPIS**Ročník: **7.**

Ročníkové výstupy - žák:	Učivo:	Mezipředmětové vazby:	Průřezová témata:
<p>* rozezná a objasní funkce základních orgánů nebo orgánových soustav rostlin a živočichů</p> <p>* umí porovnat stavbu (vnější, vnitřní) určitých živočichů</p> <p>* vysvětlí funkce jednotlivých orgánů</p> <p>*rozliší a porovná skupiny živočichů</p> <p>* určí vybrané živočichy a zařadí je do hlavních taxonomických skupin</p> <p>* na základě pozorování odvodí základní chování živočichů v přírodě</p> <p>* na konkrétních příkladech uvede způsob života a přizpůsobení danému prostředí</p> <p>* uvědomuje si význam živočichů</p>	<p>OBEČNÁ GENETIKA</p> <p>- orgány a orgánové soustavy rostlin x živočichů - funkce</p> <p>BIOLOGIE ŽIVOČICHŮ</p> <p>- stavba těla a funkce jednotlivých částí těla; rozmnožování a vývoj; způsob života; přizpůsobení prostředí; výskyt; zástupci; význam - u jednotlivých skupin živočichů:</p> <ul style="list-style-type: none"> - bezobratlí: žahavci, ploštěnci, hlísti, měkkýši, kroužkovci, členovci, ostnokožci - strunatci: pláštěnci, bezlebeční, obratlovci - obratlovci: mihule, paryby, ryby, obojživelníci, plazi, ptáci, savci <p>- zástupci jednotlivých skupin v rámci různých ekosystémů ČR i cizokrajných ekosystémů (půda, les, louka, pole, park, lidská obydlí, rybník a jezero,</p>	<p>Z - rozšíření organismů, migrace (cesty ptáků)</p> <p>VV – ztvárnění rostlin, živočichů, ekosystémů</p> <p>TV – pobyt v přírodě, turistika, zásady bezpečného pobytu a pohybu</p>	<p>EV: Ekosystémy: jednotlivé ekosystémy a zastoupení fauny a flóry.</p> <p>Lidské aktivity a problémy životního prostředí: Vliv lidské činnosti na kvalitu životního prostředí. Péče o rostliny a zvířata – ohrožené druhy.</p>

<p>* dodržuje zásady bezpečného chování ve styku s živočichy</p> <p>* rozpozná uspořádání rostlinného těla (buňky, pletiva, jednotlivé orgány) při pozorování</p> <p>* porovná stavbu jednotlivých orgánů rostlin (vnější, vnitřní)</p> <p>* uvede praktické příklady funkcí a vztahů rostlinných orgánů</p> <p>* zná princip základních rostlinných fyziologických procesů pro pěstování rostlin</p> <p>* rozliší skupiny rostlin a určí jejich základní zástupce pomocí atlasu</p> <p>* na základě pozorování uvede přízpůsobení rostlin podmínkám</p>	<p>řeka a potok; tropický deštný les, pouště a polopouště, moře a oceán, savany, stepi, polární oblasti,..)</p> <p>- bezpečné chování ve styku se zvířaty</p> <p>- ochrana živočichů</p> <p style="text-align: center;">BIOLOGIE ROSTLIN</p> <p>- rostlinná buňka, pletivo (druhy pletiv)</p> <p>- stavba těla a funkce jednotlivých částí těla; rozmnožování a vývoj; přizpůsobení prostředí; výskyt; zástupci; význam a příp. hospodářské využití</p> <p>- u jednotlivých skupin rostlin:</p> <p style="padding-left: 20px;">- výtrusné: mechy, plavuně, přesličky, kapradiny</p> <p style="padding-left: 20px;">- semenné: nahosemenné, krytosemenné rostliny</p> <p style="padding-left: 20px;">- krytosemenné rostliny: dvouděložné a jednoděložné rostliny (vybrané čeledi daných tříd)</p> <p>- zástupci jednotlivých skupin v rámci různých ekosystémů ČR i cizokrajných ekosystémů (les, louka, pastvina, step, pole, zahrada a sad, park, lidská obydlí, rybník a jezero, řeka a potok; tropický</p>		
--	---	--	--

prostředí	<p>deštný les, poušť a polopoušť, tajga, tundra, moře a oceán, ..)</p> <ul style="list-style-type: none"> - práce s klíčem a atlasem - léčivé a jedovaté rostliny - ochrana rostlin – typy zákonem chráněných území v ČR; zákonem chráněné druhy rostlin <p style="text-align: center;">PRAKTICKÉ POZNÁVÁNÍ PŘÍRODY</p> <ul style="list-style-type: none"> - pobyt v přírodě – pozorování, chování 		
-----------	---	--	--

Vyučovací předmět: **PŘÍRODOPIS**

Ročník: **8.**

Ročníkové výstupy - žák:	Učivo:	Mezipředmětové vazby:	Průřezová témata:
<ul style="list-style-type: none"> * zná základní vývojové stupně fylogeneze člověka * zná stavbu a funkci orgánů a orgánových soustav člověka, ví, v jakém jsou vztahu 	<p style="text-align: center;">BIOLOGIE ČLOVĚKA</p> <ul style="list-style-type: none"> - původ a vývoj člověka, lidské rasy - anatomie lidského těla: buňka, tkáň, orgán a orgánová soustava. - opěrná soustava 	<ul style="list-style-type: none"> D - vývoj člověka VKO – rovnoprávnost a rovnocennost národnostních menšin CH - aerobní procesy, 	<ul style="list-style-type: none"> MuIV: Etnický původ Rovnocennost všech etnických skupin a kultur, odlišnost lidí, ale i jejich vzájemná rovnost.

<p>* popíše vznik a vývin člověka od početí po stáří</p> <p>* umí poskytnout první pomoc při poranění popř. jiném poškození lidského organismu</p> <p>* orientuje se v příčinách a příznacích běžných nemocí</p> <p>* dodržuje zásady prevence a léčby</p> <p>* vysvětlí význam zdravého způsobu života</p>	<ul style="list-style-type: none"> - svalová soustava - oběhová soustava - mízní soustava - dýchací soustava - trávicí soustava - soustava vylučovací - soustava kožní - nervová soustava - smyslová soustava - hormonální soustava - rozmnožovací soustava - období lidského života <p>- člověk a zdraví:</p> <ul style="list-style-type: none"> - běžné nemoci (příčiny, příznaky), úrazy – prevence; epidemie - životní styl - pozitivní a negativní dopad prostředí a životního stylu na zdraví člověka - první pomoc 	<p>oxidace, cukry, tuky, bílkoviny</p> <p>VV – ztvárnění lidského těla</p> <p>VKZ - sexualita, pohlavně přenosné choroby, nebezpečí návykových látek, kouření, alkoholismus; změny v životě člověka (etapy vývoje); prevence nemocí a úrazů; první pomoc</p> <p>TV - význam posilování, udržování kondice; pobyt v přírodě, turistika, zásady bezpečného pobytu a pohybu</p> <p>PČ – třídění odpadů, šetření materiálem a</p>	<p>EV: Ekosystémy: jednotlivé ekosystémy a jejich ohrožení a význam pro ekologii.</p> <p>Lidské aktivity a problémy životního prostředí: Znečištěné životní prostředí - celosvětový problém.</p>
---	--	---	--

<p>* uvede základní příklady dědičnosti v praktickém životě</p> <p>* orientuje se ve výskytu určitých organismů ve specifickém prostředí a uvede vztahy mezi nimi</p> <p>* uvede příklady populace, společenstva a ekosystémů</p> <p>* vysvětlí základní principy existence živých a neživých složek ekosystému</p> <p>* objasní potravinové řetězce v různých ekosystémech</p> <p>* zná pozitivní a negativní vliv člověka na životní prostředí</p>	<p style="text-align: center;">OBECNÁ BIOLOGIE A GENETIKA</p> <ul style="list-style-type: none"> - J.G. Mendel - gen, alela, znak - základní principy dědičnosti - chromozomy - praktické využití genetiky -dědičné choroby - příklady dědičnosti <p style="text-align: center;">ZÁKLADY EKOLOGIE</p> <ul style="list-style-type: none"> - ekologie jako věda, úrovně zkoumání: jedinec, populace, společenstvo, ekosystém - podmínky života v přírodě: živé a neživé složky životního prostředí – vliv neživé přírody a vztahy mezi organismy - potravinové řetězce - koloběh látek a toky energií v ekosystému - ekologická rovnováha - globální ekologické problémy: přelidnění, klimatické změny, omezené zdroje energie - stav životního prostředí v ČR 	<p>energiemi</p>	
--	--	------------------	--

* je schopen doložit konkrétní příklady narušené rovnováhy ekosystémů	- třídění odpadů a další opatření PRAKTICKÉ POZNÁVÁNÍ PŘÍRODY - pobyt v přírodě – pozorování, chování		
---	--	--	--

Vyučovací předmět: **PŘÍRODOPIS**Ročník: **9.**

Ročníkové výstupy - žák:	Učivo:	Mezipředmětové vazby:	Průřezová témata:
* umí vysvětlit vznik sfér Země na vznik a bytí života * na základě charakteristických znaků rozezná geologické období * za pomoci určovacích pomůcek charakteristických vlastností rozezná základní nerosty a horniny * chápe rozdíl mezi vnějšími a vnitřními geologickými ději	NEŽIVÁ PŘÍRODA - geologické vědy obecně - naše Země ve vesmíru - vznik a stavba Země - minerály – vznik, struktura, využití, fyzikální vlastnosti, chemické vlastnosti, třídění nerostů podle chemického složení: prvky (kovy, nekovy), sulfidy, halogenidy, oxidy, uhličitany, sírany, fosforečnany, křemičitany - horniny - vyvřelé, usazené, přeměněné – vznik, zástupci, využití, výskyt - geologické děje: vnitřní (zemětřesení, sopečná činnost, tektonické jevy, vznik přeměněných hornin) a vnější geologické	CH – prvky a anorganické sloučeniny Z – pohoří, Země TV - pobyt v přírodě, turistika, zásady bezpečného pobytu a pohybu PČ – práce na zahradě, druhy půd, praktický význam	

<p>* chápe geologický oběh hornin a vody</p> <p>* uvede půdotvorné činitele a jejich význam</p> <p>* rozezná základní typy a druhy půdy v ČR</p> <p>* zná význam podnebí a počasí pro rozvoj rozdílných ekosystémů</p> <p>* popíše specifické události a přírodní jevy zapříčiněné nestabilitou počasí a dalšími přírodními jevy</p> <p>* uvede dopady mimořádných událostí způsobených přírodními vlivy i ochranu před nimi</p> <p>* zná a dodržuje hlavní pravidla bezpečnosti práce při pozorování živé a neživé přírody</p>	<p>děje (zvětrávání, působení zemské gravitace, činnost vody, činnost větru, působení organismů, činnost člověka)</p> <p>- půda - vznik, půdotvorní činitele, složení a vlastnosti půd, půdní typy, půdní druhy, význam</p> <p>- podzemní voda a prameny</p> <p>- vznik a vývoj života na Zemi – předgeologické období a jednotlivá geologická období</p> <p>- geologický vývoj a stavba ČR (Český masív, Západní Karpaty)</p> <p>- podnebí a počasí ve vztahu k životu</p> <p>- význam vody a teploty prostředí pro život</p> <p>- ochrana a využití přírodních zdrojů</p> <p>- význam jednotlivých vrstev ovzduší pro život</p> <p>- vlivy znečištěného ovzduší a klimatických změn na živé organismy a na člověka</p> <p>- mimořádné události způsobené přírodními vlivy - příčiny vzniku mimořádných událostí, přírodní světové katastrofy</p> <p>- nejčastější mimořádné přírodní události v ČR (povodně, větrné bouře, sněhové kalamity, laviny, náledí) a ochrana před nimi</p> <p style="text-align: center;">PRAKTICKÉ POZNÁVÁNÍ PŘÍRODY</p> <p>- pobyt v přírodě – pozorování, chování</p>	<p>nerostů a hornin v pěstitelství</p>	
---	---	--	--

5. 6. 3. 2 Vzdělávací obsah pro žáky s podpůrnými opatřeními od 3. stupně (žáci s LMP)Vyučovací předmět: **PŘÍRODOPIS****LMP**Ročník: **6.**

Ročníkové výstupy - žák:	Učivo:	Mezipředmětové vazby:	Průřezová témata:
<p>* má základní vědomosti o přírodě a přírodních dějích</p> <p>* zná základní funkce hlavních orgánů a orgánových soustav u rostlin</p> <p>* zná stavbu těla hub</p> <p>* pozná lišejníky</p> <p>* má dostatečné znalosti pro správný sběr a konzumaci hub</p>	<p style="text-align: center;">OBECNÁ BIOLOGIE A GENETIKA</p> <ul style="list-style-type: none"> - příroda živá a neživá - nutné podmínky pro vznik života - vznik života - názory na vznik života <p style="text-align: center;">BIOLOGIE HUB</p> <ul style="list-style-type: none"> - stavba těla - houby bez plodnic - houby s plodnicemi - zásady sběru a konzumace - první pomoc při otravě houbami - lišejníky - výskyt a význam 	<p>Z - praktické cvičení v terénu (lišejník)</p> <p>VV - vznik života, ztvárnění živé a neživé přírody</p> <p>TV - pobyt v přírodě, turistika, zásady bezpečného pobytu a pohybu</p> <p>PČ - výroba herbáře, práce na zahradě, pozorování růstu rostlin</p>	<p>EV: Základní podmínky života: Nutné podmínky pro vznik života.</p> <p>Vztah člověka k prostředí: Odpovědnost každého člověka za zdraví přírody a planety.</p>

<p>* porovná vnější a vnitřní stavbu rostlinného těla a zná funkce jednotlivých částí těla rostlin</p> <p>* ví o základních rostlinných fyziologických procesech a o jejich využití</p> <p>* zná základní druhy rostlin a jejich zástupce</p> <p>* uvede význam hospodářsky důležitých rostlin a způsob jejich pěstování</p> <p>* popíše přizpůsobení některých rostlin podmínkám prostředí</p> <p>* pozná kladný a záporný vliv člověka na životní prostředí</p> <p>* využívá metody poznávání přírody osvojené v přírodopisu</p> <p>* dodržuje základní pravidla bezpečného chování při poznávání přírody</p>	<p style="text-align: center;">BIOLOGIE ROSTLIN</p> <ul style="list-style-type: none"> - stavba rostlinného těla - životní podmínky rostlin - principy fotosyntézy, dýchání, růst, rozmnožování - systém rostlin (řasy, mechorosty, kaprad'orosty, nahosemenné a krytosemenné) - význam rostlin – využití v hospodářství, zdravotnictví - chráněné rostliny - jedovaté rostliny - rostlinné společenstvo (např. les, louka, zahrada, sad) <p style="text-align: center;">ZÁKLADY EKOLOGIE</p> <ul style="list-style-type: none"> - ochrana přírody a životního prostředí - globální problémy a jejich řešení - chráněná území <p style="text-align: center;">PRAKTICKÉ POZNÁVÁNÍ PŘÍRODY</p> <ul style="list-style-type: none"> - tematické vycházky – poznávání rostlin a hub, mapování podmínek pro jejich růst - praktická činnost – klíčení rostlin, péče o pokojové a venkovní rostliny 	
---	--	--

Vyučovací předmět: **PŘÍRODOPIS****LMP**Ročník: **7.**

Ročníkové výstupy – žák:	Učivo:	Mezipředmětové vazby:	Průřezová témata:
<p>* orientuje se v přehledu vývoje organismů a rozliší základní projevy a podmínky života</p> <p>* zná základní funkce hlavních orgánů a orgánových soustav živočichů</p> <p>* rozpozná rozdíl mezi jednobuněčnými a mnohobuněčnými organismy</p> <p>* pozná význam rostlin a živočichů v přírodě i pro člověka</p> <p>* porovná vnější a vnitřní stavbu živočichů a vysvětlí</p>	<p style="text-align: center;">OBECNÁ BIOLOGIE A GENETIKA</p> <p>- vývoj organismů, základní projevy a podmínky života</p> <p>- struktury živých soustav – buňky, pletiva, tkáně, orgány, orgánové soustavy</p> <p>- význam a třídění organismů</p> <p>- význam rostlin a živočichů v přírodě pro člověka</p> <p style="text-align: center;">BIOLOGIE ŽIVOČICHŮ</p> <p>- stavba a funkce jednotlivých částí těla</p>	<p>Z - praktické cvičení v terénu, vyhledávání teritorií živočichů na mapě</p> <p>VV - ztvárnění živočichů</p> <p>TV - pobyt v přírodě, turistika, zásady bezpečného pobytu a pohybu</p> <p>PČ - péče o živočichy, návštěva ekocentra, farmy, zoo apod.</p>	<p>EV: Lidské aktivity a problémy životního prostředí: Vliv lidské činnosti na kvalitu životního prostředí. Péče o zvířata – ohrožené druhy.</p>

<p>funkci jednotlivých orgánů</p> <p>* rozliší jednotlivé skupiny živočichů a zná jejich hlavní zástupce</p> <p>* odvodí na základě vlastního pozorování základní projevy chování živočichů v přírodě, objasní jejich způsob života a přizpůsobení danému prostředí</p> <p>* využívá zkušeností s chovem vybraných domácích živočichů k zajišťování jejich životních potřeb</p> <p>* ví o významu živočichů v přírodě i pro člověka a uplatňuje zásady bezpečného chování ve styku se živočichy</p> <p>* uvede příklady výskytu organismů v určitém prostředí a vztahy mezi nimi</p>	<ul style="list-style-type: none"> - živočišná buňka - tkáně - orgány, orgánové soustavy - organismy jednobuněčné a mnohobuněčné - rozmnožování - vývoj a systém živočichů - významní zástupci jednotlivých skupin živočichů (prvoci, bezobratlí, obratlovci) - Ploštěnci, Měkkýši, Kroužkovci, Členovci, Hmyz, Ryby, Obojživelníci, Plazi, Ptáci, Savci - rozšíření, význam a ochrana živočichů - živočišná společenstva - hospodářsky významné druhy - kriticky ohrožené druhy - projevy chování živočichů <p style="text-align: center;">ZÁKLADY EKOLOGIE</p> <ul style="list-style-type: none"> - organismy a prostředí – vzájemné vztahy mezi organismy, mezi organismy a prostředím - populace, společenstva, přirozené a umělé ekosystémy 		
--	--	--	--

<p>* rozliší populace, společenstva, ekosystémy a objasní základní princip některého ekosystému</p> <p>* zná podstatu jednoduchých potravních řetězců v různých ekosystémech</p>	<p>- potravní řetězce</p> <p>- rovnováha v ekosystému</p> <p style="text-align: center;">PRAKTICKÉ POZNÁVÁNÍ PŘÍRODY</p> <p>- pobyt v přírodě – pozorování, chování</p> <p>- exkurze – chov domácích a hospodářských zvířat, ZOO apod.</p>		
--	---	--	--

Vyučovací předmět: **PŘÍRODOPIS****LMP**Ročník: **8.**

Ročníkové výstupy – žák:	Učivo:	Mezipředmětové vazby:	Průřezová témata:
<p>* má základní informace o genetice – rodinné dispozice, dědičné choroby</p> <p>* uvede na příkladech vliv virů a bakterií v přírodě a na člověka</p> <p>* popíše vznik a vývin jedince</p> <p>* charakterizuje hlavní etapy vývoje člověka</p> <p>* popíše stavbu orgánů a orgánových soustav lidského těla a jejich funkce</p> <p>* rozliší příčiny, případně příznaky běžných nemocí a uplatňuje zásady jejich prevence a léčby</p>	<p style="text-align: center;">OBECNÁ BIOLOGIE A GENETIKA</p> <p>- dědičnost a proměnlivost organismů – podstata dědičnosti, přenos dědičných informací</p> <p>- viry a bakterie – výskyt, význam a praktické využití</p> <p style="text-align: center;">BIOLOGIE ČLOVĚKA</p> <p>- názory na vznik člověka a jeho vývoj</p> <p>- vývoj lidského jedince</p> <p>- stavba a funkce jednotlivých částí lidského těla</p> <p>- orgány a orgánové soustavy:</p> <ul style="list-style-type: none"> - opěrná a pohybová - oběhová - dýchací - trávicí - vylučovací - kožní 	<p>D – vznik člověka a jeho vývoj</p> <p>VKO - rovnoprávnost a rovnocennost národnostních menšin</p> <p>Z - původ lidské rasy a jejich rozmístění ve světě</p> <p>VV - ztvárnění člověka</p> <p>VKZ - změny v životě člověka (etapy vývoje), první pomoc, prevence nemocí a úrazů</p> <p>TV - cviky zaměřené na jednotlivé oblasti lidského těla, pobyt v přírodě</p>	<p>MulV: Etnický původ</p> <p>Rovnocennost všech etnických skupin a kultur, odlišnost lidí, ale i jejich vzájemná rovnost.</p>

<p>* zná zásady poskytování první pomoci při poranění</p>	<ul style="list-style-type: none">- řídicí- reprodukční- vývin jedince- hlavní období lidského života- nemoci, úrazy, prevence- první pomoc <p style="text-align: center;">PRAKTICKÉ POZNÁVÁNÍ PŘÍRODY</p> <ul style="list-style-type: none">- pobyt v přírodě – pozorování, chování		
---	--	--	--

Vyučovací předmět: **PŘÍRODOPIS****LMP**Ročník: **9.**

Ročníkové výstupy – žák:	Učivo:	Mezipředmětové vazby:	Průřezová témata:
<p>* popíše jednotlivé vrstvy Země</p> <p>* rozliší důsledky vnitřních a vnějších geologických dějů</p> <p>* pozná podle charakteristických vlastností vybrané nerosty a horniny</p> <p>* rozezná některé druhy půd a objasní jejich vznik</p> <p>* na příkladech uvede význam vlivu podnebí a počasí na rozvoj a udržení života na Zemi</p> <p>* popíše změny v přírodě vyvolané člověkem a objasní jejich důsledky</p>	<p style="text-align: center;">NEŽIVÁ PŘÍRODA</p> <p>- vznik a stavba Země</p> <p>- vnitřní a vnější geologické děje - příčiny a důsledky</p> <p>- nerosty a horniny: vznik, vlastnosti, praktický význam, využití vybraných zástupců</p> <p>- půdy: složení, vlastnosti, význam pro výživu rostlin, hospodářský význam pro společnost, devastace a příklady rekultivace</p> <p>- vývoj zemské kůry a organismů na Zemi: vznik života, vývoj organismů jejich přizpůsobování prostředí</p> <p>- podnebí a počasí ve vztahu k životu organismů</p> <p style="text-align: center;">ZÁKLADY EKOLOGIE</p> <p>- vliv člověka na životní prostředí</p> <p style="text-align: center;">PRAKTICKÉ POZNÁVÁNÍ PŘÍRODY</p> <p>- pobyt v přírodě – pozorování, chování</p>	<p>CH - chemické složení nerostů</p> <p>Z - půdy a jejich oblastní vymezení, podnebné pásma, globální pohled na Zemi</p> <p>TV - pobyt v přírodě, turistika, zásady bezpečného pobytu a pohybu</p> <p>PČ - práce na zahradě, druhy půd, praktický význam nerostů a hornin</p>	<p>EV: Lidské aktivity a problémy životního prostředí: Znečištěné životní prostředí - celosvětový problém.</p>

5. 6. 4 ZEMĚPIS

Charakteristika vyučovacího předmětu:

Obsahové, časové a organizační vymezení vyučovacího předmětu:

OBSAHOVÉ VYMEZENÍ		ČASOVÉ VYMEZENÍ		ORGANIZAČNÍ VYMEZENÍ
		ročník	Počet hodin týdně	
Vzdělávací oblast ČLOVĚK A PŘÍRODA	Geografické informace, zdroje dat, kartografie a topografie	6.	2	Vyučovací blok Práce s PC
	Přírodní obraz Země			
	Regiony světa	7.	2	Kmenová a individuální učebna, tematické vycházky a pobyt v terénu, exkurze
	Společenské a hospodářské prostředí			
	Životní prostředí	8.	2	Individuální a skupinová práce
	Česká republika			
	Terénní geografická výuka, praxe a aplikace	9.	1	

Vyučovací předmět umožňuje žákům získat zeměpisné znalosti o svém regionu, ČR, Evropě, kontinentech, oceánech a vesmíru. Žáci se naučí pracovat s mapou a orientovat se v terénu, pečovat o životní prostředí a předcházet ohrožení života a zdraví.

Průřezová témata:

Ve vyučovacím předmětu jsou realizována tato průřezová témata:

- Výchova demokratického občana
- Výchova k myšlení v evropských a globálních souvislostech

- Multikulturní výchova
- Environmentální výchova
- Mediální výchova

Mezipředmětové vztahy:

V rámci mezipředmětových vztahů je možné uplatnit vazby s těmito předměty:

- Anglický jazyk
- Německý jazyk
- Informatika
- Dějepis
- Výchova k občanství
- Přírodopis
- Tělesná výchova
- Pracovní činnosti

Časová dotace:

Vyučovací předmět zeměpis je realizován v každém ročníku druhého stupně, a to dvěma hodinami týdně v 6. až 8. ročníku a jednou vyučovací hodinou týdně v posledním 9. ročníku.

Výchovné a vzdělávací strategie pro utváření a rozvoj klíčových kompetencí žáků:

KOMPETENCE K UČENÍ:

- * vedeme žáky k pravidelné práci s vhodnými učebnicemi, mapami, globem, kompasem
- * vedeme žáky ke správnému používání pojmů z různých oblastí a ročníků tak, aby si je upevnili a dávali do nejširších souvislostí
- * seznamujeme žáky se základními symboly a značkami souvisejícími s kartografií a topografií
- * zařazujeme do výuky příklady z běžného života, používáme dostupné zdroje informací, umožňujeme žákům pracovat s konkrétními aktuálními informacemi a vedeme je k co největší míře praktického propojení (orientace v terénu)

KOMPETENCE K ŘEŠENÍ PROBLÉMŮ:

- * vytváříme konkrétní situace k řešení praktických úkolů (orientace v terénu)

- * vhodně zapojujeme žáky do řešení modelových problémových situací

KOMPETENCE KOMUNIKATIVNÍ:

- * provádíme kontrolu zpětnou vazbou, zda žáci rozumí zadanému úkolu či sdělení a pojmům, které souvisí s konkrétním učivem
- * vhodným způsobem ověřujeme, zda žák zadané látce rozumí a dokáže využít výukové materiály (např. mapy, plánky, značky, symboly)
- * v rámci práce v terénu vedeme žáky k nácviku komunikativních dovedností (otázky na cestu apod.)

KOMPETENCE SOCIÁLNÍ A PERSONÁLNÍ:

- * vedeme žáky k uvědomování si užšího i širšího okolního prostředí, jež žáka obklopuje a jehož je součástí
- * zařazujeme práci v týmech při nácviku praktických dovedností v terénu

KOMPETENCE OBČANSKÉ:

- * vedeme žáky k vnímání a respektování rasové, národnostní a kulturní odlišnosti
- * klademe důraz na orientaci žáků ve škole, v okolí školy a bydliště, ve městě
- * aktivně zapojujeme žáky do ochrany životního prostředí
- * využíváme nabídky návštěvy, exkurze v různých zařízeních

KOMPETENCE PRACOVNÍ:

- * seznamujeme žáky s různými kulturními odlišnostmi, např. při přípravě pokrmů
- * vedeme žáky k třídění odpadu a šetření energiemi jakožto účelné ochraně životního prostředí

5. 6. 4. 1 Vzdělávací obsahVyučovací předmět: **ZEMĚPIS**Ročník: **6.**

Ročníkové výstupy - žák:	Učivo:	Mezipředmětové vazby:	Průřezová témata:
<p>* zná základní geografickou, topografickou a kartografickou terminologii, užívá ji v praxi</p> <p>* pozná geografické objekty a jevy v krajinné sféře, rozezná hranici mezi základními krajinnými složkami</p> <p>* umí srovnat základní vlastnosti Země vzhledem k tělesům sluneční soustavy</p> <p>* zná postavení Země vůči ostatním tělesům sluneční soustavy</p> <p>* pozná tvar Země, chápe</p>	<p>GEOGRAFICKÉ INFORMACE, ZDROJE DAT, KARTOGRAFIE A TOPOGRAFIE; PŘÍRODNÍ OBRAZ ZEMĚ</p> <p>- vesmír a jeho vývoj</p> <p>- hvězdy a souhvězdí</p> <p>- sluneční soustava</p> <p>- Měsíc – fáze, ohyby, působení na Zemi</p> <p>- tvar a velikost Země, globus - zmenšený model</p> <p>- orientace na Zemi – zemské póly, zeměpisné směry, poledníky, rovnoběžky, zeměpisná síť</p> <p>- kompas, buzola</p> <p>- pohyby Země, střídání dne a noci, střídání ročních období</p> <p>- světový čas, časová pásma, datová hranice, letní čas</p> <p>- mapa – měřítko, mapa x plán, dělení map dle obsahu, zeměpisný atlas, digitální mapa, zeměpisné souřadnice, tvorba map, legendy k</p>	<p>PŘ – živá a neživá příroda, houby</p> <p>TV - pobyt v přírodě, turistika, zásady bezpečného pobytu a pohybu</p>	<p>EV: Základní podmínky života: voda, ovzduší, půda, biosféra, přírodní zdroje – ochrana, význam.</p>

<p>pohyby Země a jejich důsledky na život všech organismů</p> <p>* rozliší složky a prvky přírodní sféry, chápe jejich vzájemnou souvislost</p> <p>* zná a pojmenuje tvary zemského povrchu</p> <p>* chápe vzájemné působení vnitřních a vnějších procesů v přírodní sféře a jeho důsledky pro přírodu a obyvatelstvo</p> <p>* umí porovnat různé krajiny krajinné sféry</p> <p>* na konkrétních příkladech rozliší specifické znaky krajin a jejich funkci</p>	<p>mapám</p> <p>- praktická cvičení v tištěné i elektronické podobě</p> <p style="text-align: center;">PŘÍRODNÍ OBRAZ ZEMĚ; ŽIVOTNÍ PROSTŘEDÍ</p> <p>- krajinná sféra a její dělení (přírodní x socioekonomická sféra)</p> <p>- litosféra: vznik a vývoj Země, stavba zemského tělesa, vznik a vývoj kontinentů, projevy pohybů litosférických desek, utváření zemského povrchu (vnitřní a vnější přírodní činitelé), členění zemského povrchu – typy krajin (vertikální x horizontální), dno světového oceánu</p> <p>- atmosféra: složení vzduchu, ochranná funkce, vrstvy atmosféry a jejich vlastnosti; počasí, proudění vzduchu, podnebí a podnebné pásy, měnící se podnebí Země</p> <p>- hydrosféra: oceánská voda, pevninská voda, znečištění vody, pohyb vody</p> <p>- pedosféra: složky, eroze, význam, půdní druhy, půdní typy</p> <p>- biosféra: podmínky života, přírodní krajiny, život v oceánech</p> <p>- základní pojmy ekologie (třídění odpadu, ochrana životního prostředí, úspora energetických zdrojů).</p>	
---	--	--

<p>* využívá znalostí v praktických situacích při orientaci v terénu</p> <p>* při pozorování a hodnocení krajiny využívá osvojených praktických postupů</p> <p>* dodržuje bezpečnost pohybu a pobytu v přírodě</p>	<p>TERÉNNÍ GEOGRAFICKÁ VÝUKA, PRAXE A APLIKACE</p> <p>- pobyt ve volné přírodě, práce s mapou, buzolou, orientační body, určování světových stran, experimenty v přírodě</p> <p>- bezpečnost pohybu a pobytu v přírodě</p>		
--	---	--	--

Vyučovací předmět: ZEMĚPIS

Ročník: 7.

Ročníkové výstupy - žák:	Učivo:	Mezipředmětové vazby:	Průřezová témata:
<p>* přiměřeně posoudí rozložení, strukturu, růst a pohyb populace ve světě</p> <p>* zhodnotí mozaiku multikulturního světa na základních příkladech</p> <p>* posoudí vliv přírodních podmínek na</p>	<p>SPOLEČENSKÉ A HOSPODÁŘSKÉ PROSTŘEDÍ</p> <p>- obyvatelstvo a sídla – růst a pohyb populace, lidské rasy, národ, jazyk, náboženství, státy a jejich dělení dle různých hledisek, lidská sídla – vliv podmínek na jejich vznik a rozvoj, znaky a typy sídel</p> <p>- hospodářství – národní hospodářství, zemědělství,</p>	<p>AJ – jazyk v různých regionech světa, tradice a zvyky v anglicky mluvících zemích.</p> <p>PŘ – rostliny a</p>	<p>VDO: Principy demokracie jako formy vlády a způsobu rozhodování: typy politických zřízení,</p>

<p>lidská sídla, uvede základní sídla</p> <p>* uvede složky hospodářství a jejich funkce</p> <p>* chápe rozdíly mezi přírodními a společenskými zvyky a umí je použít pro vymezení či lokalizaci probraných regionů světa</p> <p>* určí světadíly, oceány a makroregiony na mapách světa, umí je porovnat z různých hledisek</p> <p>* porovná a zhodnotí jednotlivé probrané světadíly, oceány, státy a makroregiony světa a jejich polohu, rozlohu, přírodní, kulturní, politické a hospodářské vlastnosti</p> <p>* uvažuje o vybraných problémech a změnách ve vybraných, probraných regionech světa, zvažuje možnosti řešení</p> <p>* na mapách najde hlavní světové zdroje</p>	<p>rybolov a lesní hospodářství, průmysl, doprava, služby – význam, rizika</p> <p>- globalizace</p> <p style="text-align: center;">REGIONY SVĚTA; SPOLEČENSKÉ A HOSPODÁŘSKÉ PROSTŘEDÍ; ŽIVOTNÍ PROSTŘEDÍ; GEOGRAFICKÉ INFORMACE, ZDROJE DAT, KARTOGRAFIE A TOPOGRAFIE</p> <p>- kontinenty, světadíly</p> <p>- oceány</p> <p>- <u>Amerika</u> – poloha a rozloha, povrch, podnebí, vodstvo, přírodní krajiny, obyvatelstvo, hospodářství, ..., vybrané státy:</p> <p style="padding-left: 40px;">- Severní Amerika – Kanada, USA (obyvatelstvo, přírodní podmínky, zemědělství a průmysl, kultura, náboženství, politické zřízení, zajímavosti,..)</p> <p style="padding-left: 40px;">- Střední Amerika – Mexiko, Kuba (obyvatelstvo, přírodní podmínky, zemědělství a průmysl, kultura, náboženství, politické zřízení, zajímavosti,..)</p> <p style="padding-left: 40px;">- Jižní Amerika – Peru, Venezuela, Brazílie, ..</p>	<p>živočišné</p> <p>živočišné</p> <p>světových regionů</p> <p>VKO – politická zřízení</p> <p>TV - pobyt v přírodě, turistika, zásady bezpečného pobytu a pohybu</p>	<p>opak demokracie, výhody a nevýhody, demokratické řešení problémů a konfliktů ve společnosti.</p> <p>VMEGS: Evropa a svět nás zajímá: Informace o životě ve vybraných státech světa.</p> <p>MulV: Etnický původ: Rovnocennost všech etnických skupin, různé způsoby života, odlišné myšlení a vnímání světa; projevy rasové nesnášenlivosti – jejich rozpoznávání a důvody vzniku.</p>
--	---	---	--

<p>surovin a energie</p> <p>* uvědomuje si předpoklady a faktory pro rozmístění daných typů hospodářství v daných oblastech</p> <p>* porovná modelové státy světa</p> <p>* uvědomuje si výhody zájmových integrací států</p> <p>* má povědomí o konkrétních světových problémech a konfliktech a dokáže je lokalizovat</p> <p>* uvede příklady přírodních a kulturních složek a rozmístění hlavních ekosystémů v souvislosti s probíranými oblastmi</p> <p>* uvede příklady rizik a dopadů na životní prostředí v souvislosti s probíranými oblastmi a jejich specifiky</p> <p>* dovede pracovat s různými zdroji geografických informací (kartografické produkty, grafy, ..)</p>	<p>(obyvatelstvo, přírodní podmínky, zemědělství a průmysl, kultura, náboženství, politické zřízení, zajímavosti,..)</p> <p>- <u>Afrika</u> – poloha a rozloha, povrch, podnebí, vodstvo, přírodní krajiny, obyvatelstvo, hospodářství,.., vybrané státy:</p> <p>- Tunisko, Egypt, Súdán, Nigérie, Keňa, Madagaskar, JAR, Namibie, .. (obyvatelstvo, přírodní podmínky, zemědělství a průmysl, kultura, náboženství, politické zřízení, zajímavosti,..)</p> <p>- <u>Asie</u> - poloha a rozloha, povrch, podnebí, vodstvo, přírodní krajiny, obyvatelstvo, hospodářství, .., vybrané státy a jeho obyvatelstvo, přírodní podmínky, zemědělství a průmysl, kultura, náboženství, politické zřízení, zajímavosti,..:</p> <p>- Turecko, Izrael, Saudská Arábie, Irák, Írán</p> <p>- Kavkaz</p> <p>- Indie</p> <p>- Thajsko, Vietnam, Singapur, Indonésie</p> <p>- Čína, Japonsko, Mongolsko,</p> <p>- Afghánistán</p>		<p>Multikulturalita:</p> <p>multikulturalita současného světa a předpokládaný vývoj, specifické rysy jazyků a jejich rovnocennost, vstřícný postoj k odlišnostem.</p> <p>EV: Lidské aktivity a problémy životního prostředí: zemědělství, doprava a průmysl – jejich vliv na životní prostředí.</p> <p>Vztah člověka k prostředí: příčiny a důsledky globalizace.</p> <p>MedV: Interpretace</p>
---	--	--	---

<p>* vnímá souvislosti a vztahy pro orientaci v regionech, pro prostorové vnímání a hodnocení míst, objektů a procesů v nich, pro vytváření postojů k okolnímu světu</p> <p>* využívá znalostí v praktických situacích při orientaci v terénu</p> <p>* při pozorování a hodnocení krajiny využívá osvojených praktických</p>	<p>- Sibiř</p> <p>- <u>Austrálie</u> - poloha a rozloha, povrch, podnebí, vodstvo, přírodní krajiny, obyvatelstvo, hospodářství, kultura, náboženství, politické zřízení, ..</p> <p>- <u>Oceánie</u> - poloha, členění, přírodní krajiny, obyvatelstvo, hospodářství, kultura, náboženství, politické zřízení, ..</p> <p>- Nový Zéland, Papua-Nová Guinea</p> <p>- <u>polární oblasti</u> - poloha a rozloha, povrch, podnebí, vodstvo, živočichové, nerostné bohatství</p> <p>- <u>světový oceán</u> – vznik a vývoj, život v oceánu, bohatství oceánu, znečištění, dělení na jednotlivé oceány a jejich rozloha aj.</p> <p>- práce s mapami, glóblem, statistikami, tabulkami, grafy apod.</p> <p style="text-align: center;">TERÉNNÍ GEOGRAFICKÁ VÝUKA, PRAXE A APLIKACE</p> <p>- pobyt ve volné přírodě, práce s mapou, buzolou, orientační body, určování světových stran, experimenty v přírodě</p>		<p>vztahu mediálních sdělení a reality:</p> <p>rozdíl mezi zprávou a fiktivním sdělením, rozlišení sdělení utvrzující předsudky od sdělení nezaujatého – politické dění a krize ve světě.</p> <p>Fungování a vliv médií ve společnosti:</p> <p>financování medií a důsledky financování, vliv médií na politické uspořádání, hodnoty, společnost, řešení světových krizí apod.</p>
--	--	--	--

postupů * dodržuje bezpečnost pohybu a pobytu v přírodě			
--	--	--	--

Vyučovací předmět: **ZEMĚPIS**Ročník: **8.**

Ročníkové výstupy - žák:	Učivo:	Mezipředmětové vazby:	Průřezová témata:
<p>* chápe rozdíly mezi přírodními a společenskými zvyky jednotlivých regionů a států Evropy</p> <p>* porovná a zhodnotí jednotlivé probrané státy Evropy a jejich polohu, rozlohu, přírodní, kulturní, politické a hospodářské vlastnosti</p> <p>* uvažuje o vybraných problémech a změnách ve vybraných státech Evropy,</p>	<p>REGIONY SVĚTA; SPOLEČENSKÉ A HOSPODÁŘSKÉ PROSTŘEDÍ; ŽIVOTNÍ PROSTŘEDÍ; GEOGRAFICKÉ INFORMACE, ZDROJE DAT, KARTOGRAFIE A TOPOGRAFIE</p> <p>- Evropa – přírodní podmínky (poloha a rozloha, členitost a povrch, podnebí, vodstvo, rostliny a živočichové), obyvatelstvo (sídla, národy, jazyky, náboženství), hospodářství (zemědělství, nerostné suroviny, průmysl, služby)</p>	<p>AJ, NJ – jazyk v různých evropských zemích, tradice a zvyky v těchto zemích.</p> <p>PŘ – rostliny a živočichové jednotlivých evropských regionů</p> <p>VKO – politická zřízení, státní symboly ČR</p> <p>TV - pobyt v přírodě,</p>	<p>VMEGS: Evropa a svět nás zajímá: Naši sousedé v Evropě, tradice národů Evropy, zážitky a zkušenosti z cest po Evropě.</p> <p>Objevujeme Evropu a svět: život Evropanů a styl života v evropských rodinách.</p> <p>Jsme Evropané:</p>

<p>zvažuje možnosti řešení</p> <p>* uvědomuje si předpoklady a faktory pro rozmístění daných typů hospodářství v daných oblastech Evropy</p> <p>* uvědomuje si výhody EU, NATO, OSN</p> <p>* uvede příklady přírodních a kulturních složek v Evropě</p> <p>* uvede příklady rizik a dopadů na životní prostředí v souvislosti s probíranými oblastmi a jejich specifiky</p> <p>* dovede pracovat s různými zdroji geografických informací (kartografické produkty, grafy, ..)</p> <p>* vnímá souvislosti a vztahy pro orientaci v regionech, pro prostorové vnímání a hodnocení míst, objektů a procesů v nich, pro vytváření postojů k okolnímu</p>	<p>- EU</p> <p>- OSN, NATO</p> <p>- oblasti Evropy a jednotlivé státy- přírodní podmínky, živočišné a rostliny, zemědělství a průmysl, kultura, jazyk, tradice, náboženství, politické zřízení, zajímavosti,..:</p> <p>- východní Evropa – Rusko, Ukrajina, Moldavsko, Bělorusko, Estonsko, Lotyšsko, Litva</p> <p>- severní Evropa – Norsko, Švédsko, Finsko, Dánsko, Island</p> <p>- jižní Evropa – Španělsko, Portugalsko, Itálie, Řecko, Andorra, Monako, Vatikán, San Marino, Malta, Kypr</p> <p>- jihovýchodní Evropa – Slovinsko, Chorvatsko, Bosna a Hercegovina, Černá Hora, Albánie, Srbsko, Kosovo, Makedonie, Bulharsko, Rumunsko</p> <p>- západní Evropa – Velká Británie, Irsko, Francie, Belgie, Nizozemsko, Lucembursko</p> <p>- střední Evropa – Německo, Rakousko, Švýcarsko, Lichtenštejsko, Polsko, Maďarsko, Slovensko</p>	<p>turistika, zásady bezpečného pobytu a pohybu</p> <p>PČ - příprava a vaření jednoduchých evropských pokrmů</p>	<p>evropská integrace, instituce EU a jejich fungování.</p> <p>EV: Lidské aktivity a problémy životního prostředí: Ochrana přírody a kulturních památek v Evropě a u nás – UNESCO.</p> <p>Vztah člověka k prostředí: Naše obec – přírodní zdroje, jejich původ, příroda a kultura obce a její ochrana, způsoby využívání a řešení odpadového hospodářství.</p>
--	---	--	--

<p>světu</p> <p>* vymezí region podle bydliště nebo školy</p> <p>* přiměřeně zhodnotí přírodní, hospodářské a kulturní poměry svého regionu</p> <p>* přiměřeně navrhne rozvoj svého regionu a možné vazby k vyšším územním celkům</p> <p>* přiměřeně porovná polohu, přírodní zdroje, lidský a hospodářský potenciál ČR v kontextu Evropy a světa</p> <p>* určí jednotlivé kraje ČR, hustotu osídlených oblastí a hospodářské aktivity na mapách</p> <p>* uvede příklady kooperace ČR v mezinárodních a nadnárodních institucích a organizacích</p>	<p style="text-align: center;">ČESKÁ REPUBLIKA</p> <p>- státní symboly</p> <p>- poloha</p> <p>- vývoj státního území</p> <p>- přírodní podmínky: povrch, podnebí, vodstvo, půdy, živá příroda, ochrana životního prostředí</p> <p>- obyvatelstvo, sídla</p> <p>- hospodářství - zemědělství, průmysl, služby, doprava a spoje</p> <p>- jednotlivé kraje ČR – přírodní podmínky, obyvatelstvo, hospodářství, zajímavosti</p> <p>- místní region – poloha, specifika, významnosti a zajímavosti</p> <p>- ČR v EU, NATO, OSN, Radě Evropy, OBSE</p>		
---	---	--	--

<p>* využívá znalostí v praktických situacích při orientaci v terénu</p> <p>* při pozorování a hodnocení krajiny využívá osvojených praktických postupů</p> <p>* dodržuje bezpečnost pohybu a pobytu v přírodě</p>	<p>TERÉNNÍ GEOGRAFICKÁ VÝUKA, PRAXE A APLIKACE</p> <p>- pobyt ve volné přírodě, práce s mapou, buzolou, orientační body, určování světových stran, experimenty v přírodě</p>		
--	---	--	--

Vyučovací předmět: **ZEMĚPIS**

Ročník: **9.**

Ročníkové výstupy - žák:	Učivo:	Mezipředmětové vazby:	Průřezová témata:
<p>* posoudí změny existující a budoucí ve vybraných regionech světa, odhadne příčinu nastalých změn</p> <p>* zná terminologii základních geografických znaků sídel</p> <p>* přiměřeně posoudí strukturu,</p>	<p>SPOLEČENSKÉ A HOSPODÁŘSKÉ PROSTŘEDÍ</p> <p>- obyvatelstvo - migrace národů, národnostní, náboženská a věková struktura obyvatelstva</p> <p>- sídla - rozmístění, město x venkov vývoj města a život ve městech, kontrasty mezi městy</p> <p>- státy – znaky státu, typy dle suverenity, hlavy státu, způsobu vlády, správního členění, národní a multikulturní stát</p>	<p>I – vyhledávání a využití elektronických zdrojů k ověřování dat.</p> <p>D – kolonialismus, průmyslová revoluce, 2. sv. válka a její</p>	

<p>složení či funkce hospodářství ve světě</p> <p>* určí hlavní surovinové a energetické zdroje na mapách světa</p> <p>* posoudí hlavní faktory pro územní rozmístění hospodářských aktivit</p> <p>* na základě podobných a odlišných znaků posoudí státy světa a jejich zájmovou integraci</p> <p>* určí místa aktuálních geopolitických změn a jejich politické problémy v jednotlivých světadílech, anebo světových regionech</p> <p>* uvede závažná rizika přírodních a společenských vlivů a jejich důsledky na životní prostředí</p>	<p>- vývoj politické mapy světa – kolonialismus, Společenství národů, současné ozbrojené konflikty, terorismus</p> <p>- politické a vojenské organizace – OSN, NATO, OECD, ..</p> <p>- světové hospodářství – dělení hospodářské činnosti, hospodářská úroveň států</p> <p>- zemědělství – faktory, rostlinná výroba, živočišná výroba, ekologické zemědělství, vodní hospodářství, rybolov a lesní hospodářství</p> <p>- průmysl – struktura, faktory; těžební a energetický průmysl, zpracovatelský průmysl, spotřební průmysl, ...</p> <p>- doprava a spoje</p> <p>- služby a cestovní ruch</p> <p>- propojenost světového hospodářství, globalizace</p> <p style="text-align: center;">ŽIVOTNÍ PROSTŘEDÍ</p> <p>- globální změny životního prostředí</p> <p>- přírodní katastrofy</p> <p>- vztah přírody a společnosti - trvale udržitelný rozvoj, ochrana přírody a životního prostředí, chráněná území přírody, globální</p>	<p>důsledky na uspořádání světa (politické, hospodářské,..)</p> <p>VKO – politická zřízení, mezinárodní organizace</p> <p>TV - pobyt v přírodě, turistika, zásady bezpečného pobytu a pohybu</p>	
--	---	--	--

<p>* využívá znalostí v praktických situacích při orientaci v terénu</p> <p>* při pozorování a hodnocení krajiny využívá osvojených praktických postupů</p> <p>* dodržuje bezpečnost pohybu a pobytu v přírodě včetně v modelových situacích při mimořádných událostech</p>	<p>ekologické a environmentální problémy lidstva</p> <p>TERÉNNÍ GEOGRAFICKÁ VÝUKA, PRAXE A APLIKACE</p> <p>- pobyt ve volné přírodě, práce s mapou, buzolou, orientační body, určování světových stran, experimenty v přírodě</p>		
---	--	--	--

5. 6. 4. 2 Vzdělávací obsah pro žáky s podpůrnými opatřeními od 3. stupně (žáci s LMP)Vyučovací předmět: **ZEMĚPIS****LMP**Ročník: **6.**

Ročníkové výstupy – žák:	Učivo:	Mezipředmětové vazby:	Průřezová témata:
<p>* umí pracovat s obecně zeměpisnou mapou a plánem svého města (Brna)</p> <p>* zná význam základních kartografických značek</p> <p>* zvládá základy praktické topografie a orientace v terénu pomocí kompasu i orientačních bodů</p> <p>* rozumí základní geografické, topografické a kartografické terminologii</p> <p>* umí rozlišovat různé druhy map (turistické, obecně zeměpisné, plány měst,..) a</p>	<p>GEOGRAFICKÉ INFORMACE, ZDROJE DAT, KARTOGRAFIE A TOPOGRAFIE; TERÉNNÍ GEOGRAFICKÉ VÝUKA, PRAXE A APLIKACE</p> <ul style="list-style-type: none"> - mapa a její užití - nejčastěji používané druhy map - plán města - globus (světadíly a oceány) - barvy na všeobecně zeměpisné mapě a globu - základní značky používané na mapách - základní terminologie - světové strany - kompas - orientace mapy podle světových stran - praktická cvičení v terénu - náš region, město, škola, bydliště na mapách 	<p>VKO - moje rodné město, region, vlast; zajímavosti v okolí školy a mého bydliště</p> <p>PŘ - zástupci flory a fauny</p> <p>TV - pobyt v přírodě, turistika, orientace v terénu, zásady bezpečného pobytu a pohybu</p>	<p>EV: Ekosystémy: les, pole, vodní zdroje, město x vesnice.</p> <p>Vztah člověka k prostředí: Naše obec – přírodní zdroje, jejich původ, příroda a kultura obce a její ochrana, způsoby využívání a řešení odpadového hospodářství.</p>

<p>správně určí jejich oblast využití</p> <p>* umí pracovat s kompasem a určí podle něj základní světové strany</p> <p>* zná a umí ukázat na globu světadíly a oceány</p> <p>* umí jednoduše charakterizovat jednotlivé typy krajín v rámci svého regionu</p> <p>* umí zařadit hlavní zástupce flory a fauny do příslušné krajiny</p> <p>* zná příklady přírodních a kulturních krajinných složek v rámci svého regionu</p> <p>* umí se orientovat ve městě a popíše cestu k různým důležitým objektům (nemocnice, náměstí, úřad, divadlo,..)</p> <p>* umí charakterizovat místo</p>	<p>- bezpečná cesta do školy</p> <p style="text-align: center;">ŽIVOTNÍ PROSTŘEDÍ</p> <p>- vysočiny</p> <p>- pahorkatiny</p> <p>- nížiny</p> <p>- lesy</p> <p>- fauna, flora - hlavní zástupci</p> <p style="text-align: center;">ČESKÁ REPUBLIKA – MÍSTNÍ REGION</p> <p>Moje město:</p> <p>- základní historické, hospodářské, sociální a kulturní informace</p> <p>- orientace ve městě</p>	
--	---	--

<p>svého bydliště z hlediska základních přírodních, hospodářských a kulturních znaků</p> <p>* lokalizuje území regionu podle školy</p> <p>* vytváří si kladný vztah ke svému městu</p> <p>* aktivně chrání životní prostředí ve svém okolí v rámci svých možností a schopností</p> <p>* zná základní rozdíly mezi krajinou zemědělskou a průmyslovou</p>	<p>- stav a ochrana životního prostředí</p> <p>Náš region:</p> <p>- lokalizace</p> <p>- typy krajiny</p> <p>- způsob života</p> <p>Vliv člověka na tvář krajiny a na životní prostředí:</p> <p>- město a vesnice</p> <p>- zemědělská oblast a prům. oblast</p>	
--	--	--

Vyučovací předmět: **ZEMĚPIS****LMP**Ročník: **7.**

Ročníkové výstupy – žák :	Učivo:	Mezipředmětové vazby:	Průřezová témata:
<p>* umí zhodnotit postavení Země ve Sluneční soustavě</p> <p>* objasní princip střídání dne a noci a střídání ročních období</p> <p>* pracuje s globem</p> <p>* ukáže na globu polokoule, rovník, nultý poledník, póly</p> <p>* pracuje s obecně zeměpisnou, politickou mapou a plány měst</p>	<p style="text-align: center;">PŘÍRODNÍ OBRAZ ZEMĚ</p> <ul style="list-style-type: none"> - sluneční soustava - tvar Země - pohyby Země - střídání dne a noci - střídání ročních období <p style="text-align: center;">GEOGRAFICKÉ INFORMACE, ZDROJE DAT, KARTOGRAFIE A TOPOGRAFIE</p> <p>GLOBUS:</p> <ul style="list-style-type: none"> - severní a jižní polokoule - východní a západní polokoule - poledníky a rovnoběžky - póly - rovník - nultý poledník 	<p>VKO - památná místa a významné osobnosti obce, regionu</p> <p>PŘ - zástupci flory a fauny v regionech ČR, význam a ochrana živočichů a rostlin</p> <p>TV - pohyb podle mapy v terénu, zásady bezpečného pobytu a pohybu</p>	<p>EV: Vztah člověka k prostředí: Naše země a její přírodní bohatství – ochrana, ohrožené a chráněné oblasti.</p>

<p>* určí polohu ČR na mapě Evropy a na globu</p> <p>* zná sousední státy ČR</p> <p>* zná přírodní podmínky ČR</p> <p>* vyhledá na mapě jednotlivé oblasti ČR a významná města a má o nich určitou míru znalostí (hospodářská, kulturní a přírodní charakteristika)</p> <p>* vytváří si kladný vztah ke své zemi</p> <p>* umí porovnat vybrané regiony s odlišným stavem životního prostředí</p> <p>* zná nejčastější příčiny znečišťování životního</p>	<p>MAPA:</p> <ul style="list-style-type: none"> - obecně zeměpisná a politická <p style="text-align: center;">ČESKÁ REPUBLIKA</p> <ul style="list-style-type: none"> - poloha ČR v Evropě - sousedé ČR - obyvatelstvo - rozloha - podnebí - mapa ČR – polohopis <ul style="list-style-type: none"> - výškopis - měřítko - povrch a jeho členitost - vodstvo - jednotky státní správy a samosprávy - kraje ČR - oblasti ČR: Praha, Střední Čechy, Jižní Čechy, Západní Čechy, Severní Čechy, Východní Čechy, Jižní Morava, Severní Morava a Slezsko - charakteristika jednotlivých oblastí (hospodářská, přírodní, kulturní) 	
--	--	--

<p>prostředí</p> <p>* umí jednoduše charakterizovat jednotlivé typy krajín v rámci ČR</p> <p>* zařadí hlavní zástupce flory a fauny do příslušné krajiny</p> <p>* zná příklady přírodních a kulturních krajinných složek v rámci ČR</p> <p>* uplatňuje v praxi zásady bezpečného pohybu a pobytu ve volné přírodě</p>	<p>- stav životního prostředí ve vybraných oblastech</p> <p style="text-align: center;">ŽIVOTNÍ PROSTŘEDÍ</p> <p>- hory</p> <p>- vysočiny</p> <p>- pahorkatiny</p> <p>- nížiny</p> <p>- lesy</p> <p>- fauna, flora - hlavní zástupci</p> <p style="text-align: center;">TERÉNNÍ GEOGRAFICKÁ VÝUKA, PRAXE A APLIKACE</p> <p>- cvičení a pozorování v terénu a místní krajině</p> <p>- orientační body</p> <p>- pohyb podle mapy</p> <p>- odhad vzdáleností a výšky objektů v terénu</p>	
---	--	--

Vyučovací předmět: **ZEMĚPIS****LMP**Ročník: **8.**

Ročníkové výstupy – žák:	Učivo:	Mezipředmětové vazby:	Průřezová témata:
<p>* orientuje se na mapě Evropy</p> <p>* zná a umí ukázat na mapě významná pohoří, vodní toky a moře Evropy</p> <p>* umí charakterizovat polohu, rozlohu, přírodní, kulturní, společenské, politické a hospodářské poměry Evropy</p> <p>* má základní informace o EU</p>	<p style="text-align: center;">REGIONY SVĚTA - EVROPA</p> <ul style="list-style-type: none"> - členitost a rozloha - přírodní podmínky - podnebné pásy - povrch - vodstvo - nerostné bohatství - rostlinstvo - živočišstvo - obyvatelstvo - jazyky - náboženství - zvyky - co nás spojuje <p style="text-align: center;">EVROPSKÁ UNIE</p> <ul style="list-style-type: none"> - význam 	<p>AJ – Evropa a anglicky mluvící země, jejich tradice, kultura, svátky,..</p> <p>NJ – německy mluvící země, jejich tradice, kultura, svátky..</p> <p>VKO - členské státy EU, náboženství, cestovní pas</p> <p>PŘ - zástupci flory a fauny v Evropě</p> <p>TV - pobyt v přírodě, turistika, zásady bezpečného pobytu a pohybu</p> <p>PČ - příprava a vaření jednoduchých</p>	<p>VMEGS: Evropa a svět nás zajímá: Naši sousedé v Evropě.</p> <p>MuIV: Kulturní diference: Poznávání vlastního kulturního zakotvení v Evropě. Základní problémy sociokulturních rozdílů v ČR a v Evropě.</p> <p>EV: Vztah člověka k prostředí: Evropa a její přírodní bohatství – ochrana, ohrožené a chráněné oblasti.</p>

<p>* zvládne přiřadit jednotlivé státy Evropy k příslušnému regionu</p> <p>* má základní informace o většině států Evropy</p> <p>* vyhledá na mapách nejznámější oblasti cestovního ruchu a rekreace v rámci Evropy</p> <p>* umí charakterizovat typy krajin na území Evropy</p>	<p>- základní informace – státy EU, cestování v rámci EU,...</p> <p>- symboly</p> <p>- postavení ČR</p> <p>REGIONY EVROPY</p> <p>- charakteristika jednotlivých regionů a států na jejich území</p> <p>- národní a mnohonárodnostní státy</p> <p>- základní informace o přírodním a kulturním bohatství, o společnosti, ekonomice</p> <p style="padding-left: 40px;">Západní Evropa</p> <p style="padding-left: 40px;">Severní Evropa</p> <p style="padding-left: 40px;">Střední Evropa</p> <p style="padding-left: 40px;">Jižní Evropa</p> <p style="padding-left: 40px;">Východní Evropa</p> <p style="text-align: center;">SPOLEČENSKÉ A HOSPODÁŘSKÉ PROSTŘEDÍ</p> <p>- známé oblasti cestovního ruchu a rekreace v rámci Evropy</p> <p style="text-align: center;">ŽIVOTNÍ PROSTŘEDÍ</p> <p>- velehory, hory</p> <p>- vysočiny, pahorkatiny</p>	<p>evropských pokrmů</p>	
--	--	--------------------------	--

<p>* uplatňuje v praxi zásady bezpečného pohybu a pobytu ve volné přírodě</p>	<ul style="list-style-type: none"> - nížiny - lesy - polární oblasti - oceány, moře - fauna, flora - hlavní zástupci <p style="text-align: center;">GEOGRAFICKÉ INFORMACE, ZDROJE DAT, KARTOGRAFIE A TOPOGRAFIE</p> <ul style="list-style-type: none"> - měřítko map - zeměpisná síť <p style="text-align: center;">TERÉNNÍ GEOGRAFICKÁ VÝUKA, PRAXE A APLIKACE</p> <ul style="list-style-type: none"> - cvičení a pozorování v terénu a místní krajině - orientační body - pohyb podle mapy - odhad vzdáleností a výšky objektů v terénu - živelné pohromy – chování a opatření 	
---	--	--

Vyučovací předmět: **ZEMĚPIS****LMP**Ročník: **9.**

Ročníkové výstupy – žák:	Učivo:	Mezipředmětové vazby:	Průřezová témata:
<p>* zhodnotí postavení Země ve sluneční soustavě</p> <p>* objasní důsledky pohybů Země</p> <p>* ví o působení procesů v přírodní sféře a jejich vlivu na přírodu a na lidskou společnost</p> <p>* ví o působení přírodních vlivů na utváření zemského povrchu</p> <p>* umí správně určit polohu jednotlivých kontinentů a oceánů na mapách a globu</p> <p>* rozliší zásadní přírodní a</p>	<p style="text-align: center;">PŘÍRODNÍ OBRAZ ZEMĚ</p> <p>- globální pohled na Zemi jako na vesmírné těleso</p> <p>- tvar a pohyby Země</p> <p>- důsledky pohybů Země na život lidí a organismů</p> <p>- časová pásma</p> <p>- krajinná sféra – přírodní sféra a její základní složky a prvky, přírodní oblasti Země, podnebné pásy</p> <p>- systém přírodní sféry na regionální úrovni – přírodní oblasti</p> <p style="text-align: center;">REGIONY SVĚTA - SVĚTADÍLY</p> <p>- světadíly, oceány</p> <p>- základní informace o světadílech a vybraných zemích: geografické, přírodopisné, společenské, náboženské, politické,</p>	<p>AJ – svět a anglicky mluvící země, jejich tradice, kultura</p> <p>I - vyhledávání informací o jednotlivých zemích</p> <p>VKO - náboženství, mezinárodní terorismus a významné mezinárodní organizace</p> <p>PŘ - vznik a stavba Země, vývoj zemské kůry a organismů na zemi, podnebí a počasí ve vztahu života organismů</p> <p>TV - pobyt v přírodě,</p>	<p>VDO: Principy demokracie jako formy vlády a způsobu rozhodování: typy politických zřízení, opak demokracie, výhody a nevýhody, demokratické řešení problémů a konfliktů ve společnosti.</p> <p>VMEGS: Evropa a svět nás zajímá: Informace o životě ve vybraných státech světa.</p> <p>Objevujeme Evropu a svět: Porovnávání života ve světě a u nás.</p> <p>MulV: Etnický původ:</p>

<p>společenské znaky světových regionů</p> <p>* charakterizuje polohu, rozlohu, přírodní, kulturní, společenské, politické a hospodářské poměry vybraných světadílů, oceánů a vybraných států</p> <p>* ví, jak přírodní podmínky souvisí s funkcí a rozmístěním lidských sídel</p> <p>* chápe odlišnosti kulturní, sociální i přírodní jako důsledek odlišných podmínek a různého vývoje a chápe to jako jev obohacující a umí odlišnost tolerovat</p> <p>* pojmenuje různé krajiny</p>	<p>ekonomické, historické</p> <ul style="list-style-type: none"> - rozložení světové populace, její růst a pohyby - porovnávání kontinentů dle vybraných hledisek - nejvýznamnější státy jednotlivých kontinentů a jejich charakteristiky - život v oceánech <p style="text-align: center;">SPOLEČENSKÉ A HOSPODÁŘSKÉ PROSTŘEDÍ</p> <ul style="list-style-type: none"> - obyvatelstvo světa – jazykové, kulturní a náboženské odlišnosti - světové hospodářství – hlavní světové surovinové a energetické zdroje - současné světové problémy – terorismus, ekologie, rasismus, bída, živelné katastrofy, konflikty - mezinárodní organizace <p style="text-align: center;">ŽIVOTNÍ PROSTŘEDÍ</p> <ul style="list-style-type: none"> - velehory, hory 	<p>turistika, zásady bezpečného pobytu a pohybu</p> <p>Různé způsoby života, odlišné myšlení a vnímání světa; projevy rasové nesnášenlivosti – jejich rozpoznávání a důvody vzniku.</p> <p>EV: Vztah člověka k prostředí: Svět a jeho přírodní bohatství – ochrana, ohrožené a chráněné oblasti.</p> <p>MedV: Interpretace vztahu mediálních sdělení a reality: rozdíl mezi zprávou a fiktivním sdělením, rozlišení sdělení utvrzující předsudky od sdělení nezaujatého – politické dění a krize ve světě.</p>
---	---	--

<p>jako součást pevninské části krajinné sféry, rozliší na příkladech specifické znaky a funkce krajín</p> <p>* uvede na vybraných příkladech závažné důsledky a rizika přírodních a společenských vlivů na životní prostředí</p> <p>* má základní představu o prostředí, které nás obklopuje, popíše ho a vyjádří, co mu škodí, prospívá</p> <p>* uplatňuje v praxi zásady bezpečného pohybu a pobytu ve volné přírodě</p>	<p>- vysočiny, pahorkatiny</p> <p>- nížiny</p> <p>- lesy, pralesy</p> <p>- pouště</p> <p>- polární oblasti</p> <p>- oceány, moře</p> <p>- fauna, flora - hlavní zástupci</p> <p>- globální ekologické a enviromentální problémy lidstva</p> <p>GEOGRAFICKÉ INFORMACE, ZDROJE DAT, KARTOGRAFIE A TOPOGRAFIE</p> <p>- prostředí kolem nás – popis, vlivy na něj</p> <p>TERÉNNÍ GEOGRAFICKÁ VÝUKA, PRAXE A APLIKACE</p> <p>- pobyt ve volné přírodě, práce s mapou, kompasem, orientační body, určování světových stran</p>	
---	--	--

Vzdělávací oblast:**5. 7 UMĚNÍ A KULTURA**

Vzdělávání v oblasti *UMĚNÍ A KULTURA* přináší umělecké osvojování světa, tj. osvojování s estetickým účinkem. Tím dochází k rozvíjení specifického citění, tvořivosti, vnímavosti jedince k uměleckému dílu a jeho prostřednictvím k sobě samému i k okolnímu světu. Součástí tohoto procesu je hledání a nalézání vazeb mezi druhy umění na základě společných témat, schopnosti vcítit se do kulturních potřeb ostatních lidí a jimi vytvořených hodnot a přistupovat k nim s vědomím osobní účasti. V tvořivých činnostech jsou rozvíjeny schopnosti nonverbálního vyjadřování. Získané dovednosti při uměleckém vzdělávání mohou obohatit život v podobě náplně zájmových činností. Vzdělávací oblast má významný rehabilitační a relaxační charakter. Vzdělávací oblast se realizuje ve vzdělávacích oborech *HUDEBNÍ VÝCHOVA* a *VÝTVARNÁ VÝCHOVA*, ze kterých jsou vytvořeny vyučovací předměty stejného názvu.

5. 7. 1 HUDEBNÍ VÝCHOVA**Charakteristika vyučovacího předmětu:**

Obsahové, časové a organizační vymezení vyučovacího předmětu:

OBSAHOVÉ VYMEZENÍ		ČASOVÉ VYMEZENÍ		ORGANIZAČNÍ VYMEZENÍ
		ročník	Počet hodin týdně	
<i>Vzdělávací oblast</i>	Vokální činnosti	1.	1	Vyučovací blok Individuální a kmenová učebna, hudebna, tělocvična, relaxační místnost, návštěvy divadel, koncertů
		2.	2	
	Instrumentální činnosti	3.	1	
		4.	1	
		5.	1	
	Poslechové činnosti	6.	2	
		7.	1	
UMĚNÍ A				

KULTURA	Hudebně pohybové činnosti	8.	1	Individuální a skupinová práce
		9.	1	

Vyučovací předmět hudební výchova vytváří u žáků kladný vztah k hudbě a k umění jako takovému. Podporuje rozvoj hudebnosti, hudebních schopností a individuálních hudebních dovedností. Umožňuje žákům využít tyto dovednosti i ve volném čase. Součástí předmětu je nácvik chování při společenských a kulturních akcích.

Průřezová témata:

Ve vzdělávací oblasti jsou realizována tato průřezová témata:

- Osobnostní a sociální výchova
- Multikulturní výchova
- Mediální výchova

Mezipředmětové vztahy:

V rámci mezipředmětových vztahů je možné uplatnit vazby s těmito předměty:

- Český jazyk a literatura
- Člověk a jeho svět
- Dějepis
- Výchova ke zdraví
- Tělesná výchova
- Komunikační a sociální dovednosti

Časová dotace:

Vyučovací předmět hudební výchova je realizován v každém ročníku prvního i druhého stupně a je dotován jednou vyučovací hodinou týdně, ve druhém a šestém ročníku dvěma hodinami.

Výchovné a vzdělávací strategie pro utváření a rozvoj klíčových kompetencí žáků:

KOMPETENCE K UČENÍ:

- * učíme žáky správné manipulaci s jednoduchými hudebními nástroji
- * vedeme žáky ke správnému používání pojmů

KOMPETENCE K ŘEŠENÍ PROBLÉMŮ:

- * předkládáme přiměřené úkoly tak, aby je žák pochopil a byl schopen je plnit

KOMPETENCE KOMUNIKATIVNÍ:

- * vedeme žáky k vyjádření pocitů, nálad a také k vyjádření svého názoru na různá hudební díla
- * povzbuzujeme žáky ke komunikaci s okolím, rozvíjíme slovní zásobu
- * prostřednictvím hudby budujeme u žáků správné prozodické návyky

KOMPETENCE SOCIÁLNÍ A PERSONÁLNÍ:

- * posilujeme zdravé sebevědomí žáků
- * učíme žáky objektivnímu hodnocení hudebních děl a sebehodnocení při vlastní produkci
- * vytváříme vhodné podmínky k navazování kamarádských vztahů mezi spolužáky
- * rozvíjíme a podporujeme u žáků smysluplné využívání volného času prostřednictvím hudby

KOMPETENCE OBČANSKÉ:

- * vedeme žáky k dodržování zásad společenského chování, posilujeme správné vzorce chování a jednání ve společnosti (divadlo, koncert apod.)
- * vedeme žáky k toleranci vůči odlišnostem, k pomoci druhým, vytváříme prostředí bez předsudků
- * prostřednictvím hudby posilujeme multikulturní vnímání

KOMPETENCE PRACOVNÍ:

- * zapojujeme žáky do společných aktivit s ostatními spolužáky

5. 7. 1. 1 Vzdělávací obsah

Vyučovací předmět: **HUDEBNÍ VÝCHOVA**

Ročník: **1. – 3.**

Školní výstupy – žák:	Učivo:	Mezipředmětové vazby:	Průřezová témata:
<p>* v rámci svých individuálních možností se snaží zpívat intonačně čistě a rytmicky přesně v jednohlase</p> <p>* formou hry rytmitizuje a melodizuje jednoduchá říkadla, slova a texty</p> <p>* používá jednoduché hudební nástroje k doprovodu písní</p>	<p style="text-align: center;">VOKÁLNÍ ČINNOSTI</p> <p>- zpěv lidových a dětských písní - nácvik správného držení těla při zpěvu - nácvik správného dýchání a výslovnosti - dodržování hygieny hlasu - intonace a vokální improvizace – rytmitizace a melodizace jednoduchých říkadel</p> <p style="text-align: center;">INSTRUMENTÁLNÍ ČINNOSTI</p> <p>- hra na tělo - reprodukce motivů, témat, jednoduchých skladbiček pomocí jednoduchých hudebních nástrojů z Orffova instrumentáře - hudební doprovod</p>	<p>ČJ – základní techniky mluveného projevu (dýchání, tvoření hlasu, výslovnost)</p> <p>ČAJS - ztvárnění každodenního života v textech písní</p> <p>TV – správné držení těla, pohybové hry</p> <p>KASD – rozvoj slovní zásoby</p>	<p>OSV – OR: Rozvoj schopností poznávání: Cvičení smyslového vnímání, pozornosti a soustředění. Cvičení dovednosti zapamatování.</p> <p>Psychohygiena: Hudba, zpěv - pozitivní naladění mysli, relaxace, uvolnění.</p> <p>Kreativita: Melodizuje, rytmitizuje, vytváří doprovody.</p> <p>OSV – SR: Poznávání lidí: Vzájemné poznávání se ve skupině – třídě.</p>

<p>* s ohledem na individuální možnosti se snaží pohybem vyjádřit hudbu, metrum, tempo, dynamiku a melodii</p> <p>* rozezná kvalitu tónu</p> <p>* rozliší výrazné změny tempa a dynamiky při poslechu hudby</p> <p>* při poslechu hudby rozpozná základní hudební nástroje</p> <p>* rozliší hudbu vokální, instrumentální a vokálně instrumentální</p>	<p style="text-align: center;">HUDEBNĚ POHYBOVÉ ČINNOSTI</p> <ul style="list-style-type: none"> - taneční hry se zpěvem - jednoduché lidové tance - taktování (jednoduchý pohybový doprovod písní) - reprodukce pohybů prováděných při tanci či pohybových hrách <p style="text-align: center;">POSLECHOVÉ ČINNOSTI</p> <ul style="list-style-type: none"> - poslech hudby určené dětem - tón / zvuk - délka, síla, výška tónu - rytmické a dynamické změny v hudbě (poslech hudby, hledání výrazných rozdílů) - základní hudební nástroje - rozeznání tónů a zvuků podle původu tónu (např. mužský x ženský hlas, hlas zvířat, známé osoby, známé hudební nástroje aj.) - rozlišování hudby vokální x instrumentální x vokálně instrumentální 	<p>Komunikace: Řeč těla, zvuků. Verbální a neverbální sdělování.</p>
--	---	---

Vyučovací předmět: **HUDEBNÍ VÝCHOVA**Ročník: **4. - 5.**

Školní výstupy – žák:	Učivo:	Mezipředmětové vazby:	Průřezová témata:
<p>* umí podle svých individuálních možností intonovat, udrží melodii, správně vyslovuje a dýchá při zpěvu</p> <p>* dle svých možností zpívá jednohlasně, dvojhlasně, v durových a mollových tóninách</p> <p>* podle svých hudebních dovedností a schopností (např. zpěvem, hrou, tancem) realizuje jednoduchou melodii zapsanou pomocí not</p> <p>* dle svých hudebních schopností a dovedností</p>	<p style="text-align: center;">VOKÁLNÍ ČINNOSTI</p> <p>- zlepšování pěveckých dovedností, rozvoj hudebního citění</p> <p>- rozšiřování hlasového rozsahu</p> <p>- hygiena hlasu (dýchání, držení těla, tvorba tónu)</p> <p>- jednohlas, dvojhlas (lidový dvojhlas)</p> <p>- jednoduché písně v durových a mollových tóninách</p> <p>- grafické vyjádření melodie – notová linka, nota, zápis rytmu jednoduché písně</p> <p>- hudební hry</p> <p>- realizace melodie</p> <p style="text-align: center;">INSTRUMENTÁLNÍ ČINNOSTI</p> <p>- nástroje Orffova instrumentáře</p> <p>- rytmizace, melodizace</p>	<p>ČJ – základní techniky mluveného projevu (dýchání, tvoření hlasu, výslovnost)</p> <p>ČAJS - ztvárnění každodenního života v textech písní</p> <p>TV – správné držení těla, pohybové hry</p> <p>KASD – rozvoj slovní zásoby</p>	<p>OSV – OR:</p> <p>Psychohygiena: Zpěvem a hudebními činnostmi trénuje pozitivní naladění mysli. Dovednosti zvládání stresových situací (relaxace – uvolnění).</p> <p>Kreativita: Originalita, pružnost nápadů. Citlivost.</p> <p>OSV – SR: Poznávání lidí: Vzájemné poznávání se ve skupině – třídě.</p> <p>Komunikace: Řeč těla, zvuků. Verbální a neverbální sdělování.</p>

<p>využívá hudební nástroje</p> <p>* dle svých individuálních možností vytvoří jednoduchou předehru, mezihru a dohru</p> <p>* v rámci možností provádí základní hudební improvizace</p> <p>* rozezná různé hudební formy</p> <p>* rozpozná hudební výrazové prostředky, reaguje na změny rytmu, tempa, dynamiky a harmonie</p> <p>* na základě svých schopností a dovedností vyjádří hudbu pohybem</p>	<p>- hudební hry (např. ozvěna, otázka – odpověď aj.)</p> <p>- tvorba předeher, meziher a doher</p> <p>- hudební improvizace (např. s využitím Orffova instrumentáře hraje podle sebe)</p> <p style="text-align: center;">POSLECHOVÉ ČINNOSTI</p> <p>- kvalita tónu - délka, síla, barva, výška tónu</p> <p>- malá písňová forma (jednoduché písně)</p> <p>- rozpoznávání hudebně výrazových prostředků (harmonie, barva, kontrast a gradace, melodie vzestupná a sestupná)</p> <p>- různé hudební styly a žánry</p> <p style="text-align: center;">HUDEBNĚ POHYBOVÉ ČINNOSTI</p> <p>- pohybové vyjádření hudby – pantomima</p> <p>- taneční kroky</p> <p>- orientace v prostoru – utváření pohybové paměti, reprodukce pohybů</p>	<p>Kooperace a kompetice:</p> <p>Rozvoj individuálních schopností pro kooperaci (seberegulace).</p>
--	--	--

Vyučovací předmět: **HUDEBNÍ VÝCHOVA**Ročník: **6. - 9.**

Školní výstupy – žák:	Učivo:	Mezipředmětové vazby:	Průřezová témata:
<p>* dle svých možností se zapojuje do hudebních aktivit a spolupracuje</p> <p>* v rámci svých možností a dovedností používá získané pěvecké dovednosti a návyky při zpěvu a běžném mluveném projevu</p> <p>* s ohledem na své individuální schopnosti zpívá intonačně čistě, rytmicky přesně (jednohlas i vícehlas), ocení zpěv druhé osoby</p>	<p style="text-align: center;">VOKÁLNÍ ČINNOSTI</p> <ul style="list-style-type: none"> - rozšiřování hlasového rozsahu - hlasová hygiena (nebezpečí poškozování hlasivek, hlasová relaxace, mutace) - vícehlasý a jednohlasý zpěv - technika nasazení tónu, techniky vokálního projevu - intonace - souvislosti rytmu řeči a hudby – rytmus, zachycování rytmu - rozvoj hudebního sluchu, reprodukce tónu, předvádění melodií - vlastní vokální projev a projev ostatních - notový zápis jako opora při realizaci písně 	<p>ČJ – techniky mluveného projevu (dýchání, tvoření hlasu, výslovnost), zvuková stránka jazyka, zásady kultivovaného projevu.</p> <p>D – hudba z různých historických období</p> <p>VKZ – vliv hlasité hudby na zdraví člověka, změny hlasu u chlapců. Relaxace.</p> <p>TV – bezpečnost při pohybových činnostech, pohybové hry, tanec.</p>	<p>OSV – OR:</p> <p>Psychohygiena: Zpěvem a hudebními činnostmi trénuje pozitivní naladění mysli.</p> <p>Kreativita: Originalita, pružnost nápadů.</p> <p>MuIV: Multikulturalita: cizí jazyk jako prostředek dorozumění se – text anglických písní.</p> <p>MedV: Fungování a vliv médií ve společnosti: vliv médií na kulturu (film, televize), média jako nosiči hudby – výběr, nabídka.</p>

<p>* na základě svých individuálních hudebních schopností a dovedností reprodukuje různé části skladeb a vytváří jednoduché doprovody, improvizuje</p> <p>* ztvární podle svých individuálních schopností a dovedností písně a skladby různých stylů a žánrů</p> <p>* zná různé druhy tanců, zvolí vhodné taneční prvky, vzhledem k individuálním možnostem a schopnostem předvede jednoduché taneční kroky</p>	<p style="text-align: center;">INSTRUMENTÁLNÍ ČINNOSTI</p> <ul style="list-style-type: none"> - hra a tvorba doprovodů s využitím Orffova instrumentáře - nástrojová improvizace (podle jednoduché hudební formy) - hra na hudební nástroje – nástrojová reprodukce melodií <p style="text-align: center;">HUDEBNĚ POHYBOVÉ ČINNOSTI</p> <ul style="list-style-type: none"> - pohybový doprovod znějící hudby – taktování, taneční kroky, vlastní pohybové ztvárnění - pantomima, improvizace - orientace v prostoru - rozvoj pohybové paměti - lidový tanec, společenský tanec 		
---	--	--	--

POSLECHOVÉ ČINNOSTI			
<p>* orientuje se ve znějící hudbě, rozpozná dominantní výrazové prostředky a charakteristické prvky, chápe hudební dílo jako celek</p> <p>* dle svých individuálních schopností a získaných vědomostí roztrídí slyšenou hudbu do stylového období</p> <p>* chápe vztah mezi hudbou, filmem a dalšími druhy umění</p>	<p>- rozpoznání hudebně výrazových prostředků</p> <p>- sémantické prvky ve skladbě (zvukomalba, pohyb melodie, pravidelnost a nepravidelnost hudební formy)</p> <p>- hudební dílo a hudební skladatel</p> <p>- poslech hudebních děl známých skladatelů</p> <p>- hudební styly a žánry</p> <p>- vlastní hodnocení znějící hudby</p> <p>- vztah hudby, filmu, opery,...</p>		

5. 7. 1. 2 Vzdělávací obsah pro žáky s podpůrnými opatřeními od 3. stupně (žáci s LMP)Vyučovací předmět: **HUDEBNÍ VÝCHOVA****LMP**Ročník: **1. – 3.**

Školní výstupy – žák:	Učivo:	Mezipředmětové vazby:	Průřezová témata:
<p>* zpívá jednoduché písně v rozsahu kvinty</p> <p>* správně dýchá a dle individuálních možností zřetelně vyslovuje při rytmizaci říkadel i při zpěvu</p> <p>* rytmizuje jednoduchá říkadla a slova</p> <p>* rozlišuje sílu, délku zvuku</p> <p>* soustředí se na poslech</p>	<p style="text-align: center;">VOKÁLNÍ ČINNOSTI</p> <p>- pěvecký a mluvní projev: zpěv lidových písní (podle verbálních schopností, případně pouze vokalizace), dechová cvičení</p> <p>- uvolňovací cvičení</p> <p>- hygiena zpěvu a poslechu</p> <p>- hudební rytmus – písně v různém taktu</p> <p style="text-align: center;">INSTRUMENTÁLNÍ ČINNOSTI</p> <p>- rytmizace, melodizace a stylizace, hudební improvizace říkadel aj.</p> <p>- hra na tělo</p> <p>- hra na hudební nástroje - Orffův instrumentář</p> <p style="text-align: center;">POSLECHOVÉ ČINNOSTI</p> <p>- kvalita tónu - síla a délka zvuku, tónu</p> <p>- hudební výrazové prostředky a hudební prvky s výrazným</p>	<p>ČJ – rozvoj slovní zásoby, správná výslovnost</p> <p>ČAJS – odraz každodenního života v textech písní</p> <p>TV – hudebně pohybové činnosti</p> <p>KASD – rozvoj slovní zásoby</p>	<p>OSV – OR: Rozvoj schopností poznávání:</p> <p>Cvičení smyslového vnímání, pozornosti a soustředění. Cvičení dovednosti zapamatování.</p> <p>OSV – SR: Poznávání lidí: Vzájemné poznávání se ve skupině – třídě.</p> <p>Komunikace: Řeč těla, zvuků.</p>

Vyučovací předmět: **HUDEBNÍ VÝCHOVA****LMP**Ročník: **4. - 5.**

Školní výstupy – žák:	Učivo:	Mezipředmětové vazby:	Průřezová témata:
<p>* zpívá písně v přiměřeném rozsahu k individuálním schopnostem</p> <p>* správně dýchá při interpretaci písní - frázování</p> <p>* dle individuálních možností při zpěvu zřetelně vyslovuje</p> <p>* doprovodí spolužáky na rytmické hudební nástroje</p> <p>* odliší tóny podle délky,</p>	<p style="text-align: center;">VOKÁLNÍ ČINNOSTI</p> <p>- zpěv lidových a umělých písní přiměřeného rozsahu</p> <p>- intonační a vokální cvičení</p> <p>- dechová cvičení, uvolňovací cvičení</p> <p>- hygiena zpěvu a poslechu</p> <p style="text-align: center;">INSTRUMENTÁLNÍ ČINNOSTI</p> <p>- hra na tělo</p> <p>- hra na hudební nástroje - Orffův instrumentář</p> <p>- záznam instrumentální melodie – zápis rytmického schématu</p> <p style="text-align: center;">POSLECHOVÉ ČINNOSTI</p> <p>- kvalita tónu - výška, síla a délka zvuku, tónu</p>	<p>ČJ – rozvoj slovní zásoby, správná výslovnost</p> <p>ČAJS – odraz každodenního života v textech písní</p> <p>TV – hudebně pohybové činnosti</p> <p>KASD – rozvoj slovní zásoby</p>	<p>OSV – OR: Rozvoj schopností poznávání:</p> <p>Cvičení smyslového vnímání, pozornosti a soustředění. Cvičení dovednosti zapamatování.</p> <p>OSV – SR: Poznávání lidí: Vzájemné poznávání se ve skupině – třídě.</p>

Vyučovací předmět: **HUDEBNÍ VÝCHOVA****LMP**Ročník: **6. - 9.**

Školní výstupy – žák:	Učivo:	Mezipředmětové vazby:	Průřezová témata:
<p>* zná a interpretuje vybrané lidové a umělé písně</p> <p>* doprovází písně pomocí ostinata</p>	<p style="text-align: center;">VOKÁLNÍ ČINNOSTI</p> <ul style="list-style-type: none"> - pěvecký a mluvní projev: <ul style="list-style-type: none"> - zpěv lidových písní přiměřeného rozsahu - zpěv umělých písní přiměřeného rozsahu - vzestupná a sestupná melodie - intonační a vokální cvičení - hudební rytmus – rytmické zákonitosti mluvy a zpěvu - reflexe vokálního projevu – hodnocení vlastního hlasového či jiného hudebního projevu - dechová cvičení - uvolňovací cvičení - hygiena zpěvu a poslechu - dvojhlas a vícehlas - kánon <p style="text-align: center;">INSTRUMENTÁLNÍ ČINNOSTI</p> <ul style="list-style-type: none"> - hra na tělo 	<p>ČJ – rozvoj slovní zásoby, správná výslovnost</p> <p>D – hudba z různých historických období</p> <p>VKZ – vliv hlasité hudby na zdraví člověka, změny hlasu u chlapců. Relaxace.</p> <p>TV – bezpečnost při pohybových činnostech, hudebně pohybové činnosti, tanec.</p>	<p>OSV – OR:</p> <p>Psychohygiena: Zpěv, hudba - pozitivní naladění mysli, relaxace, uvolnění.</p> <p>Kreativita: Originalita, pružnost nápadů.</p> <p>MulV: Multikulturalita: cizí jazyk jako prostředek dorozumění se – text anglických písní.</p> <p>MedV: Fungování a vliv médií ve společnosti: vliv médií na kulturu (film, televize), média jako nosiči hudby – výběr, nabídka.– uvolnění, relaxace.</p> <p>.</p>

<p>* soustředí se na poslech skladeb většího rozsahu</p> <p>* rozeznává různé hudební žánry</p> <p>* rozpoznává vybrané hudební nástroje symfonického orchestru</p> <p>* zná vybrané hudební skladatele a jejich díla</p>	<ul style="list-style-type: none"> - hra na hudební nástroje - Orffův instrumentář - základní terminologie z hudební nauky - nota, houslový klíč, notová osnova - vyjadřování hudebních i nehudebních představ a myšlenek pomocí hudebního nástroje - hudební uskupení - hudební nástroje <p style="text-align: center;">POSLECHOVÉ ČINNOSTI</p> <ul style="list-style-type: none"> - rozpoznávání tempa a rytmu - zvuky hudebních nástrojů - hudební styly a žánry - poslech přiměřené dlouhé skladby různých žánrů a stylů - hudební dílo a jeho autor - poslech a rozpoznávání děl známých českých a světových skladatelů - interpretace znějící hudby – slovní charakteristika hudebního díla - hudba ve filmu, opeře,.. <p style="text-align: center;">HUDEBNĚ POHYBOVÉ ČINNOSTI</p> <ul style="list-style-type: none"> - pohybové vyjádření hudby a reakce na změny v proudu 		
---	--	--	--

	<p>znějící hudby</p> <ul style="list-style-type: none">- kultivovanost pohybu – správné držení těla- vyjádření nálady pohybem (na hudební doprovod)- základní taneční kroky- hudebně pohybové hry- relaxační techniky		
--	---	--	--

5. 7. 2 VÝTVARNÁ VÝCHOVA

Charakteristika vyučovacího předmětu:

Obsahové, časové a organizační vymezení vyučovacího předmětu:

OBSAHOVÉ VYMEZENÍ		ČASOVÉ VYMEZENÍ		ORGANIZAČNÍ VYMEZENÍ
		ročník	Počet hodin týdně	
Vzdělávací oblast UMĚNÍ A KULTURA	Rozvíjení smyslové citlivosti	1.	2	Vyučovací blok
		2.	1	
		3.	1	Individuální a skupinová práce
	4.	1		
	Uplatňování subjektivity	5.	1	Individuální a kmenová třída, výtvarná dílna, návštěvy výstav
		6.	1	
	Ověřování komunikačních účinků	7.	2	
		8.	1	
		9.	1	

Vyučovací předmět výtvarná výchova rozvíjí pozitivní vztah k výtvarnému umění a jeho vnímání. Rozvíjí tvořivé vlastnosti a dovednosti, estetické citění a vnímání prostředí.

Průřezová témata:

Ve vyučovacím předmětu jsou realizována tato průřezová témata:

- Osobnostní a sociální výchova
- Multikulturní výchova
- Environmentální výchova
- Mediální výchova

Mezipředmětové vztahy:

V rámci mezipředmětových vztahů je možné uplatnit vazby s těmito předměty:

- Český jazyk
- Informatika
- Člověk a jeho svět
- Dějepis
- Hudební výchova
- Pracovní činnosti
- Komunikační a sociální dovednosti

Časová dotace:

Vyučovací předmět se realizuje v každém ročníku obou stupňů, a to v prvním a sedmém ročníku dvěma hodinami týdně, v ostatních ročnících jednou hodinou týdně.

Výchovné a vzdělávací strategie pro utváření a rozvoj klíčových kompetencí žáků:

KOMPETENCE K UČENÍ:

- * umožňujeme žákům pracovat s různým materiálem a výtvarnými potřebami
- * začleňujeme různou náročnost technik
- * vedeme žáky ke správnému používání pojmů

KOMPETENCE K ŘEŠENÍ PROBLÉMŮ:

- * předkládáme přiměřené úkoly tak, aby je žák pochopil, byl schopen je plnit a zažil radost z úspěchu
- * vedeme žáka ke zvolení nejvhodnější výtvarné techniky ke zpracování námětu
- * vedeme žáky k tomu, aby dokázali požádat o pomoc, radu

KOMPETENCE KOMUNIKATIVNÍ:

- * vedeme žáky k vyjádření svého názoru na různá výtvarná díla, k vyjádření svých pocitů a nálad z tvorby, z uměleckého díla

KOMPETENCE SOCIÁLNÍ A PERSONÁLNÍ:

- * rozvíjíme a podporujeme prostřednictvím výtvarných aktivit u žáků smysluplné využívání volného času
- * vytváříme vhodné podmínky ke vzájemné spolupráci žáků

KOMPETENCE OBČANSKÉ:

- * vedeme žáky k respektování práce ostatních, k pomoci druhým
- * aktivně zapojujeme žáky do ochrany životního prostředí

KOMPETENCE PRACOVNÍ:

- * klademe důraz na osvojení základních pracovních dovedností a operací pomocí pracovních a procesuálních schémat
- * dle možností žáků zařazujeme úkoly, na jejichž řešení je potřeba spolupracovat s ostatními spolužáky
- * vedeme žáky k ekologickému chování
- * umožňujeme žákům posuzovat výsledky své práce i práce ostatních, vedeme je k objektivnímu sebehodnocení a hodnocení

5. 7. 2. 1 Vzdělávací obsah

Vyučovací předmět: **VÝTVARNÁ VÝCHOVA**

Ročník: **1. – 3.**

Školní výstupy – žák:	Učivo:	Mezipředmětové vazby:	Průřezová témata:
<p>* rozezná prvky vizuálně obrazného vyjádření</p> <p>* na základě svých zkušeností porovná a třídí prvky vizuálně obrazného vyjádření</p> <p>* tvorbou vyjádří své zážitky</p>	<p style="text-align: center;">ROZVÍJENÍ SMYSLOVÉ CITLIVOSTI</p> <ul style="list-style-type: none"> - linie, tvary, objemy, barvy (míchání barev, zapíjení, překrývání), objekty, textury - vizuálně obrazná vyjádření podnětů hmatových, sluchových, pohybových, čichových a chuťových - v případě potřeby práce dle procesuálních schémat - individuální / skupinová práce - různé výtvarné techniky (práce s psacími a kreslicími potřebami, práce s různými druhy barev, práce s různými materiály a hmotami, používání výtvarných nástrojů, vybarvování, obkreslování a vystřihování šablon) - různé výtvarné techniky a jejich kombinace <p style="text-align: center;">UPLATŇOVÁNÍ SUBJEKTIVITY</p> <ul style="list-style-type: none"> - prostředky pro vyjádření emocí, pocitů, nálad, fantazie, 	<p>ČJ – úchop náčiní, oznámení, vypravování, dialog na základě obrazového materiálu</p> <p>ČAJŠ – inspirace přírodou a umělými prvky, okolní krajinou, ročními obdobími</p> <p>HV – práce při poslechu hudby, vnímání rytmu</p> <p>PČ – vlastnosti různých materiálů; práce dle pracovních a procesuálních schémat</p>	<p>OSV – OR: Rozvoj schopností poznávání:</p> <p>Cvičení smyslového vnímání, pozornosti a soustředění: rozlišování barev, tvarů a materiálů; dodržování linií; dokončování činností.</p> <p>Seberegulace a sebeorganizace:</p> <p>Organizace vlastního času: trávení volného času prostřednictvím výtvarných aktivit.</p> <p>OSV – SR: Poznávání</p>

<p>* v rámci svých možností dokáže uplatnit prvky vizuálně obrazného vyjádření</p> <p>* v rámci svých možností při vnímání různých událostí používá všechny smysly a zvolí vhodné prostředky k jejich vyjádření</p> <p>* dle svých schopností a možností popíše, popř. vysvětlí různá vizuálně obrazná vyjádření</p> <p>* zhodnotí svou práci a práci svých spolužáků</p> <p>* vysvětluje podobu svého výtvarného díla a hodnotí je</p>	<p>představ a osobních zkušeností (pohyb těla, akční tvar malby a kresby)</p> <p>- typy vizuálně obrazných vyjádření – animovaný film, fotografie, komiks, ilustrace textů apod.</p> <p>- práce s různými výtvarnými technikami</p> <p>- tvorba dle zadání a fantazie</p> <p style="text-align: center;">OVĚŘOVÁNÍ KOMUNIKAČNÍCH ÚČINKŮ</p> <p>- osobní postoj k výtvarnému dílu</p> <p>- rozlišení a popis různých druhů výtvarného umění (obraz, socha, architektura apod.)</p> <p>- hodnocení své práce a práce svých spolužáků</p> <p>- popis svého díla, záměr tvorby</p>		<p>lidí: vzájemné poznávání se ve skupině, třídě.</p>
---	---	--	--

Vyučovací předmět: **VÝTVARNÁ VÝCHOVA**Ročník: **4. – 5.**

Školní výstupy – žák:	Učivo:	Mezipředmětové vazby:	Průřezová témata:
<p>* dle svých schopností rozezná prvky vizuálně obrazného vyjádření</p> <p>* prvky vizuálně obrazného vyjádření mezi sebou porovná</p> <p>* ve vztahu k celku používá, popř. kombinuje, prvky vizuálně obrazného vyjádření na ploše</p> <p>* ve vztahu k celku používá, popř. kombinuje, prvky vizuálně obrazného vyjádření při modelování</p> <p>* ve vztahu k celku používá, popř. kombinuje, prvky vizuálně obrazného vyjádření v prostoru</p>	<p>ROZVÍJENÍ SMYSLOVÉ CITLIVOSTI</p> <p>- prvky vizuálně obrazného vyjádření: linie, tvary, barvy, objemy, světlostní poměry a barevné kvality, textury</p> <p>- vztahy mezi prvky vizuálně obrazného vyjádření</p> <p>- tvorba na ploše</p> <p>- tvorba v objemovém vyjádření - modelování</p> <p>- prostorové vyjádření – např. stavebnice, prostorové práce, dekorativní práce, instalace</p> <p>- různé výtvarné techniky (práce s psacími a kreslicími potřebami, práce s různými druhy barev, práce s různými materiály a hmotami, používání výtvarných nástrojů, vybarvování, obkreslování a vystřihování šablon)</p> <p>- různé výtvarné techniky a jejich kombinace</p> <p>- v případě potřeby práce dle procesuálních schémat</p>	<p>ČJ – oznámení, vypravování, dialog na základě obrazového materiálu</p> <p>ČAJS – inspirace přírodou a umělými prvky, okolní krajinou, ročními obdobími</p> <p>HV – práce při poslechu hudby, vnímání rytmu, výtvarné vyjádření hudby</p> <p>PČ – vlastnosti různých materiálů, práce dle pracovních a procesuálních schémat</p>	<p>OSV – OR: Kreativita: Originalita, citlivost, tvořivost.</p> <p>EV: Vztah člověka k prostředí: inspirace přírodou; šetření materiálem a třídění odpadů.</p>

<p>* při výtvarné tvorbě užívá vlastní zkušenosti a svou tvorbu využívá ke komunikaci</p> <p>* v rámci svých možností využívá při své tvorbě své smysly a volí vhodné prostředky</p> <p>* vhodné prostředky a své smysly využívá při tvorbě plošné, objemové i prostorové</p> <p>* do výtvarné tvorby promítá vlastní osobitost</p> <p>* tvoří spontánně a kombinuje různé výtvarné postupy a techniky</p> <p>* různá výtvarná díla využívá jako zdroj inspirace</p> <p>* vysvětluje podobu svého výtvarného díla a hodnotí je, naslouchá hodnocení spolužáků a učitele, prezentuje svoji práci</p>	<p style="text-align: center;">UPLATŇOVÁNÍ SUBJEKTIVITY</p> <p>- tvorba podle fantazie, vlastních představ a osobních zkušeností</p> <p>- vyjadřování emocí, pocitů, nálad</p> <p>- manipulace s objekty</p> <p>- akční tvar malby a kresby</p> <p>- využívání všech smyslů při výtvarné tvorbě</p> <p>- osobitost, originalita výtvarného projevu</p> <p>- spontánní výtvarná činnost</p> <p>- kombinace různých výtvarných technik, experimentování</p> <p style="text-align: center;">OVĚŘOVÁNÍ KOMUNIKAČNÍCH ÚČINKŮ</p> <p>- inspirace různými výtvarnými díly, umělci aj.</p> <p>- hodnocení své práce a práce svých spolužáků, přijímání hodnocení od ostatních</p> <p>- popis svého díla, záměr tvorby, prezentace vlastní výtvarné tvorby</p>		
---	---	--	--

Vyučovací předmět: **VÝTVARNÁ VÝCHOVA**Ročník: **6. – 9.**

Školní výstupy – žák:	Učivo:	Mezipředmětové vazby:	Průřezová témata:
<p>* dle svých možností využívá co nejvíce vizuálně obrazných vyjádření</p> <p>* vizuálně obrazná vyjádření využívá k znázornění vlastních zkušeností a představ</p> <p>* kombinuje a využívá vlastnosti vizuálně obrazných vyjádření k osobité výtvarné tvorbě</p> <p>* využívá vizuálně obrazná vyjádření k zaznamenání představ, fantazií a zkušeností získaných svými smysly</p> <p>* užívá moderní technologie k zachycení událostí</p> <p>* dokáže využít některé metody současného výtvarného umění</p>	<p>ROZVÍJENÍ SMYSLOVÉ CITLIVOSTI</p> <p>- prvky vizuálně obrazného vyjádření: prohlubování dovedností</p> <p>- volné výtvarné zobrazování</p> <p>- kreativita, osobitá tvorba, originalita</p> <p>- vyjádření vztahů, pohybu a proměn uvnitř a mezi objekty</p> <p>- objem a prostor vyjadřuje prostřednictvím výrazových prostředků (bod, šrafování, kolorování, tónování)</p> <p>- vyjádří barevně i lineárně dané téma</p> <p>- různé výtvarné techniky (malba, kresba, grafika, koláž, asambláž, modelování, objekty, plastika, fotografie, animovaný film, písmo a jeho uplatnění, lidová tvorba aj.)</p> <p>- moderní technologie (iPad, PC, smartphone, fotoaparát aj.)</p> <p>- inspirace současnými výtvarnými umělci</p>	<p>I – informační zdroje, moderní technologie</p> <p>D – historické souvislosti, historická období</p> <p>HV – poslech hudby, vnímání rytmu, výtvarné ztvárnění hudby</p> <p>PČ – vlastnosti různých materiálů</p> <p>KASD – vyjadřovací schopnosti, dialog, vyprávění, popis, naslouchání komunikačnímu partnerovi</p>	<p>OSV – OR: Sebepoznání a sebepojetí: já jako zdroj informací o sobě.</p> <p>Kreativita: Originalita, citlivost, tvořivost.</p> <p>MulV: Kulturní diference: poznávání vlastního kulturního zakotvení, jedinečnost každého člověka.</p> <p>MedV: Tvorba mediálního sdělení: uplatnění a výběr výrazových prostředků a jejich kombinace, tvorba mediálního sdělení</p>

<p>* do výtvarné tvorby promítá vlastní osobitost</p> <p>* vnímá umělecká díla ve všech rovinách (smyslový účinek, subjektivní působení, symbolický obsah aj.)</p> <p>* vyjadřuje názory na umělecká díla současnosti i minulosti</p> <p>* dle svých možností čerpá z historických souvislostí a osobních zkušeností, prožitků</p> <p>* na konkrétních příkladech vnímá a porovnává výsledky umělecké produkce</p> <p>* umí vyjádřit svůj názor a postoj</p>	<p>- výtvarné umění jiných národů</p> <p style="text-align: center;">UPLATŇOVÁNÍ SUBJEKTIVITY</p> <p>- užití prostředků pro vyjádření emocí, pocitů, nálad, fantazie, představ a osobních zkušeností</p> <p>- tvorba dle zadání a tvorba dle fantazie</p> <p>- využití vlastní zkušenosti a vzpomínky při výtvarné činnosti</p> <p>- přístupy k vizuálně obrazným vyjádřením – vnímání uměleckých děl, motivace tvorby</p> <p>- nalézá vhodné způsoby vhodného zpracování tématu</p> <p style="text-align: center;">OVĚŘOVÁNÍ KOMUNIKAČNÍCH ÚČINKŮ</p> <p>- významná umělecká díla a jejich autoři současnosti a minulosti</p> <p>- historické slohy, historické, sociální a kulturní souvislosti</p> <p>- hodnocení některých výtvarných stylů</p> <p>- vytváření a vyjádření vlastního názoru na výtvarná díla</p> <p>- organizace práce, práce ve skupině, spolupráce</p>	<p>pomocí moderních technologií.</p>
--	--	--------------------------------------

<p>k uměleckým dílům, vnímá umělecké hodnoty</p> <p>* chápe výtvarné umění jako prostředek komunikace</p> <p>* vhodně prezentuje své výtvarné dílo</p> <p>* zhodnotí a prezentuje výsledek své tvorby, porovná je s výsledky ostatních</p>	<p>- použití výtvarných aktivit jako zdroj komunikace</p> <p>- prezentace, komentář vlastního díla, komentář díla spolužáka</p> <p>- respektování názoru a práce druhých</p>		
--	--	--	--

5. 7. 2. 2 Vzdělávací obsah pro žáky s podpůrnými opatřeními od 3. stupně (žáci s LMP)Vyučovací předmět: **VÝTVARNÁ VÝCHOVA****LMP**Ročník: **1. – 3.**

Školní výstupy – žák:	Učivo:	Mezipředmětové vazby:	Průřezová témata:
<p>* zvládá základní dovednosti pro vlastní tvorbu</p> <p>* rozpoznává, pojmenovává a porovnává linie, barvy, tvary, objekty ve výsledcích tvorby vlastní, tvorby ostatních i na příkladech z běžného života (s dopomocí učitele)</p>	<p>ROZVÍJENÍ SMYSLOVÉ CITLIVOSTI</p> <ul style="list-style-type: none"> - manipulace s jednotlivým náčiním, správné úchopy - práce s tužkou, pastelkami, fixami, voskovkami, štětci, nůžkami, lepidlem, prstovými barvami, vodovými a temperovými barvami a jinými výtvarnými pomůckami - práce s papírem, plastelínou, hlinou, látkami, přírodním materiálem - třídění, párování a pojmenovávání základních barev - třídění, párování a pojmenovávání základních tvarů (čtverec, kruh, trojúhelník, obdélník) - vybarvování - v šabloně, respektování obrysů a jejich barev, dle vzoru - obkreslování a vystřihování šablon - kresba, malba – v šabloně, podle předlohy 	<p>ČJ – ztvárnění pohádkové bytosti</p> <p>ČAJŠ – obrázky předmětů každodenní potřeby, kalendář přírody, svátky a tradice</p> <p>PČ – propojování různých technik v jednom výtvarném díle, orientace na pracovní ploše, práce s procesuálními a pracovními schématy</p>	<p>OSV – OR: Rozvoj schopností poznávání:</p> <p>Cvičení smyslového vnímání, pozornosti a soustředění: rozlišování barev, tvarů a materiálů; dodržování linií; dokončování činností.</p> <p>Seberegulace a sebeorganizace:</p> <p>Organizace vlastního času: trávení volného času prostřednictvím výtvarných aktivit.</p>

<p>* uplatňuje vlastní zkušenosti, prožitky a fantazii při tvůrčích činnostech</p> <p>* je schopen sdělit výsledky své činnosti svým spolužákům</p>	<p>- kombinace výtvarných technik</p> <p>- různá tematická tvorba - roční období apod.</p> <p style="text-align: center;">UPLATŇOVÁNÍ SUBJEKTIVITY</p> <p>- spontánní výtvarná činnost – uplatnění zkušenosti, prožitků a fantazie</p> <p style="text-align: center;">OVĚŘOVÁNÍ KOMUNIKAČNÍCH ÚČINKŮ</p> <p>- zhodnocení vlastní práce</p>		
---	--	--	--

Vyučovací předmět: **VÝTVARNÁ VÝCHOVA****LMP**Ročník: **4. - 5.**

Školní výstupy – žák:	Učivo:	Mezipředmětové vazby:	Průřezová témata:
<p>* uplatňuje základní dovednosti pro vlastní tvorbu, realizuje svůj tvůrčí záměr</p> <p>* zpřesňuje spontánní dětský projev</p> <p>* rozlišuje, porovnává, třídí a pojmenovává linie, barvy, tvary, objekty, rozpoznává jejich základní vlastnosti a vztahy (kontrasty – velikost, barevný kontrast),</p> <p>* s pomocí učitele rozvíjí vlastní tvorbu podle skutečnosti, podle fantazie</p> <p>* osvojené dovednosti uplatňuje při vnímání tvorby</p>	<p>ROZVÍJENÍ SMYSLOVÉ CITLIVOSTI</p> <ul style="list-style-type: none"> - práce s výtvarnými pomůckami - práce s papírem, plastelínou, hlinou, látkami, přírodním materiálem - pojmenovávání základních barev a jejich odstínů - základní tvary a objekty - vybarvování, respektování obrysů a jejich barev, dle vzoru, dle fantazie - kresba, malba - obkreslování a vystřihování šablon - kombinace výtvarných technik <p>UPLATŇOVÁNÍ SUBJEKTIVITY</p> <ul style="list-style-type: none"> - spontánní výtvarná činnost - inspirace výtvarných činností ročními obdobími, přírodou, okolím a aktuálními událostmi 	<p>ČJ – ztvárnění pohádky, příběhu, události</p> <p>ČAJS – obrázky předmětů každodenní potřeby, kalendář přírody, svátky a tradice</p> <p>HV – poslech hudby, vnímání rytmu, výtvarné ztvárnění hudby</p> <p>PČ – propojování různých technik v jednom výtvarném díle, orientace na pracovní ploše, práce s procesuálními a pracovními schématy</p>	<p>OSV – OR: Kreativita: Originalita, citlivost, tvořivost.</p> <p>EV: Vztah člověka k prostředí: Krásy přírody kolem nás – inspirace; šetření materiálem a třídění odpadů.</p>

<p>ostatních i umělecké produkce i na příkladech z běžného života (s dopomocí učitele)</p> <p>* při tvorbě vychází ze svých zrakových, hmatových i sluchových vjemů, vlastních prožitků, zkušeností a fantazie</p> <p>* s pomocí učitele hodnotí dílo vlastní i díla ostatních</p>	<p>OVĚŘOVÁNÍ KOMUNIKAČNÍCH ÚČINKŮ</p> <ul style="list-style-type: none"> - hodnocení vlastní výtvarné tvorby i tvorby ostatních spolužáků - spolupráce na výzdobě chodby, třídy a dalších prostor školy; tvorba kulís nebo kostýmů v rámci dramatizace pohádky či příběhu na akcích školy (vánoční besídka, zahradní slavnost) - dle individuálních možností návštěvy výstav (v rámci třídy, školy, města) 		
--	--	--	--

Vyučovací předmět: **VÝTVARNÁ VÝCHOVA****LMP**Ročník: **6. - 9.**

Školní výstupy – žák:	Učivo:	Mezipředmětové vazby:	Průřezová témata:
<p>* používá získané dovednosti při přípravě, realizaci a prezentaci vlastních výtvarných děl</p> <p>* uplatňuje linie, barvy, tvary, objekty v ploše i prostoru a jejich vlastnosti při realizaci výtvarných děl; pojmenovává je ve výsledcích vlastní tvorby i tvorby ostatních; vnímá a porovnává jejich uplatnění v běžné i umělecké produkci</p> <p>* při vlastní tvorbě vychází ze svých vlastních zkušeností, představ a myšlenek, s dopomocí zvolí pro jejich</p>	<p>ROZVÍJENÍ SMYSLOVÉ CITLIVOSTI</p> <ul style="list-style-type: none"> - práce s různým materiálem a výtvarnými pomůckami - využívání rozmanitých výtvarných technik a jejich kombinací <p>- práce se základními tvary a objekty</p> <p>UPLATŇOVÁNÍ SUBJEKTIVITY</p> <ul style="list-style-type: none"> - inspirace výtvarných činností ročními obdobími a aktuálními událostmi - vhodný výběr pomůcek k dané výtvarné technice - základní proporce a pohyb postavy - práce podle předlohy, verbálních pokynů a spontánní výtvarná činnost 	<p>I – informační zdroje, moderní technologie</p> <p>D – změny stylů v průběhu času (např. výtvarné styly, historické slohy, výzdoba, odívání apod.)</p> <p>HV – poslech hudby, vnímání rytmu, výtvarné ztvárnění hudby</p> <p>PČ – vlastnosti různých materiálů, propojování různých technik v jednom výtvarném díle, orientace na pracovní ploše, práce</p>	<p>OSV – OR: Sebepoznání a sebepojetí: já jako zdroj informací o sobě.</p> <p>Kreativita: Originalita, citlivost, tvořivost.</p> <p>MulV: Kulturní diference: poznávání vlastního kulturního zakotvení, jedinečnost každého člověka.</p> <p>MedV: Tvorba mediálního sdělení: uplatnění a výběr výrazových prostředků a jejich kombinace, tvorba mediálního sdělení pomocí</p>

<p>vyjádření nejvhodnější prostředky a postupy</p> <p>* zhodnotí a prezentuje výsledek své tvorby, porovnává ho s výsledky ostatních</p> <p>* vnímá a porovnává výsledky běžné i umělecké produkce, slovně vyjádří své postřehy a pocity</p>	<p>OVĚŘOVÁNÍ KOMUNIKAČNÍCH ÚČINKŮ</p> <p>- hodnocení výtvarné tvorby (vlastní, ostatních žáků a na výstavě)</p> <p>- dle individuálních možností návštěvy výstav (v rámci třídy, školy, města)</p>	<p>s procesuálními a pracovními schémata</p> <p>KASD – vyjadřovací schopnosti, dialog, popis, naslouchání komunikačnímu partnerovi</p>	<p>a moderních technologií.</p>
--	---	---	---------------------------------

Vzdělávací oblast:**5. 8 ČLOVĚK A ZDRAVÍ**

Vzdělávací oblast Člověk a zdraví respektuje celistvost osobnosti žáků, rovnoměrně rozvíjí fyzické i psychické schopnosti, pohybové dovednosti a sociální adaptaci. Na základě fyzických a zdravotních předpokladů umožňuje rozvíjení pohybových schopností a dovedností a poznávání svých vlastních omezení. K osvojení potřebných vědomostí, dovedností a návyků, které ovlivňují způsob jejich života, je potřeba využívat vhodné motivace a činnosti, které posilují zájem žáků. Vedeme je k pochopení hodnoty zdraví, smyslu zdravotní prevence i problémů spojených s poškozením zdraví a k uvědomění si nutnosti péče o své zdraví v míře přiměřené věku a schopnostem.

Vzdělávací oblast Člověk a zdraví se prolíná do ostatních vzdělávacích oblastí, které jej doplňují, rozšiřují a využívají. Žáci se seznamují s různým nebezpečím, které ohrožuje zdraví v běžných i mimořádných situacích, osvojují si dovednosti a způsoby chování a rozhodování, které vedou k zachování a posílení zdraví. Tím je zajištěno utváření dovedností a návyků v oblasti zdravého životního stylu, osobní a duševní hygieny, výživy, pohybových dovedností atd.

Vzdělávací oblast Člověk a zdraví se realizuje ve vzdělávacích oborech VÝCHOVA KE ZDRAVÍ a TĚLESNÁ VÝCHOVA. Ze vzdělávacích oborů jsou vytvořeny vyučovací předměty téhož názvu. Nedílnou součástí předmětu TĚLESNÁ VÝCHOVA jsou prvky Zdravotní tělesné výchovy, proto není zvlášť vymezena.

5. 8. 1 VÝCHOVA KE ZDRAVÍ

Charakteristika vyučovacího předmětu:

Obsahové, časové a organizační vymezení vyučovacího předmětu:

OBSAHOVÉ VYMEZENÍ		ČASOVÉ VYMEZENÍ		ORGANIZAČNÍ VYMEZENÍ
		ročník	Počet hodin týdně	
<i>Vzdělávací oblast</i>	Vztahy mezi lidmi a formy soužití	8.	1	Vyučovací blok
	Změny v životě člověka a jejich reflexe			Individuální a skupinová práce
ČLOVĚK A ZDRAVÍ	Zdravý způsob života a péče o zdraví	9.	1	Výuka probíhá ve všech využívaných prostorech školy
	Rizika ohrožující zdraví a jejich prevence			Tematické vycházky
	Hodnota a podpora zdraví			Práce s PC
	Osobnostní a sociální rozvoj			

Předmět VÝCHOVA KE ZDRAVÍ svým obsahem navazuje na vzdělávací obsah předmětu Člověk a jeho svět a prolíná se do ostatních vzdělávacích oblastí. Tento vyučovací předmět se realizuje pouze v 8. a 9. ročníku, a to jednou hodinou týdně. Vede žáky ke zdravému způsobu života, k péči o zdraví, prevenci proti úrazům a zneužívání škodlivých látek. Žáci si upevňují hygienické, stravovací a pracovní návyky a rozvíjí komunikační a sociální dovednosti.

Průřezová témata:

Ve vyučovacím předmětu jsou realizována tato průřezová témata:

- Osobnostní a sociální výchova
- Multikulturní výchova
- Mediální výchova

Mezipředmětové vztahy:

- Informatika
- Výchova k občanství
- Přírodopis
- Tělesná výchova
- Pracovní činnosti
- Komunikační a sociální dovednosti

Časová dotace:

Vyučovací předmět se realizuje v 8. a 9. ročníku a je dotován jednou vyučovací hodinou týdně.

Výchovné a vzdělávací strategie pro utváření a rozvoj klíčových kompetencí žáků:

KOMPETENCE K UČENÍ:

- * vhodně propojujeme učivo výchovy ke zdraví s ostatními předměty, aby došlo k co největšímu propojení získaných vědomostí, dovedností a schopností
- * vedeme žáky k dodržování základů hygieny práce (střídání práce a odpočinku) jako předpokladu zdravého životního stylu
- * zařazujeme do výuky příklady z běžného života, používáme pro žáky přiměřené zdroje informací

KOMPETENCE K ŘEŠENÍ PROBLÉMŮ:

- * vedeme žáky k tomu, aby si dokázali v problémových situacích říci o pomoc a byli schopni komunikovat v neznámém prostředí

* vedeme žáky k tomu, aby byli schopni přenosu naučených dovedností i do praktického života

* umožňujeme žákům řešit známé a opakující se situace nápodobou a zkušeností

KOMPETENCE KOMUNIKATIVNÍ:

* provádíme kontrolu, zda žáci rozumí zadanému úkolu či sdělení

* vedeme žáky k používání společenské komunikace a ke správnému chování v různých prostředích (rodina, škola, veřejné instituce, zájmové kroužky, návštěva u doktora, pobyt v nemocnici, vyjádření tělesného nepohodlí aj.)

KOMPETENCE SOCIÁLNÍ A PERSONÁLNÍ:

* klademe důraz na adekvátní vztahy mezi žáky

* vedeme žáky k dodržování základních pravidel společenského chování

* zařazujeme řešení modelových situací

* vedeme žáky k chápání potřeb jiných lidí a jejich tolerování

* vytváříme vhodné podmínky k navazování kamarádských vztahů mezi spolužáky

* klademe důraz na uvědomování si svého vlastního těla a svého já a důraz na zdravý životní styl a prevenci rizikových faktorů

KOMPETENCE OBČANSKÉ:

* vedeme žáky k dodržování zásad správného společenského styku, chování na veřejnosti

* pomáháme žákům rozpoznávat, co je a není správné

* pomocí denního režimu (rozvrhu) ukazujeme žákům sled činností během dne a vedeme je k osvojení si pravidelnosti stravování a střídání práce s odpočinkem, tedy k zafixování stereotypů zdravého životního stylu

* učíme žáky adekvátně reagovat na pokyny odpovědné osoby při mimořádných nebo krizových situacích - modelové situace

KOMPETENCE PRACOVNÍ:

* klademe důraz na osvojení hygienických návyků a sebeobslužných dovedností (v případě potřeby za použití procesuálních schémat)

* vedeme žáky ke správnému používání hygienických potřeb

* zařazujeme úkoly, na jejichž řešení je potřeba spolupracovat s ostatními spolužáky

5. 8. 1. 1 Vzdělávací obsah

Vyučovací předmět: **VÝCHOVA KE ZDRAVÍ**

Ročník: **8. - 9.**

Školní výstupy – žák:	Učivo:	Mezipředmětové vazby:	Průřezová témata:
<p>* uplatňuje základní pravidla slušného chování v běžných situacích</p> <p>* rozliší projevy vhodného a nevhodného chování</p> <p>* zná role členů sociální skupiny (rodina, třída, vrstevnická komunita, zájmová skupina)</p> <p>* zná základní lidské potřeby a jejich vztah ke zdraví</p> <p>* chápe vztah mezi tělesným, duševním a sociálním zdravím</p>	<p>- vztahy ve dvojici – přátelství, kamarádství, láska, manželství, rodičovství</p> <p>- vztahy a pravidla soužití v prostředí sociální skupiny (rodina, třída, vrstevnická komunita, zájmová skupina)</p> <p>- vlastnosti dobrého kamaráda</p> <p>- udržování dobrých vztahů ve skupině</p> <p>- funkce rodiny, život v rodině</p> <p>- základní lidské potřeby</p> <p>- tělesné, duševní a sociální zdraví</p> <p>- zdraví / nemoc</p> <p>- tělesná a duševní hygiena</p>	<p>I – hodnota a relevance informací a informačních zdrojů.</p> <p>VKO – vztahy mezi lidmi; komunikace; pravidla chování; životní cíle a plány; lidská práva</p> <p>PŘ – vývoj člověka; životní styl; nemoci, úrazy a prevence</p> <p>TV – význam pohybu pro zdraví; pohybové aktivity</p> <p>PČ – příprava</p>	<p>OSV – OR: Sebepoznání a sebepojetí: Moje tělo, moje psychika: změny v dospívání. Moje vztahy k druhým lidem: vytváření dobrých mezilidských vztahů. Přiměřenost vztahů.</p> <p>Seberegulace a sebeorganizace: Cvičení sebekontroly, sebeovládání: techniky překonání únavy, stresu. Stanovování osobních cílů a kroků k jejich dosažení: krátkodobé a dlouhodobé cíle.</p> <p>Psychohygiena: Hledání pomoci při potížích: žádost o pomoc. Dobrá organizace času: denní</p>

<p>* respektuje svůj zdravotní stav i zdravotní stav svých vrstevníků</p> <p>* má vlastní názor na problematiku zdraví a umí o něm diskutovat</p> <p>* v rámci svých možností usiluje o aktivní podporu zdraví a odpovědnost za vlastní zdraví</p> <p>* v rámci svých možností dodržuje správné stravovací návyky</p> <p>* aplikuje hodnotový systém na životní situace z hlediska zdraví</p> <p>* zná různé druhy možností relaxace, respektuje denní režim</p> <p>* v rámci svých možností umí uplatnit preventivní přístup k nemocem</p> <p>* orientuje se v možnostech lékařské pomoci</p> <p>* popíše svůj zdravotní problém a v případě potřeby umí vyhledat pomoc</p> <p>* v rámci svých možností se zapojuje do programu podpory zdraví</p>	<p>- denní režim, psychohygiena</p> <p>- stres a jeho vztah ke zdraví</p> <p>- výživa a zdraví</p> <p>- podpora zdravého životního stylu</p> <p>- žebříček hodnot</p> <p>- prevence nemocí</p> <p>- preventivní program</p> <p>- systém lékařských služeb</p> <p>- pravidla při návštěvě lékaře</p>	<p>zdravých pokrmů</p> <p>KASD – komunikace, dialog, nácvik sociálního chování – ve třídě, ve skupině.</p>	<p>režim.</p> <p>OSV – SR: Mezilidské vztahy: Péče o dobré vztahy: respekt, podpora pomoc.</p> <p>Komunikace: Dovednosti pro sdělování verbální i neverbální: dialog a jeho pravidla.</p> <p>Kooperace a kompetice: Rozvoj sociálních dovedností pro kooperaci: jasná komunikace, řešení konfliktů.</p> <p>OSV – MR: Řešení problémů a rozhodovací dovednosti: Dovednosti pro řešení problémů: umět si zajistit pomoc.</p> <p>Hodnoty, postoje, praktická etika: Vytváření povědomí o odpovědnosti, spolehlivosti, spravedlivosti, respektování atd.</p> <p>MulV: Lidské vztahy: Význam kvality mezilidských vztahů</p>
---	---	---	---

<p>* zná zásady slušného chování k opačnému pohlaví</p> <p>* zná změny v období dospívání</p> <p>* rozumí pojmům z oblasti sexuality</p> <p>* zná nebezpečí spojená s nezodpovědným sexuálním chováním</p> <p>* dodržuje zásady bezpečného chování v dopravních situacích</p> <p>* dbá na bezpečnost a ochranu svého zdraví a osobního bezpečí</p> <p>* zná zásady poskytnutí první pomoci</p> <p>* chová se odpovědně při nebezpečných i mimořádných událostech</p> <p>* rozpozná projevy nelidského a nepřijatelného chování</p> <p>* v rámci svých možností uplatní získané sociální dovednosti a vzory chování při kontaktu se sociálně patologickými jevy ve škole i mimo ni</p>	<p>- slušné chování k opačnému pohlaví</p> <p>- vývoj člověka - dětství, puberta, dospívání</p> <p>- sexuální výchova – rodičovství, antikoncepce, těhotenství</p> <p>- rizika</p> <p>- chování v dopravních situacích</p> <p>- ochrana člověka při mimořádných událostech</p> <p>- osobní bezpečí</p> <p>- první pomoc</p> <p>- tísňová volání</p> <p>- vyhledání pomoci</p> <p>- respektování pokynů dospělé osoby při mimořádných událostech</p> <p>- sociálně – patologické jevy (krádeže, záškoláctví, šikana, internet, trestná činnost aj.)</p> <p>- drogy</p> <p>- prevence užívání návykových látek</p> <p>- modelový nácvik odmítání</p>		<p>pro harmonický rozvoj osobnosti: tolerance, empatie, solidarita.</p> <p>MedV: Vnímání autora mediálních sdělení:</p> <p>Záměrná manipulace: kritický přístup k mediálnímu sdělení.</p> <p>Fungování a vliv médií ve společnosti:</p> <p>Role médií v každodenním životě: denní režim, vliv médií na postoje a chování.</p>
---	--	--	---

<p>* zná důsledky užívání návykových látek a v případě potřeby vyhledá pomoc</p> <p>* dokáže rozpoznat manipulativní vliv vrstevníků, médií a sekt</p> <p>* v rámci osvojených komunikačních dovedností se dokáže bránit proti manipulativnímu a agresivnímu chování</p>	<p>návykových látek</p> <p>- modelový nácvik chování při kontaktu se sociálně patologickými jevy</p> <p>- mezilidské vztahy, kooperace a komunikace</p> <p>- modelový nácvik odmítání manipulativního chování (odmítání návykových látek, obrana proti šikaně, vyhledání pomoci aj.)</p>		
--	--	--	--

5. 8. 1. 2 Vzdělávací obsah pro žáky s podpůrnými opatřeními od 3. stupně (žáci s LMP)

Vyučovací předmět: **VÝCHOVA KE ZDRAVÍ**

LMP

Ročník: **8. – 9.**

Školní výstupy – žák:	Učivo:	Mezipředmětové vazby:	Průřezová témata:
<p>* chápe význam dobrého soužití mezi vrstevníky i členy rodiny</p> <p>* uvědomuje si základní životní potřeby a jejich naplňování ve shodě se zdravím</p> <p>* projevuje zdravé sebevědomí a preferuje ve styku s vrstevníky pozitivní životní cíle, hodnoty a zájmy</p> <p>* respektuje zdravotní stav svůj i svých</p>	<p>- vztahy ve dvojici – kamarádství, přátelství, láska, partnerské vztahy, manželství a rodičovství</p> <p>- udržování dobrých vztahů ve skupině, nácvik spolupráce a pomoci druhému - vrstevnické skupiny, škola, zájmová skupina, rodina</p> <p>- dětství, puberta, dospívání – duševní, tělesné a společenské změny</p> <p>- sexuální dospívání - prevence rizikového sexuálního chování, antikoncepce</p> <p>- rozlišování přiměřeného tělesného kontaktu ze strany ostatních osob a vůči druhým osobám, poruchy pohlavní identity</p> <p>- antikoncepce, těhotenství (prevence, dodržování</p>	<p>I – hodnota a relevance informací a informačních zdrojů.</p> <p>VKO – vztahy a soužití; sebevědomí, cíle, hodnoty a zájmy; sociální kontakt</p> <p>PŘ – vývoj člověka; životní styl; nemoci, úrazy a prevence</p> <p>TV – fyzická aktivita jako ochrana před civilizačními chorobami,</p>	<p>OSV – OR: Sebepoznání a sebepojetí: Moje tělo, moje psychika: změny v dospívání. Moje vztahy k druhým lidem: vytváření dobrých mezilidských vztahů. Přiměřenost vztahů.</p> <p>Seberegulace a sebeorganizace: Cvičení sebekontroly, sebeovládání: techniky překonání únavy, stresu. Stanovování osobních cílů a kroků k jejich dosažení: krátkodobé a dlouhodobé cíle.</p> <p>Psychohygienu: Hledání pomoci při potížích: žádost o</p>

<p>vrstevníků a v rámci svých možností usiluje o aktivní podporu zdraví</p> <p>* dodržuje správné stravovací návyky a v rámci svých možností uplatňuje zásady správné výživy a zdravého stravování</p> <p>* svěří se se zdravotním problémem</p> <p>* uplatňuje způsoby bezpečného chování v sociálním kontaktu s vrstevníky, při komunikaci s neznámými lidmi, v konfliktních a krizových situacích a v případě potřeby</p>	<p>bezpečnosti při kontaktu s těhotnými ženami)</p> <p>- preventivní a lékařská péče (ochota spolupráce s lékařem), prevence před přenosnými chorobami, úrazy</p> <p>- základy péče o dítě</p> <p>- výživa a zdraví – jídelníček obohacený o potraviny zdravé výživy, dodržování pravidelnosti stravování, nepřejídání se, specifické druhy výživy (diety, potravinové alergie), poruchy příjmu potravy</p> <p>- vlivy vnějšího a vnitřního prostředí na zdraví – kvalita ovzduší a vody, hluk, osvětlení, teplota</p> <p>- zásady dodržování osobní, intimní hygieny a duševní hygieny, přijímání aktivit spojených s pohybem, otužování</p> <p>- respektování režimu dne, rozlišení pracovních aktivit a odpočinku</p> <p>- stres a jeho vztah ke zdraví</p> <p>- civilizační choroby – zdravotní rizika, preventivní lékařská péče</p> <p>- ochrana před přenosnými i nepřenosiými chorobami, chronickým onemocněním a úrazy - úrazy v</p>	<p>otužování, náplň volného času</p> <p>PČ – příprava zdravých pokrmů</p> <p>KASD – komunikace, dialog, nácvik sociálního chování – ve třídě, ve skupině.</p>	<p>pomoc. Dobrá organizace času: denní režim.</p> <p>OSV – SR: Mezilidské vztahy: Péče o dobré vztahy: respekt, podpora pomoc.</p> <p>Komunikace: Dovednosti pro sdělování verbální i neverbální: dialog a jeho pravidla. Dovednosti komunikační obrany proti agresi a manipulaci: pravda a lež.</p> <p>OSV – MR: Řešení problémů a rozhodovací dovednosti: Dovednosti pro řešení problémů: umět si zajistit pomoc.</p> <p>Hodnoty, postoje, praktická etika: respektování druhé osoby, jeho osobního prostoru/intimní zóny.</p> <p>MulV: Lidské vztahy: Význam kvality mezilidských vztahů pro harmonický rozvoj osobnosti: tolerance, empatie, solidarita.</p>
--	---	---	---

<p>vyhledá odbornou pomoc</p> <p>* ví o centrech odborné pomoci, vyhledá a použije jejich telefonní čísla</p> <p>* rozpozná sociálně patologické jevy a dokáže se jim vyhýbat</p> <p>* odmítá všechny formy brutality a násilí</p> <p>* je si vědom zdravotních a psychosociálních rizik spojených se zneužíváním návykových látek a gamblerstvím</p> <p>* při mimořádných událostech dbá pokynů povolaných osob a prakticky využívá základní znalosti první pomoci</p>	<p>domácnosti, při sportu, apod.</p> <p>– zásady hygieny a bezpečného chování, preventivní péče, chování v situacích úrazů a život ohrožujících stavů</p> <p>- podpora zdraví a její formy – prevence a zvyšování kvality prostředí, odpovědnost jedince za své zdraví</p> <p>- celostní pojetí člověka ve zdraví a nemoci – základní lidské potřeby</p> <p>- zvládání problémových situací</p> <p>- sebepojetí, vlastní identita</p> <p>- psychohygiena</p> <p>- stanovení osobních cílů</p> <p>- rozvíjení schopnosti komunikace a rozhodovacích dovedností</p> <p>- centra odborné pomoci</p> <p>- autodestruktivní závislosti - zdravotní a sociální rizika patologických závislostí</p> <p>- šikana a jiné projevy násilí (např. sexuální zneužívání)</p> <p>– vyhledání pomoci</p> <p>- zásady bezpečného chování</p> <p>- adekvátní reakce na pokyny odpovědných osob v</p>		<p>MedV: Vnímání autora mediálních sdělení:</p> <p>Záměrná manipulace: kritický přístup k mediálnímu sdělení.</p> <p>Fungování a vliv médií ve společnosti:</p> <p>Role médií v každodenním životě: denní režim, vliv médií na postoje a chování.</p>
---	--	--	---

	<p>krizových a mimořádných situacích (modelové situace)</p> <ul style="list-style-type: none"> - dodržování bezpečnostních pravidel při silničním provozu, na ulici, používání ochranných pomůcek při různých činnostech - základy první pomoci - používání telefonu, důležitá telefonní čísla (policie, hasiči, záchranná služba, rodinný příslušník) 		
--	---	--	--

5. 8. 2 TĚLESNÁ VÝCHOVA

Charakteristika vyučovacího předmětu:

Obsahové, časové a organizační vymezení vyučovacího předmětu:

OBSAHOVÉ VYMEZENÍ		ČASOVÉ VYMEZENÍ		ORGANIZAČNÍ VYMEZENÍ	
		ročník	Počet hodin týdně		
Vzdělávací oblast ČLOVĚK A ZDRAVÍ	Činnosti ovlivňující zdraví	1.	2	Vyučovací blok Cvičení ve třídě, v tělocvičně, relaxační místnosti, na zahradě a venkovním sportovišti, pobyt v přírodě a terénu Individuální a skupinová práce	
		2.	2		
		3.	2		
	Činnosti ovlivňující úroveň pohybových dovedností	4.	2		
		5.	2		
		6.	2		
		7.	2		
		Činnosti podporující pohybové učení	8.		2
			9.		2

Vyučovací předmět tělesná výchova umožňuje žákům aktivně využívat a ovlivňovat vlastní pohybové možnosti s ohledem na zdravotní a pohybová omezení. Nedílnou součástí jsou prvky zdravotní tělesné výchovy.

Průřezová témata:

Ve vyučovacím předmětu jsou realizována tato průřezová témata:

- Osobnostní a sociální výchova

Mezipředmětové vztahy:

V rámci mezipředmětových vztahů je možné uplatnit vazby s těmito předměty:

- Informatika

- Člověk a jeho svět
- Dějepis
- Přírodopis
- Hudební výchova
- Výchova ke zdraví
- Komunikační a sociální dovednosti

Časová dotace:

Vyučovací předmět se realizuje v každém ročníku obou stupňů, je dotován 2 hodinami týdně. Na prvním stupni každý žák absolvuje výuku plavání v rozsahu minimálně 40 vyučovacích hodin (toto se netýká žáků s úpravou OV v rámci PO 3. stupně, tedy žáků s LMP) – absolvování výuky plavání je evidováno v dokumentaci každého žáka, neboť z důvodu nízkého počtu žáků jednoho ročníku nelze předem přesně stanovit, ve kterých ročnících výuka plavání bude probíhat. Pro přehlednost jsou výstupy a učivo odpovídající výuce plavání uvedeny jen u 4. a 5. ročníku.

Výchovné a vzdělávací strategie pro utváření a rozvoj klíčových kompetencí žáků:

KOMPETENCE K UČENÍ:

- * učíme žáky správné a bezpečné manipulaci se cvičebním náčiním a nářadím
- * začleňujeme do výuky činnosti rozdílné náročnosti dle individuálních výkonností a schopností žáků
- * vedeme žáky k pochopení a správnému používání pojmů

KOMPETENCE K ŘEŠENÍ PROBLÉMŮ:

- * předkládáme přiměřené úkoly tak, aby je žák pochopil, byl schopen je plnit a zažil radost z úspěchu
- * vedeme žáky k tomu, aby dokázali požádat o pomoc

KOMPETENCE KOMUNIKATIVNÍ:

- * používáme různé formy vizualizace pro zadávání úkolů
- * provádíme kontrolu zpětnou vazbou, zda žáci rozumí sdělení, zadanému úkolu, pravidlům her

KOMPETENCE SOCIÁLNÍ A PERSONÁLNÍ:

- * vedeme žáky k důslednému dodržování pravidel a bezpečnostních předpisů a seznamujeme je s důsledky jejich nedodržování
- * klademe důraz na osvojování si kooperačních dovedností důležitých pro rozvoj spolupráce při kolektivním sportu
- * vytváříme vhodné podmínky k navazování kamarádských vztahů mezi spolužáky
- * klademe důraz na uvědomování si svého vlastního těla a svého já a důraz na zdravý životní styl a prevenci rizikových faktorů
- * rozvíjíme a podporujeme u žáků smysluplné využívání volného času

KOMPETENCE OBČANSKÉ:

- * snažíme se vhodnými sportovními aktivitami zprostředkovat žákům příjemné zážitky a motivovat je pro sport

KOMPETENCE PRACOVNÍ:

- * zařazujeme úkoly, na jejichž řešení je potřeba spolupracovat s ostatními spolužáky
- * vedeme žáky k dodržování a vytváření pravidel her a soutěží
- * seznamujeme žáky se zásadami bezpečnosti a dbáme na jejich dodržování

5. 8. 2. 1 Vzdělávací obsah

Vyučovací předmět: **TĚLESNÁ VÝCHOVA**

Ročník: **1. – 3.**

Školní výstupy – žák:	Učivo:	Mezipředmětové vazby:	Průřezová témata:
<p>* má představu o různých pohybových aktivitách a jejich prospěšnosti pro zdraví</p> <p>* dodržuje základní bezpečností a hygienická pravidla při pohybových činnostech</p>	<p>ČINNOSTI OVLIVŇUJÍCÍ ZDRAVÍ</p> <ul style="list-style-type: none"> - spontánní a řízené pohybové aktivity - rozcvička, relaxace, protahovací cvičení - správné držení těla - hygiena pohybových činností - bezpečnost při pohybových hrách - dle potřeby prvky zdravotní tělesné výchovy jako prevence (nebo místo činností, které jsou kontraindikací) zdravotních oslabení žáků 	<p>ČAJS – orientace v prostředí, stavba těla, prevence nemocí a úrazů, první pomoc, příroda kolem nás při turistice a pobytu v přírodě.</p> <p>HV – rytmizace, hudebně pohybové hry</p> <p>KASD – práce se symboly, porozumění jednoduchým pokynům, kooperace s pedagogem a spolužáky</p>	<p>OSV – OR: Rozvoj schopností poznávání: Cvičení smyslového vnímání: prostorová orientace, rozvoj zrakové a pohybové koordinace.</p> <p>Sebepoznání a sebepojetí: Já a moje tělo</p> <p>Seberegulace a sebeorganizace:</p>
<p>* v rámci svých možností zvládá jednoduché pohybové činnosti prováděné, jak samostatně, tak ve skupině</p>	<p>ČINNOSTI OVLIVŇUJÍCÍ ÚROVEŇ POHYBOVÝCH DOVEDNOSTÍ</p> <ul style="list-style-type: none"> - pohybové hry - základy gymnastiky – průpravná cvičení - rytmické a kondiční formy cvičení pro děti 		<p>Cvičení sebekontroly, sebeovládání - regulace vlastního jednání i prožívání, vůle: správná imitace předváděných</p>

<p>* zdokonaluje se v pohybových činnostech</p> <p>* v rámci svých možností zvládá kooperaci s ostatními při jednoduchých činnostech a hrách</p> <p>* respektuje základní pokyny a povely dospělé osoby</p> <p>* cvičí podle vizuální podpory, slovních pokynů, gest a schémat</p>	<p>- základy atletiky - běh, skok do dálky, hod míčkem</p> <p>- základy sportovních her – manipulace s míčem a jednoduchým herním náčiním</p> <p>- turistika a pobyt v přírodě – dle možností žáka a zájmu rodičů, chování v dopravních prostředcích, cestování dopravními prostředky</p> <p>- plavání, bruslení, pobyt, hry a aktivity na sněhu a další pohybové činnosti podle podmínek školy, možností žáků a zájmu rodičů</p> <p style="text-align: center;">ČINNOSTI PODPORUJÍCÍ POHYBOVÉ UČENÍ</p> <p>- organizace prostoru a činností ve známém prostředí</p> <p>- osvojování pravidel zjednodušených pohybových činností a her</p> <p>- fair play</p> <p>- smluvené signály a povely</p> <p>- cvičení podle pokynů a gest pedagoga a dle vizuální podpory</p>		<p>pohybů, respektování verbálních i neverbálních pokynů, snaha o zvýšení fyzických limitů, sebeovládání při neúspěchu a prohře.</p> <p>Psychohygiena: Uvolnění – relaxace.</p> <p>OSV – SR: Poznávání lidí: Vzájemné poznávání ve skupině, třídě.</p> <p>Mezilidské vztahy: Chování podporující dobré vztahy.</p> <p>Komunikace: Sdělování verbální, neverbální.</p> <p>Kooperace a kompetice: Rozvoj individuálních dovedností pro spolupráci.</p>
--	--	--	---

Vyučovací předmět: **TĚLESNÁ VÝCHOVA**Ročník: **4. – 5.**

Školní výstupy – žák:	Učivo:	Mezipředmětové vazby:	Průřezová témata:
<p>* účastní se pravidelných pohybových aktivit</p> <p>* provádí různé druhy cvičení</p> <p>* v rámci svých možností provádí různé druhy cvičení: kompenzační, relaxační, průpravná a jiná zdravotně zaměřená cvičení</p> <p>* dodržuje zásady bezpečného chování a hygienické návyky při pohybových činnostech</p> <p>* dle svých možností a schopností adekvátně reaguje při úrazu spolužáka</p> <p>* z vlastní vůle se snaží o zlepšení fyzické kondice</p>	<p>ČINNOSTI OVLIVŇUJÍCÍ ZDRAVÍ</p> <p>- dodržování pohybového režimu žáků</p> <p>- rozcvička, relaxace, protahovací cvičení</p> <p>- kompenzační, relaxační, průpravná a jiná zdravotně zaměřená cvičení a jejich praktické využití</p> <p>- hygiena pohybových činností</p> <p>- bezpečnost při pohybových aktivitách</p> <p>- vyhledání pomoci dospělé osoby v případě potřeby a úrazu</p> <p>- dle potřeby prvky zdravotní tělesné výchovy jako prevence (nebo místo činností, které jsou kontraindikací) zdravotních oslabení žáků</p> <p>ČINNOSTI OVLIVŇUJÍCÍ ÚROVEŇ POHYBOVÝCH DOVEDNOSTÍ</p> <p>- tradiční a netradiční pohybové hry, pohybové hry s využitím netradičního náčiní při cvičení</p>	<p>I – hledání informací o sportu</p> <p>ČAJŠ – orientace v prostředí, stavba těla, prevence nemocí a úrazů, první pomoc, příroda kolem nás při turistice a pobytu v přírodě</p> <p>HV – rytmizace, hudebně pohybové hry</p> <p>KASD – práce se symboly, porozumění jednoduchým pokynům, kooperace s pedagogem a spolužáky</p>	<p>OSV – OR: Rozvoj schopností poznávání:</p> <p>Cvičení smyslového vnímání: cvičení pozornosti a soustředění, cvičení dovednosti zapamatování.</p> <p>Seberegulace a sebeorganizace:</p> <p>Cvičení sebekontroly, sebeovládání - regulace vlastního jednání i prožívání, vůle: správná imitace předváděných pohybů, respektování verbálních i neverbálních pokynů, snaha o zvýšení</p>

<p>* v rámci svých možností hraje různé pohybové hry</p> <p>* vytváří varianty pohybových her a obměny her respektuje</p> <p>* zvládá pobyt ve vodním prostředí, dodržuje hygienu plavání a v rámci svých možností zvládá základní plavecké dovednosti</p> <p>* v rámci svých možností zvládá plaveckou techniku, prvky sebezáchrany a bezpečnosti</p> <p>* posoudí sportovní výkon spolužáka a dle pokynů pedagoga vykoná pohybovou činnost</p>	<p>- gymnastika – cvičení s náčiním a na nářadí odpovídající možnostem žáka</p> <p>- akrobacie</p> <p>- kondiční cvičení, rytmické a kondiční cvičení s hudbou</p> <p>- atletika – rychlý běh, motivovaný vytrvalý běh, skok do dálky a skok do výšky, hod míčkem</p> <p>- sportovní hry – manipulace s míčem, herní činnosti jednotlivce, spolupráce ve hře, utkání podle zjednodušených pravidel minisportů</p> <p>- turistika a pobyt v přírodě – přesun do terénu a chování v dopravních prostředcích při přesunu, chůze v terénu, ochrana přírody</p> <p>- výcvik plavání v rozsahu 40 vyučovacích hodin</p> <p>- bruslení, pobyt, hry a aktivity na sněhu (příp. lyžování) a další pohybové činnosti podle podmínek školy, možností žáků a zájmu rodičů</p> <p>ČINNOSTI PODPORUJÍCÍ POHYBOVÉ UČENÍ</p> <p>- hodnocení výkonu spolužáka</p> <p>- respektování pokynů dospělé osoby</p>		<p>fyzických limitů, sebeovládání při neúspěchu a prohře.</p> <p>Psychohygienu: Uvolnění – relaxace.</p> <p>OSV – SR: Poznávání lidí: Rozvoj pozornosti vůči odlišnostem a hledání výhod v odlišnostech.</p> <p>Kooperace a kompetice: Rozvoj sociálních dovedností pro spolupráci.</p> <p>OSV – MR: Hodnoty, postoje, praktická etika: Vytváření povědomí o kvalitách typu odpovědnost, spolehlivost, spravedlivost, respektování atd.</p>
---	--	--	---

<p>* dodržuje pravidla her, jedná v duchu fair play, adekvátně reaguje na jejich nedodržování</p> <p>* při pohybových aktivitách uznává opačné pohlaví</p> <p>* zná základní terminologii užívanou v TV</p> <p>* cvičí podle vizuální podpory, slovních pokynů, gest a schémat</p> <p>* vyzývá spolužáky a pedagogy k jednoduchým pohybovým hrám a soutěžím</p> <p>* na základě měření porovná sportovní výkony sebe a svých spolužáků</p> <p>* zná různé informační zdroje o sportu</p> <p>* v informačních zdrojích dokáže vyhledat zprávy o sportu</p>	<p>- pravidla her, fair play, nácvik adekvátní reakce na nedodržování pravidel</p> <p>- kooperace, společné týmové hry, respektování opačného pohlaví</p> <p>- základní odborná tělocvičná terminologie osvojených činností</p> <p>- cvičení podle pokynů a gest pedagoga a dle vizuální podpory</p> <p>- hry, závody a soutěže</p> <p>- měření výkonů, základní pohybové testy</p> <p>- zdroje informací o pohybových činnostech (internet, noviny, časopisy a jiná média), vyhledávání informací o sportu</p>		
---	---	--	--

Vyučovací předmět: **TĚLESNÁ VÝCHOVA**Ročník: **6.- 9.**

Školní výstupy – žák:	Učivo:	Mezipředmětové vazby:	Průřezová témata:
<p>* aktivně se podílí na řízení svého pohybového režimu, snaží se pravidelně sportovat s ohledem na své možnosti a osobní motivaci</p> <p>* dle individuálních možností a schopností usiluje o zlepšení úrovně pohybových dovedností</p> <p>* z nabídky si dokáže vybrat pohybovou činnost</p> <p>* chápe potřebu rozcvičení se před fyzickou aktivitou a po jejím skončení provede vhodné protahovací cviky</p> <p>* odmítá drogy a jiné škodlivé látky, které jsou zdraví neprospěšné</p> <p>* v závislosti na počasí dokáže zvolit vhodnou pohybovou aktivitu</p>	<p>ČINNOSTI OVLIVŇUJÍCÍ ZDRAVÍ</p> <p>- rekreační sport a výkonnostní sport</p> <p>- cvičení na rozvoj rychlostních, vytrvalostních, silových a koordinačních schopností</p> <p>- sport dívek a chlapců</p> <p>- průpravná, kompenzační, vyrovnávací, relaxační a jiná zdravotně zaměřená cvičení</p> <p>- škodlivost drog a jejich vliv sportovní výkony a zdraví</p> <p>- vhodné sportovní aktivity (v závislosti na počasí)</p> <p>- hygiena a bezpečnost při pohybových činnostech v méně známém prostředí (např. sportoviště, silniční provoz, příroda aj.)</p> <p>- hygiena a bezpečnost při pohybových činnostech</p> <p>- prevence úrazů, první pomoc při TV a sportu v různém prostředí</p> <p>- dle potřeby prvky zdravotní tělesné výchovy jako</p>	<p>D – Olympijské hry</p> <p>PŘ – příroda kolem nás při pobytu v přírodě, lidské tělo a ochrana zdraví, první pomoc</p> <p>HV – cvičení s hudbou a rytmickým doprovodem</p> <p>VKZ – návykové látky, zdraví, první pomoc, výživa a zdraví, bezpečné chování a komunikace</p> <p>KASD – práce se symboly, porozumění pokynům, kooperace s pedagogem a spolužáky</p>	<p>OSV – OR: Sebepoznání a sebepojetí: Zdravé a vyrovnané sebepojetí, moje psychika (temperament, postoje, hodnoty).</p> <p>Seberegulace a sebeorganizace: Cvičení sebekontroly, sebeovládání - regulace vlastního jednání i prožívání, vůle: snaha o zvýšení fyzických limitů, sebeovládání při neúspěchu a prohře.</p> <p>Psychohygiena: Uvolnění – relaxace.</p>

<p>* dbá na zásady bezpečnosti a ochrany zdraví v různých prostředích</p> <p>* chová se zodpovědně a dokáže odhadnout nebezpečí úrazu a přizpůsobí jim svou činnost</p> <p>* v rámci svých schopností a možností zvládá získané pohybové dovednosti a dokáže je využít ve hře, při soutěži a rekreačních činnostech</p> <p>* dokáže ohodnotit své pohybové výkony</p>	<p>prevence (nebo místo činností, které jsou kontraindikací) zdravotních oslabení žáků</p> <p style="text-align: center;">ČINNOSTI OVLIVŇUJÍCÍ ÚROVEŇ POHYBOVÝCH DOVEDNOSTÍ</p> <ul style="list-style-type: none"> - pohybové hry - gymnastika – cviky s náčiním a na nářadí - estetické a kondiční formy cvičení s hudbou a rytmickým doprovodem - atletika – běh, skok, hod - sportovní hry – fotbal, florbal, vybíjená - utkání podle pravidel, herní systémy - turistika a pobyt v přírodě – přesun do terénu a uplatňování pravidel bezpečnosti silničního provozu, chůze se zátěží v mírně náročném terénu, ochrana přírody - plavání, bruslení, pobyt, hry a aktivity na sněhu (příp. lyžování či snowboarding) a další pohybové činnosti podle podmínek školy, možností žáků a zájmu rodičů 		<p>OSV - SR: Kooperace a kompetice: Rozvoj individuálních a sociálních dovedností pro zvládnutí situací soutěže.</p> <p>OSV – MR: Hodnoty, postoje, praktická etika: Vytváření povědomí o kvalitách typu odpovědnost, spolehlivost, spravedlivost, respektování atd.</p>
---	---	--	--

<p>* zná osvojenou tělocvičnou a sportovní terminologii z různého pohledu (cvičenec, rozhodčí, divák atd.)</p> <p>* respektuje a uplatňuje základní olympijské myšlenky</p> <p>* chápe týmovou spolupráci a její výhody a dle svých možností se jí snaží dodržovat</p> <p>* zná a rozumí základním pravidlům, zná základní činnosti jednotlivce (hráč, rozhodčí, divák, organizátor)</p> <p>* dokáže poznat a vyhodnotit dané tělocvičné prvky</p> <p>* umí zpracovat naměřené údaje sportovních výkonů, výsledky dokáže prezentovat</p> <p>* vyzývá spolužáky či pedagogy ke hrám</p> <p>* společně se spolužáky se podílí na skupinových hrách</p>	<p style="text-align: center;">ČINNOSTI PODPORUJÍCÍ POHYBOVÉ UČENÍ</p> <p>- komunikace v TV – tělocvičné názvosloví osvojovaných činností, smluvené povely, signály, gesta, značky</p> <p>- historie a současnost sportu – významné soutěže a sportovci, Olympiáda, základní olympijské myšlenky – čestné soupeření, respekt k opačnému pohlaví</p> <p>- zásady jednání a chování v různém prostředí a při různých činnostech</p> <p>- pravidla osvojovaných pohybových činností - her, závodů, soutěží</p> <p>- posuzování pohybových dovedností</p> <p>- měření výkonů – měření, evidence, vyhodnocování</p> <p>- hry ve dvojici, hry ve skupině</p> <p>- vzájemná komunikace a spolupráce při osvojovaných pohybových činnostech</p>		
--	--	--	--

5. 8. 2. 2 Vzdělávací obsah pro žáky s podpůrnými opatřeními od 3. stupně (žáci s LMP)

Vyučovací předmět: **TĚLESNÁ VÝCHOVA**

LMP

Ročník: **1. – 3.**

Školní výstupy – žák:	Učivo:	Mezipředmětové vazby:	Průřezová témata:
<p>* projevuje kladný postoj k motorickému učení a pohybovým aktivitám</p> <p>* podle verbálních a vizuálních pokynů zvládá přípravu na vykonávání pohybových aktivit</p> <p>* reaguje na základní pokyny k osvojované činnosti za použití vizuální podpory</p> <p>* osvojil si základní způsoby lokomoce,</p>	<p style="text-align: center;">ČINNOSTI OVLIVŇUJÍCÍ ZDRAVÍ</p> <p>- správné držení těla, průpravná, koordinační, kompenzační, relaxační, psychomotorická, dechová a jiná zdravotně zaměřená cvičení</p> <p>- pohybové činnosti a hry</p> <p>- hygiena při TV, vhodné oblečení a obuv</p> <p>- bezpečnost při pohybových činnostech</p> <p>- dle potřeby prvky zdravotní tělesné výchovy jako prevence (nebo místo činností, které jsou kontraindikací) zdravotních oslabení žáků</p> <p style="text-align: center;">ČINNOSTI OVLIVŇUJÍCÍ ÚROVEŇ POHYBOVÝCH DOVEDNOSTÍ</p> <p>- základní způsoby lokomoce (chůze, běh, lezení, skok, ...)</p> <p>- využití tradičního i netradičního tělocvičného náradí (žíněnka,</p>	<p>ČAJS – lidské tělo, prevence nemocí a úrazů, první pomoc, příroda kolem nás při turistice a pobytu v přírodě</p> <p>HV – rytmizace, hudebně pohybové hry</p> <p>KASD – práce se symboly, porozumění jednoduchým pokynům, kooperace s pedagogem a spolužáky</p>	<p>OSV – OR: Rozvoj schopností poznávání: Cvičení smyslového vnímání: prostorová orientace, rozvoj zrakové a pohybové koordinace.</p> <p>Sebepoznání a sebepojetí: Já a moje tělo</p> <p>OSV – SR: Poznávání lidí: Vzájemné poznávání ve skupině, třídě.</p> <p>Komunikace: Sdělování verbální, neverbální.</p> <p>Kooperace a kompetice: Rozvoj individuálních</p>

<p>základní pohybové dovednosti a prostorovou orientaci dle individuálních předpokladů</p> <p>* osvojil si základní zásady bezpečnosti při pohybových činnostech a má osvojeny základní hygienické návyky při pohybových aktivitách</p>	<p>lavička, ribstol, koloběžka aj.) a náčiní (kroužky, kuželky, míče, míčky, ...)</p> <p>- rytmická a kondiční cvičení – pohyb doprovázený nejen hudbou</p> <p>- turistika a pobyt v přírodě – dle možností žáka a zájmu rodičů, chování v dopravních prostředcích, cestování dopravními prostředky</p> <p>- pobyt ve vodním prostředí, bruslení, pobyt, hry a aktivity na sněhu a další pohybové činnosti podle podmínek školy, možností žáků a zájmu rodičů</p> <p>- nácvik základních herních situací ve dvojici s vyučujícím, se spolužákem, příp. ve větší skupině žáků</p> <p style="text-align: center;">ČINNOSTI PODPORUJÍCÍ POHYBOVÉ UČENÍ</p> <p>- cvičení formou žetonového tělocviku</p> <p>- využívání pracovních a procesuálních schémat</p> <p>- vnímání vizualizace a struktury prostředí – orientace v tělocvičně, na hřišti apod.</p> <p>- nácvik imitace (nápodoba jednoduchých pohybových prvků)</p> <p>- adekvátní reakce na verbální, vizuální pokyny</p> <p>- adekvátní vyjádření žádosti o pomoc v případě potřeby</p>		<p>dovedností pro spolupráci.</p>
---	--	--	-----------------------------------

Vyučovací předmět: **TĚLESNÁ VÝCHOVA****LMP**Ročník: **4. – 5.**

Školní výstupy – žák:	Učivo:	Mezipředmětové vazby:	Průřezová témata:
<p>* začleňuje pohyb do denního režimu a zná význam tělesné zdatnosti pro zdraví</p> <p>* uplatňuje korektivní cvičení zařazená do pohybového režimu v souvislosti s vlastním pohybovým oslabením</p> <p>* zdokonaluje základní pohybové dovednosti podle svých pohybových možností a schopností</p> <p>* rozšířil a upevnil si schopnosti a dovednosti z předchozích ročníků</p> <p>* reaguje na pokyny k provádění vlastní pohybové činnosti</p>	<p style="text-align: center;">ČINNOSTI OVLIVŇUJÍCÍ ZDRAVÍ</p> <ul style="list-style-type: none"> - pohybové aktivity zařazované pravidelně do denního režimu - správné držení těla, průpravná, koordinační, kompenzační, relaxační, psychomotorická, dechová a jiná zdravotně zaměřená cvičení - aktivity zaměřené na rozvoj rychlostních, vytrvalostních, silových a koordinačních schopností - příprava před pohybovou činností, uklidnění po zátěži, protahovací cvičení - hygiena při TV, vhodné oblečení a obuv - bezpečnost při pohybových činnostech - dle potřeby prvky zdravotní tělesné výchovy jako prevence (nebo místo činností, které jsou kontraindikací) zdravotních oslabení žáků 	<p>ČAJŠ – orientace v prostředí, stavba těla, prevence nemocí a úrazů, první pomoc, příroda kolem nás při turistice a pobytu v přírodě.</p> <p>HV – rytmizace, hudebně pohybové hry</p> <p>KASD – práce se symboly, porozumění jednoduchým pokynům, kooperace s pedagogem a spolužáky</p>	<p>OSV – OR: Rozvoj schopností poznávání:</p> <p>Cvičení smyslového vnímání: cvičení pozornosti a soustředění, cvičení dovednosti zapamatování.</p> <p>Seberegulace a sebeorganizace:</p> <p>Cvičení sebekontroly, sebeovládání - regulace vlastního jednání i prožívání, vůle: správná imitace předváděných pohybů, respektování verbálních i neverbálních pokynů, snaha o zvýšení</p>

<p>* zná v rámci svých možností základní pravidla jednoduchých a upravených sportovních her</p> <p>* využívá jednoduché a známé cviky pro zlepšování tělesné kondice, pohybového projevu a správného držení těla</p> <p>* dle individuálních schopností zvládá přípravu organismu před pohybovou činností</p> <p>* dle individuálních schopností využívá uklidnění organismu po pohybové činnosti (relaxační cvičení)</p> <p>* dodržuje základní zásady bezpečnosti při pohybových činnostech a má osvojeny základní hygienické návyky při pohybových aktivitách</p>	<p style="text-align: center;">ČINNOSTI OVLIVŇUJÍCÍ ÚROVEŇ POHYBOVÝCH DOVEDNOSTÍ</p> <ul style="list-style-type: none"> - další způsoby lokomoce - využití tradičního i netradičního tělocvičného náradí, manipulace se základním tělocvičným náčiním (míč, kuželky, švihadlo aj.) - základy gymnastiky a atletiky - rytmická a kondiční cvičení – pohyb doprovázený hudbou, základy úpolových cvičení - turistika a pobyt v přírodě – dle možností žáka a zájmu rodičů, chování v dopravních prostředcích, cestování dopravními prostředky - pobyt ve vodním prostředí (příp. plavání), bruslení, pobyt, hry a aktivity na sněhu (příp. lyžování) a další pohybové činnosti podle podmínek školy, možností žáků a zájmu rodičů - prohlubování základních herních situací ve dvojici s vyučujícím, se spolužákem, ve větší skupině žáků 	<p>fyzických limitů, sebeovládání při neúspěchu a prohře.</p> <p>Psychohygiena: Uvolnění – relaxace.</p> <p>OSV – SR:</p> <p>Komunikace: Verbální a neverbální sdělování.</p> <p>Kooperace a kompetice: Rozvoj individuálních a sociálních dovedností pro spolupráci.</p>
--	--	---

	<p style="text-align: center;">ČINNOSTI PODPORUJÍCÍ POHYBOVÉ UČENÍ</p> <ul style="list-style-type: none"> - cvičení formou žetonového tělocviku - využívání pracovních a procesuálních schémat - imitace složitějších cviků - adekvátní reakce na verbální, vizuální pokyny - adekvátní vyjádření žádosti o pomoc v případě potřeby 		
--	---	--	--

Vyučovací předmět: **TĚLESNÁ VÝCHOVA**

LMP

Ročník: **6. – 9.**

Školní výstupy – žák:	Učivo:	Mezipředmětové vazby:	Průřezová témata:
<ul style="list-style-type: none"> * zdokonaluje základní pohybové dovednosti podle svých pohybových možností a schopností * rozšiřuje a upevňuje schopnosti a dovednosti z předchozích ročníků * dle individuálních schopností zvládá přípravu organismu před pohybovou činností 	<p style="text-align: center;">ČINNOSTI OVLIVŇUJÍCÍ ZDRAVÍ</p> <ul style="list-style-type: none"> - správné držení těla, průpravná, koordinační, kompenzační, relaxační, psychomotorická, dechová a jiná zdravotně zaměřená cvičení - prohlubování učiva z předchozích ročníků – cvičení na rozvoj rychlostních, vytrvalostních, silových a koordinačních schopností - hygiena při TV, vhodné oblečení a obuv 	<p>I – vyhledávání informací o sportu</p> <p>D – Olympijské hry</p> <p>PŘ – příroda kolem nás při pobytu v přírodě, lidské tělo a ochrana zdraví, první pomoc</p> <p>HV – cvičení s hudbou a</p>	<p>OSV – OR: Sebepoznání a sebepojetí: Zdravé a vyrovnané sebepojetí, moje psychika (temperament, postoje, hodnoty).</p> <p>Seberegulace a sebeorganizace:</p>

<p>* dle individuálních schopností využívá uklidnění organismu po pohybové činnosti (relaxační cvičení)</p> <p>* podle instrukcí využívá základní kompenzační a relaxační techniky k překonání únavy</p> <p>* umí odmítnout zdraví škodlivé látky, včetně přizpůsobení tělesné aktivity aktuálnímu stavu ovzduší</p> <p>* v případě zranění je schopen říct si o pomoc, umí vyhledat pomoc v případě zranění druhé osoby</p> <p>* respektuje zásady bezpečného chování v přírodě a v silničním provozu</p> <p>* zdokonaluje a prohlubuje dovednosti získané v předchozích ročnících a uplatňuje je při činnostech během dne a ve volném čase</p> <p>* zhodnotí svůj pohybový výkon</p> <p>* zná a správně používá základní terminologii</p>	<p>- bezpečnost při pohybových činnostech, nácvik přivolání pomoci</p> <p>- dle potřeby prvky zdravotní tělesné výchovy jako prevence (nebo místo činností, které jsou kontraindikací) zdravotních oslabení žáků</p> <p style="text-align: center;">ČINNOSTI OVLIVŇUJÍCÍ ÚROVEŇ POHYBOVÝCH DOVEDNOSTÍ</p> <p>- prohlubování učiva z předchozích ročníků – cvičení na rozvoj rychlostních, vytrvalostních, silových a koordinačních schopností, atletika, gymnastika, úpoly, rytmická a kondiční cvičení, herní činnosti, jednoduché hry a jejich pravidla</p> <p>- hodnocení pohybového výkonu (s pomocí pedagoga)</p> <p>- turistika a pobyt v přírodě – dle možností žáka a zájmu rodičů, chování v dopravních prostředcích, cestování dopravními prostředky</p> <p>- pobyt ve vodě (příp. plavání), bruslení, pobyt, hry a aktivity na sněhu (příp. lyžování) a další pohybové činnosti podle podmínek školy,</p>	<p>rytmickým doprovodem, základy tanečních kroků</p> <p>VKZ – návykové látky, zdraví, první pomoc, výživa a zdraví, bezpečné chování a komunikace</p> <p>KASD – práce se symboly, porozumění pokynům, kooperace s pedagogem a spolužáky</p>	<p>Cvičení sebekontroly, sebeovládání - regulace vlastního jednání i prožívání, vůle: správná imitace předváděných pohybů, respektování verbálních i neverbálních pokynů, snaha o zvýšení fyzických limitů, sebeovládání při neúspěchu a prohře.</p> <p>Psychohygienu: Uvolnění – relaxace.</p> <p>OSV – SR: Poznávání lidí: Rozvoj pozornosti vůči odlišnostem a hledání výhod v odlišnostech.</p> <p>Mezilidské vztahy: Chování podporující dobré vztahy.</p> <p>Kooperace a kompetice:</p>
---	---	---	---

<p>* chápe a akceptuje pokyny pedagoga vedoucí k úspěšnému splnění činnosti jednotlivce i družstva, umí zhodnotit výkon svůj i svých spolužáků</p> <p>* dodržuje pravidla daná pro jednotlivé činnosti a hry</p> <p>* spolupodílí se na kontrole dodržování daných pravidel</p>	<p>možností žáků a zájmu rodičů</p> <p style="text-align: center;">ČINNOSTI PODPORUJÍCÍ POHYBOVÉ UČENÍ</p> <ul style="list-style-type: none"> - cvičení formou žetonového tělocviku - využívání pracovních a procesuálních schémat - respektování a používání správné terminologie - důsledné dodržování stanovených pravidel, fair play - podílení se na tvorbě a kontrole dodržování vytvořených pravidel - významné sportovní soutěže a sportovci (práce s PC, aktuální sportovní dění) 		<p>Rozvoj individuálních a sociálních dovedností pro kooperaci a pro zvládnání situací soutěže.</p> <p>OSV – MR: Hodnoty, postoje, praktická etika:</p> <p>Vytváření povědomí o kvalitách typu odpovědnost, spolehlivost, spravedlivost, respektování atd.</p>
---	---	--	---

Vzdělávací oblast:**5.9 ČLOVĚK A SVĚT PRÁCE**

Člověk a svět práce je jednou ze stěžejních vzdělávacích oblastí ve vzdělávání žáků s poruchami autistického spektra. Vzdělávací oblast vychází z konkrétních životních situací, v nichž žáci přicházejí do přímého kontaktu s lidskou činností a technikou. Cíleně se zaměřuje na praktické pracovní dovednosti a návyky a doplňuje celé základní vzdělání o důležitou složku nezbytnou pro uplatnění člověka v dalším životě a ve společnosti. Žákům jsou poskytovány důležité informace ze sféry výkonu práce, což jim pomáhá při rozhodování o dalším profesním zaměření.

Vzdělávací oblast je realizována v průběhu celého základního vzdělávání ve vyučovacím předmětu nazvaném PRACOVNÍ ČINNOSTI. Na základě našich zkušeností je minimální časová dotace posílána z disponibilní časové dotace, čímž je umožněno na 2. stupni realizovat více tematických okruhů, než je minimální povinnost stanovená v RVP ZV. Jsou realizovány tyto tematické okruhy v plném rozsahu: Práce s technickými materiály, Design a konstruování, Pěstitelské práce, chovatelství, Provoz a údržba domácnosti, Příprava pokrmů a povinný Svět práce. Obsah vyučovacího předmětu je rozčleněn pouze do tří období 1. - 3. ročník, 4. - 5. ročník a 6. – 9. ročník. Dává se tím možnost volit učivo dle aktuální situace v pracovních skupinách a individuálně přizpůsobit náročnost jednotlivcům. Profesní příprava realizována tematickým okruhem Svět práce se uskutečňuje v 8. a 9. ročníku.

5. 9. 1 PRACOVNÍ ČINNOSTI

Charakteristika vyučovacího předmětu:

Obsahové, časové a organizační vymezení vyučovacího předmětu:

OBSAHOVÉ VYMEZENÍ		ČASOVÉ VYMEZENÍ		ORGANIZAČNÍ VYMEZENÍ
		ročník	Počet hodin týdně	
Vzdělávací Oblast ČLOVĚK A SVĚT PRÁCE	Práce s drobným materiálem	1.	3	Vyučovací blok
	Konstrukční činnosti	2.	3	
	Pěstitelské práce, chovatelství	3.	3	
	Příprava pokrmů	4.	4	Práce v kmenové a individuální učebně, v šatně, v jídelně, ve výtvarné dílně, v technické dílně, ve cvičné kuchyňce, na zahradě a na PC Exkurze v rámci následného vzdělávání
	Práce s technickými materiály	5.	3	
	Design a konstruování	6.	5	
	Provoz a údržba domácnosti	7.	4	
	Svět práce	8.	2	
		9.	6	
			Individuální a skupinová práce	

Průřezová témata:

Ve vyučovacím předmětu jsou realizována tato průřezová témata:

- Osobnostní a sociální výchova

- Výchova demokratického občana
- Environmentální výchova

Mezipředmětové vztahy:

V rámci mezipředmětových vztahů je možné uplatnit vazby s těmito předměty:

- Český jazyk a literatura
- Matematika
- Informatika
- Člověk a jeho svět
- Výchova k občanství
- Fyzika
- Přírodopis
- Výtvarná výchova
- Výchova ke zdraví
- Komunikační a sociální dovednosti

Časová dotace:

Vyučovací předmět pracovní činnosti je realizován v každém ročníku obou stupňů, a to v 1., 2., 3. a 5. ročníku třemi hodinami, ve 4. ročníku čtyřmi hodinami, v 6. ročníku pěti hodinami, v 7. ročníku čtyřmi hodinami, v 8. ročníku dvěma hodinami a v 9. ročníku šesti hodinami (předmět je posílen z disponibilní časové dotace, a to o 11 hodin na 1. stupni a o 14 hodin na 2.stupni).

Výchovné a vzdělávací strategie pro utváření a rozvoj klíčových kompetencí žáků:

KOMPETENCE K UČENÍ:

- * zvyšujeme samostatnost žáků pomocí pracovních a procesuálních schémat
- * klademe důraz na praktické využití získaných vědomostí, dovedností, návyků
- * vedeme žáky k samostatnosti a zodpovědnosti
- * úkoly zadáváme tak, aby odpovídaly individuální úrovni jemné motoriky a koordinaci pohybů žáků

KOMPETENCE K ŘEŠENÍ PROBLÉMŮ:

- * vedeme žáka ke zvolení nejvhodnějšího pracovního postupu a potřeb
- * vytváříme situace, při kterých se žák učí rozpoznat, popsat a vyřešit problém
- * umožňujeme žákům řešit známé a opakující se situace nápodobou a zkušeností
- * vedeme žáky k samostatnému požádání o pomoc vhodným způsobem

KOMPETENCE KOMUNIKATIVNÍ:

- * vedeme žáky k vyjádření svého názoru na kvalitu odvedené práce, na vzhled výrobku atd.

KOMPETENCE SOCIÁLNÍ A PERSONÁLNÍ:

- * klademe důraz na schopnost žáků pracovat paralelně, nacvičujeme s žáky kooperaci s pedagogem a spolužáky
- * rozvíjíme a podporujeme u žáků smysluplné využívání volného času prostřednictvím pracovních činností

KOMPETENCE OBČANSKÉ:

- * aktivně zapojujeme žáky do ochrany životního prostředí
- * umožňujeme žákům poznat různá povolání a jejich náplň a motivujeme je k vhodnému výběru budoucího povolání
- * zaměřujeme se na zodpovědnost žáků za sebe a za své činy - za svou budoucnost

KOMPETENCE PRACOVNÍ:

- * klademe důraz na osvojení hygienických návyků a sebeobslužných dovedností
- * využíváme přirozené situace a potřeby k nácviku domácích prací
- * klademe důraz na samostatnost při provádění jednotlivých pracovních činností
- * dle individuálních možností vedeme žáky k používání procesuálních schémat při sebeobslužných dovednostech a domácích pracích
- * pomocí strukturalizace, vizualizace a vhodnou motivací vytváříme kladné pracovní návyky a stereotypy
- * umožňujeme žákům práci s různými materiály a nářadím
- * klademe důraz na osvojení základních pravidel bezpečnosti a hygieny práce
- * žáci jsou vedeni k používání a zacházení s finančními prostředky
- * seznamujeme žáky s různými učebními obory, profesemi a nároky na ně
- * vedeme žáky k ekologickému chování během činností
- * zařazujeme takové úkoly, při nichž žák může zažít úspěch a radost ze své práce

5. 9. 1. 1 Vzdělávací obsah

Vyučovací předmět: **PRACOVNÍ ČINNOSTI**

Ročník: **1. - 3.**

Školní výstupy – žák:	Učivo:	Mezipředmětové vazby:	Průřezová témata:
<p>* uplatňuje jednoduché pracovní postupy při výrobě předmětů s použitím tradičních i netradičních materiálů</p> <p>* pracuje podle procesuálních schémat, předlohy, postupné demonstrace a slovních pokynů</p> <p>* zvládá základní manipulaci se</p>	<p style="text-align: center;">PRÁCE S DROBNÝM MATERIÁLEM</p> <p>- seznámení se s různými druhy materiálů (papír, přírodniny, modelovací hmoty aj.) a s jejich vlastnostmi</p> <p>- manipulace se základními pomůckami, nástroji a jejich využití</p> <p>- jednoduché pracovní operace a postupy (stříhání, ohýbání, trhání, lepení aj.)</p> <p>- údržba a úklid pracovní plochy</p> <p>- práce dle pracovních a procesuálních schémat</p> <p>- práce podle předlohy, postupné demonstrace a slovních pokynů</p> <p>- dodržování pokynů pedagoga a bezpečnosti při práci</p> <p style="text-align: center;">KONSTRUKČNÍ ČINNOSTI</p> <p>- seznámení se s různými druhy stavebnic</p> <p>- montážní a demontážní činnosti (rozkládání, stavění,</p>	<p>ČJ – čtení pracovních a procesuálních schémat</p> <p>ČAJS – roční období, příroda kolem nás; naše zdraví - hygienické návyky při práci a bezpečnost práce; aktivity pro smysluplné trávení volného času</p> <p>VV – práce s výtvarnými pomůckami</p> <p>KASD – aktivity pro smysluplné trávení volného času</p>	<p>OSV – OR: Rozvoj schopností poznávání: cvičení smyslového vnímání, pozornosti, soustředění: různé druhy materiálů, dokončení práce.</p> <p>EV: Lidské aktivity a problémy životního prostředí: odpady a hospodaření s odpady: třídění recyklovatelných odpadů.</p>

<p>stavebnicemi</p> <p>* pozoruje přírodu v různých ročních obdobích, všímá si změn a dle svých možností dokáže zhodnotit výsledky pozorování</p> <p>* zvládá základní péči o nenáročnou rostlinu</p> <p>* umí prostříti na stůl a připravit jednoduchý pokrm</p> <p>* zná zásady správného stolování a umí je dodržovat</p>	<p>šroubování apod.)</p> <p>- skládání podle 3D vzoru, 2D předlohy, fantazie</p> <p style="text-align: center;">PĚSTITELSKÉ PRÁCE</p> <p>- pozorování změn v přírodě v různých ročních obdobích</p> <p>- péče o pokojové rostliny, v případě možnosti i o venkovní rostliny (zalévání, otírání či rosení listů, otrhávání suchých listů apod.)</p> <p>- klíčení semínek, pozorování růstu rostlin</p> <p style="text-align: center;">PŘÍPRAVA POKRMŮ</p> <p>- poznávání základního vybavení kuchyně (nábytek, nádobí, spotřebiče)</p> <p>- chystání nádobí na stůl, úklid použitého nádobí, utírání stolu, prostírky, zasouvání židle apod.</p> <p>- správné sezení u stolu, používání příboru, ubrousku, udržování čistoty, dodržování klidu při jídle</p> <p>- příprava jednoduchého pokrmu – chystání a mazání pečiva, nabírání jídla z mísy</p> <p>- příprava studeného nápoje – nalévání nápojů, příprava šťávy</p>		
--	--	--	--

Vyučovací předmět: **PRACOVNÍ ČINNOSTI**Ročník: **4. - 5.**

Školní výstupy – žák:	Učivo:	Mezipředmětové vazby:	Průřezová témata:
<p>* z daného materiálu samostatně vytváří jednoduché výrobky dle osvojených pracovních operací a postupů</p> <p>* do tvůrčích aktivit umí zapojit prvky lidových tradic</p> <p>* dle použitého materiálu vybere vhodné pracovní pomůcky, nástroje a náčiní</p> <p>* dodržuje zásady hygieny a bezpečnosti práce, udržuje pořádek na pracovním místě, pracovní místo uklidí</p> <p>* při úrazu vyhledá pomoc dospělého, zná zásady poskytnutí první pomoci</p> <p>* zvládá jednoduchou montáž a demontáž stavebnic</p> <p>* pracuje podle procesuálních schémat, předlohy, jednoduchého náčrtu, postupné</p>	<p>PRÁCE S DROBNÝM MATERIÁLEM</p> <p>- tvorba výrobků, jednoduché pracovní operace a postupy</p> <p>- práce dle pracovních a procesuálních schémat</p> <p>- práce podle předlohy, postupné demonstrace a slovních pokynů</p> <p>- lidové zvyky, tradice, řemesla</p> <p>- výběr pracovní pomůcky, nástroje a náčiní</p> <p>- hygiena a bezpečnost práce, úklid</p> <p>- první pomoc</p> <p>KONSTRUKČNÍ ČINNOSTI</p> <p>- práce s různými druhy stavebnic (plošné, prostorové, konstrukční), sestavování modelů</p> <p>- práce dle procesuálních schémat, předlohy, jednoduchého náčrtu, postupné demonstrace a</p>	<p>ČJ – čtení pracovních schémat, návodů, náčrtů, receptů.</p> <p>ČAJŠ - roční období, pěstování a podmínky pro růst rostlin; zásady zdravého životního stylu</p> <p>– stravování, bezpečnost a hygiena při práci; aktivity pro smysluplné trávení volného času.</p> <p>VV – práce s výtvarnými pomůckami, dekorace výrobků, práce dle fantazie.</p> <p>KASD – aktivity pro</p>	<p>OSV – OR: Seberegulace a sebeorganizace: cvičení sebekontroly a sebeovládání: cvičení trpělivosti, dokončení práce, žádost a přijetí pomoci.</p> <p>Kreativita: originalita a tvořivost: práce podle vlastní fantazie.</p> <p>EV: Základní podmínky života: voda, ovzduší, půda: vhodné podmínky pro pěstování rostlin.</p> <p>Lidské aktivity a problémy životního</p>

<p>demonstrace a slovních pokynů</p> <p>* dodržuje zásady hygieny a bezpečnosti práce, udržuje pořádek na pracovním místě, pracovní místo uklidí, při úrazu vyhledá pomoc dospělého, zná zásady poskytnutí první pomoci</p> <p>* zvládá jednoduché pěstitelské úkony, provádí a sleduje pěstitelské pokusy</p> <p>* dokáže pěstovat pokojové a jiné rostliny, pečuje o ně dle daných zásad</p> <p>* pro pěstitelské práce vybere adekvátní pomůcky, nástroje a náčiní</p> <p>* dodržuje zásady hygieny a bezpečnosti práce, udržuje pořádek na pracovním místě, pracovní místo uklidí</p> <p>* při úrazu vyhledá pomoc dospělého, zná zásady poskytnutí první pomoci</p> <p>* zná základní vybavení kuchyně</p> <p>* dle svých schopností samostatně připraví</p>	<p>slovních pokynů</p> <p>- hygiena a bezpečnost práce, úklid, první pomoc</p> <p style="text-align: center;">PĚSTITELSKÉ PRÁCE</p> <p>- základní pěstitelské práce, pěstitelské pokusy</p> <p>- základní podmínky pro pěstování rostlin</p> <p>- pěstování a ošetřování drobných pokojových rostlin (např. zalévání rostlin, přesazování, otírání prachu aj.)</p> <p>- práce na zahradě (např. hrabání listí, okopávání, sázení, vytrhávání plevelů, sběr plodů aj.)</p> <p>- výběr vhodných pomůcek, nástrojů a náčiní</p> <p>- hygiena a bezpečnost práce, úklid</p> <p>- první pomoc</p> <p style="text-align: center;">PŘÍPRAVA POKRMŮ</p> <p>- základní vybavení kuchyně (nábytek, nádobí,</p>	<p>smysluplné trávení volného času.</p>	<p>prostředí: odpady a hospodaření s odpady: třídění recyklovatelných odpadů.</p>
---	--	---	--

<p>jednoduché jídlo a nápoj</p> <p>* zná zásady správného stolování a umí je dodržovat</p> <p>* dodržuje zásady hygieny a bezpečnosti práce, udržuje pořádek na pracovním místě, pracovní místo uklidí</p> <p>* při úrazu vyhledá pomoc dospělého, zná zásady poskytnutí první pomoci</p>	<p>spotřebiče)</p> <p>- příprava nápojů – např. čaje, kaka</p> <p>- příprava jednoduchých a zdravých pokrmů – pomazánky, saláty, obložené talíře, mísy, poháry</p> <p>- výběr, nákup a skladování potravin</p> <p>- společenské chování u jídla, zásady správného stolování</p> <p>- hygiena a bezpečnost práce, úklid</p> <p>- první pomoc</p>		
---	---	--	--

Vyučovací předmět: **PRACOVNÍ ČINNOSTI**

Ročník: **6. - 9.**

Školní výstupy – žák:	Učivo:	Mezipředmětové vazby:	Průřezová témata:
<p>* zvládá jednoduché práce s technickým materiálem, dodržuje technologické postupy</p> <p>* pro plnění jednoduchých úkolů vybere</p>	<p>PRÁCE S TECHNICKÝMI MATERIÁLY</p> <p>- vlastnosti materiálu, užití v praxi (dřevo, kov, plasty, kompozity)</p> <p>- pracovní a ochranné pomůcky, nářadí a nástroje</p>	<p>ČJ – dotazník, práce dle textového zadání, praktické čtení, orientace v textu,</p>	<p>VDO: Občan, občanská společnost a stát – občan jako odpovědný člen společnosti: (práce jako</p>

<p>vhodný materiál, pracovní nástroje a nářadí</p> <p>* dle svých možností a schopností si samostatně zorganizuje svoji pracovní činnost</p> <p>* pracuje dle pracovních schémat a postupů, vytvoří si jednoduchý náčrt daného výrobku</p> <p>* dodržuje zásady hygieny a bezpečnosti práce a zásady bezpečného zacházení s nástroji a nářadím</p> <p>* v rámci svých možností poskytne první pomoc</p> <p>* dle svých možností sestaví podle návodu, náčrtu, plánu, jednoduchého programu daný model</p> <p>* navrhne a vyrobí jednoduché konstrukce a ověří jejich funkčnost</p> <p>* zvládá montáž, demontáž a údržbu jednoduchých předmětů a zařízení</p>	<p>- jednoduché pracovní operace a postupy</p> <p>- organizace práce a technologické postupy</p> <p>- technické náčrty a výkresy, technické informace, návody (např. návod na sestavení zakoupeného výrobku)</p> <p>- pravidla hygieny a bezpečnosti práce, pravidla při zacházení s nářadím a nástroji</p> <p>- první pomoc</p> <p style="text-align: center;">DESIGN A KONSTRUOVÁNÍ</p> <p>- návod, plán, náčrt, plán, schéma, jednoduchý program</p> <p>- návrh a tvorba jednoduchých konstrukcí (stavebnice, modely, konstrukční prvky)</p> <p>- montáž a demontáž (např. údržba jízdního kola, výměna baterií aj.)</p> <p>- pravidla hygieny a bezpečnosti práce,</p>	<p>životopis.</p> <p>M – používání peněz, finanční gramotnost, provoz domácnosti, jednoduchý rodinný rozpočet.</p> <p>I – vyhledávání receptů, výrobků, zaměstnání aj. na internetu</p> <p>VKO – peníze, hospodaření, trh práce, rodina; práva a povinnosti zaměstnance a zaměstnavatelů, sociální podpora (např. rodičovský příspěvek aj.)</p> <p>FY – veličiny a jejich měření, přeměny skupenství (např. při vaření, bod varu, ..),</p>	<p>přínos společnosti, odvádění daní, hmotná nouze apod..)</p> <p>EV: Základní podmínky života: voda, ovzduší, půda: vhodné podmínky pro pěstování rostlin.</p> <p>Lidské aktivity a problémy životního prostředí: odpady a hospodaření s odpady: třídění recyklovatelných odpadů, hospodaření a likvidace čistících a chemických prostředků používaných v domácnosti a dílně.</p>
---	---	--	--

<p>* dodržuje zásady hygieny a bezpečnosti práce a bezpečnostní předpisy</p> <p>* v rámci svých možností poskytne první pomoc</p> <p>* při pěstování rostlin vybere správné pracovní postupy</p> <p>* pěstuje květiny a umí je využít pro dekoraci</p> <p>* vybere vhodné pracovní pomůcky a správně o ně pečuje</p> <p>* zná zásady chovu drobných zvířat a dodržuje bezpečný kontakt</p> <p>* dodržuje zásady hygieny a bezpečnosti práce, technologickou kázeň a při úrazu včetně úrazu způsobeném zvířetem poskytne první pomoc</p> <p>* manipuluje s penězi, orientuje se</p>	<p>bezpečnostní předpisy</p> <p>- první pomoc</p> <p>PĚSTITELSKÉ PRÁCE, CHOVATELSTVÍ</p> <p>- základní podmínky pro pěstování</p> <p>- zelenina, ovocné rostliny, léčivé rostliny a koření – podmínky a zásady pěstování, užití</p> <p>- okrasné rostliny a dekorace</p> <p>- pěstování vybraných druhů výše uvedených rostlin</p> <p>- pracovní a pěstitelské pomůcky, správná údržba</p> <p>- chovatelství – chov zvířat v domácnosti, podmínky chovu</p> <p>- hygiena a bezpečnost chovu, kontakt se známými a neznámými zvířaty</p> <p>- první pomoc</p> <p>PROVOZ A ÚDRŽBA DOMÁCNOSTI</p> <p>- finance, provoz domácnosti (hotovostní a</p>	<p>elektrické spotřebiče a bezpečnost</p> <p>PŘ – rostliny, živočichové, nemoci, úrazy, prevence, první pomoc; ekologické chování.</p> <p>VKZ – hygienické a bezpečnostní návyky, stravování a vliv na zdravý životní styl.</p>
--	--	---

<p>v rodinném rozpočtu</p> <p>* zná běžné domácí práce, podle návodu používá běžné domácí spotřebiče</p> <p>* zvládá práci s pomůckami, nástroji, nářadím a zařízením a správně o ně pečuje</p> <p>* ovládá jednoduchou domácí údržbu</p> <p>* zná bezpečnostní a hygienická pravidla a předpisy, při úrazu včetně úrazu elektrickým proudem poskytne první pomoc</p> <p>* vhodně a bezpečně používá kuchyňské vybavení</p> <p>* připraví jednoduché a zdravé pokrmy</p> <p>* zná zásady stolování a společenského chování, zvládne jednoduchou obsluhu u stolu</p> <p>* zachovává bezpečnost a hygienu práce v kuchyni</p> <p>* dle svých možností dokáže poskytnout</p>	<p>bezhotovostní platební styk, ekonomika domácnosti)</p> <p>- běžné domácí práce, údržba domácnosti (např. úklid domácnosti, bytu, péče o textilie apod.)</p> <p>- elektrotechnika v domácnosti (elektrické spotřebiče – funkce, ovládání, užití)</p> <p>- údržba pomůcek, nástrojů, náradí a zařízení</p> <p>- bezpečnostní a hygienická pravidla</p> <p>- první pomoc (zásady poskytnutí první pomoci při zasažení elektrickým proudem)</p> <p style="text-align: center;">PŘÍPRAVA POKRMŮ</p> <p>- kuchyně – základní vybavení, zařízení, skladování potravin</p> <p>- příprava jednoduchých a zdravých jídel a nápojů, recepty, odměřování potravin, sestavování jídelníčku</p> <p>- zásady stolování, pravidla chování, obsluha stolu ve společnosti, jednoduché prostírání, slavnostní stolování, pohoštění pro rodinu a přátele</p>		
---	--	--	--

<p>první pomoc při úrazech v kuchyni</p> <p>* zná pracovní činnosti a vybrané profese</p> <p>* zná své zájmy a možnosti pro volbu vhodného povolání</p> <p>* dokáže využít poradenských služeb pro výběr vhodného vzdělávání</p> <p>* v rámci modelových situací si vyzkouší žádost o zaměstnání</p>	<ul style="list-style-type: none"> - udržování pořádku a čistoty, bezpečnost a hygiena provozu - poskytnutí první pomoci (např. popálení, opaření, pořezání, pohmoždění aj.) <p style="text-align: center;">SVĚT PRÁCE (8. a 9.roč.)</p> <ul style="list-style-type: none"> - trh práce – povolání, různá pracoviště, charakter a druhy pracovních činností, kvalifikační požadavky, zdravotní a osobní způsobilost - volba profesní orientace - možnosti dalšího vzdělávání – různé učební a studijní obory - informace a poradenské služby - žádost o zaměstnání – způsoby hledání zaměstnání (pracovní úřad, pohovor, životopis, práva a povinnosti zaměstnanců) 		
---	---	--	--

5. 9. 1. 2 Vzdělávací obsah pro žáky s podpůrnými opatřeními od 3. stupně (žáci s LMP)

U žáků s autismem a s lehkým mentálním postižením vede výuka k získání základních pracovních dovedností a návyků v různých oblastech lidské činnosti. Pracovní činnosti přispívají k co nejsamostatnějšímu zapojení se do každodenního života a připravují na vykonávání jednoduchých pracovních činností. Důraz je kladen na hygienické návyky a činnosti v oblasti sebeobsluhy. Žáci jsou vedeni k pozitivnímu vztahu k práci, předmět přispívá k vytváření životní a profesní orientace žáků, k budoucímu pracovnímu zařazení a k uplatnění v dalším životě a integraci ve společnosti.

Vyučovací předmět: **PRACOVNÍ ČINNOSTI**

LMP

Ročník: 1. – 3.

Školní výstupy – žák:	Učivo:	Mezipředmětové vazby:	Průřezová témata:
* pracuje podle procesuálních schémat, podle předlohy a dle postupné demonstrace * zvládá základní manuální dovednosti při práci s jednoduchými materiály a pomůckami	- práce s pracovními schématy a dle procesuálních schémat - práce podle předlohy a dle postupné demonstrace - údržba pracovní plochy - pracovní návyky, hygiena práce a bezpečnost práce <p style="text-align: center;">PRÁCE S DROBNÝM MATERIÁLEM</p> - vlastnosti materiálů - poznávání materiálů, třídění dle různých kritérií, způsoby využití, vlastnosti materiálů (přírodniny, papír a karton, modelovací hmota, drát, textil aj. dle možností) - pracovní pomůcky a nástroje – manipulace, vhodnost užití,	ČJ – čtení obrázkových znázornění či slov sloužících ke znázornění procesuálních a pracovních schémat ČAJŠ – kalendář přírody, rostliny, živočichové, hygienické návyky a zásady zdravého životního stylu,	OSV – OR: Rozvoj schopností poznávání: cvičení smyslového vnímání, pozornosti a soustředění: různé druhy materiálů, dokončení práce.

<p>* vytváří jednoduchými postupy různé předměty z tradičních a netradičních materiálů</p> <p>* zvládá elementární dovednosti a činnosti při práci se stavebnicemi</p> <p>* provádí pozorování přírody v jednotlivých ročních obdobích</p> <p>* pečuje o nenáročné rostliny</p> <p>* připraví samostatně</p>	<p>údržba</p> <p>- jednoduché pracovní operace a postupy – stříhání, ohýbání, navlékání, vhazování, vykrajování, modelování, skládání, lepení, překládání, trhání, vytrhávání, vystřihávání, mačkání,...</p> <p>- nácvik jednotlivých dovedností a využití dovedností při práci na konkrétních výrobcích</p> <p style="text-align: center;">PRÁCE MONTÁŽNÍ A DEMONTÁŽNÍ</p> <p>- práce s různými typy stavebnic</p> <p>- montáž a demontáž (stavění, rozkládání, šroubování, zatloukání aj.)</p> <p>- práce dle vzoru a předlohy</p> <p style="text-align: center;">PĚSTITELSKÉ PRÁCE</p> <p>- pozorování změn v přírodě dle ročních období</p> <p>- klíčení rostlin</p> <p>- zalévání pokojových rostlin, otírání listů</p> <p>- zalévání záhonů</p> <p style="text-align: center;">PŘÍPRAVA POKRMŮ</p> <p>- zásady stolování – používání příboru, ubrousku</p> <p>- chystání nádobí na stůl, uklízení nádobí ze stolu, utírání</p>	<p>hygiena práce</p> <p>VV – práce s výtvarnými pomůckami, dekorace výrobků</p> <p>KASD – činnosti jako smysluplná náplň volného času</p>	
--	---	---	--

<p>jednoduchou svačinu * upraví stůl pro jednoduché stolování * chová se vhodně při stolování</p>	<p>nádobí, úklid nádobí - úklid stolu a jídelny - chystání a mazání pečiva, nalévání nápojů, nabírání polévky a jídla, příprava jednoduché svačiny a šťávy - skladování potravin</p>		
---	--	--	--

Vyučovací předmět: **PRACOVNÍ ČINNOSTI****LMP**Ročník: **4. – 5.**

Školní výstupy – žák:	Učivo:	Mezipředmětové vazby:	Průřezová témata:
<p>* udržuje pořádek na svém pracovním místě</p> <p>* dodržuje zásady hygieny a bezpečnosti práce a ochrany zdraví, v rámci svých možností poskytne (přivolá) první pomoc při drobných zraněních a úrazech</p> <p>* pracuje dle předlohy, jednoduchého náčrtu, slovního návodu, procesuálního schématu, postupné demonstrace</p> <p>* vytváří přiměřenými pracovními postupy různé výrobky z daného materiálu</p> <p>* využívá vlastní fantazii při tvořivých činnostech</p>	<p>- údržba pracovní plochy</p> <p>- pracovní návyky, hygiena a bezpečnost práce, první pomoc při drobných poranění</p> <p>- práce s pracovními schématy a dle procesuálních schémat</p> <p>- práce podle předlohy, jednoduchého náčrtu, slovního návodu a dle postupné demonstrace</p> <p style="text-align: center;">PRÁCE S DROBNÝM MATERIÁLEM</p> <p>- pracovní pomůcky a nástroje – manipulace, vhodnost užití, údržba</p> <p>- procvičování pracovních operací a postupů</p> <p>- práce dle schématu, vzoru a dle vlastní fantazie</p> <p>- využití různých druhů materiálů</p>	<p>ČJ – čtení obrázkových znázornění či slov sloužících ke znázornění procesuálních a pracovních schémat</p> <p>ČAJS – kalendář přírody, rostliny, živočichové, hygienické návyky a zásady zdravého životního stylu, hygiena práce; činnosti jako možnosti smysluplného trávení volného času</p> <p>VV – práce s výtvarnými pomůckami, dekorace výrobků, práce dle</p>	<p>OSV – OR: Seberegulace a sebeorganizace: cvičení sebekontroly a sebeovládání: cvičení trpělivosti, dokončení práce, žádost a přijetí pomoci.</p> <p>Kreativita: originalita a tvořivost: práce podle vlastní fantazie.</p> <p>EV: Základní podmínky života: voda, ovzduší, půda: vhodné podmínky pro pěstování rostlin.</p> <p>Lidské aktivity a problémy životního prostředí: odpady a</p>

<p>* volí vhodné pracovní pomůcky, nástroje a náčiní vzhledem k použitému materiálu</p> <p>* provádí jednoduchou montáž a demontáž</p> <p>* zná funkci a užití jednoduchých pracovních nástrojů a pomůcek</p> <p>* zná základní podmínky a postupy pro pěstování vybraných rostlin</p> <p>* ošetřuje a pěstuje pokojové i jiné rostliny</p> <p>* provádí pěstitelská pozorování</p> <p>* volí podle druhu pěstitelských činností správné pomůcky, nástroje, náčiní</p>	<p style="text-align: center;">PRÁCE MONTÁŽNÍ A DEMONTÁŽNÍ</p> <p>- práce s různými typy stavebnic</p> <p>- pracovní pomůcky a nástroje – manipulace, vhodnost užití, údržba (matice, šroubek, šroubovák)</p> <p>- montáž a demontáž</p> <p>- práce dle vzoru a předlohy a slovního pokynu</p> <p style="text-align: center;">PĚSTITELSKÉ PRÁCE</p> <p>- pozorování změn v přírodě dle ročních období</p> <p>- základní podmínky pro pěstování rostlin</p> <p>- pěstování a ošetřování drobných pokojových rostlin</p> <p>- práce na zahradě – hrabání listí, zametání sněhu, pěstování drobných venkovních rostlin (užitkových)</p> <p>- práce s pracovními pomůckami, nástroji a náčiním – manipulace, vhodnost užití, údržba</p> <p>- péče o životní prostředí</p>	<p>fantazie.</p> <p>KASD – aktivity pro smysluplné trávení volného času.</p>	<p>hospodaření s odpady: třídění recyklovatelných odpadů.</p>
--	---	---	---

PŘÍPRAVA POKRMŮ			
<ul style="list-style-type: none"> * zná základní vybavení kuchyně * připraví jednoduchý pokrm * uplatňuje zásady správné výživy * dodržuje pravidla správného stolování a společenského chování při stolování * udržuje pořádek a čistotu pracovních ploch 	<ul style="list-style-type: none"> - základní vybavení kuchyně – nádobí, spotřebiče a jejich bezpečné používání - příprava jednoduchých a zdravých pokrmů – pomazánky, saláty, obložené talíře, mísy, poháry, vaření čaje - skladování potravin - výběr a nákup potravin - zásady stolování a společenského chování při stolování - umývání a utírání nádobí, úklid nádobí - úklid stolu a jídelny 		

Vyučovací předmět: **PRACOVNÍ ČINNOSTI****LMP**Ročník: **6. - 9.**

Školní výstupy – žák:	Učivo:	Mezipředmětové vazby:	Průřezová témata:
<p>* dodržuje obecné zásady bezpečnosti a hygieny při práci i zásady bezpečnosti a ochrany při práci s nástroji, nářadím, elektrospotřebiči, chemikáliemi, rostlinami, zvířaty</p> <p>* v rámci svých možností poskytne (přivolá) první pomoc při úrazu</p> <p>* má základní vědomosti o materiálech, nástrojích a pracovních postupech</p> <p>* rozlišuje různé druhy materiálů a zná jejich vlastnosti</p> <p>* zvolí vhodný pracovní postup, vhodné pracovní nástroje a pomůcky v souladu s druhem zpracovávaného materiálu</p> <p>* dokončí zadaný úkol</p>	<p>- údržba pracovní plochy</p> <p>- pracovní návyky, hygiena a bezpečnost při práci a při práci s nástroji a nářadím, první pomoc při úrazu</p> <p>- práce s pracovními schématy a dle procesuálních schémat</p> <p>- práce podle předlohy, návodu a dle postupné demonstrace</p> <p>PRÁCE S TECHNICKÝMI MATERIÁLY</p> <p>- druhy materiálů a jejich vlastnosti a užití v praxi (dřevo, kov, plast)</p> <p>- vhodné pracovní postupy, nástroje a pomůcky z hlediska druhů a vlastností materiálů</p> <p>- nářadí, nástroje a pomůcky – jejich funkce a užití</p> <p>- jednoduché pracovní operace a postupy</p>	<p>ČJ – čtení návodů, procesuálních schémat, receptů apod.</p> <p>M – jednotky délky, měření, vážení, manipulace s penězi (rozpočet, příjmy, výdaje apod.)</p> <p>I – vyhledávání receptů, výrobků, zaměstnání aj. na internetu</p> <p>VKO – peníze, hospodaření, trh práce, rodina; práva a povinnosti zaměstnance a zaměstnavatelů, sociální podpora (např.</p>	<p>VDO: Občan, občanská společnost a stát – občan jako odpovědný člen společnosti: (práce jako přínos společnosti, odvádění daní, hmotná nouze apod..)</p> <p>EV: Základní podmínky života: voda, ovzduší, půda: vhodné podmínky pro pěstování rostlin.</p> <p>Lidské aktivity a problémy životního prostředí: odpady a hospodaření s odpady: třídění recyklovatelných odpadů, hospodaření a</p>

<p>* provádí jednoduché práce s technickými materiály a dodržuje technologickou kázeň</p> <p>*pracuje s jednoduchou technickou dokumentací</p> <p>* orientuje se v pracovních postupech a návodech</p> <p>* řeší jednoduché technické úkoly s vhodným výběrem materiálů, pracovních nástrojů a nářadí</p> <p>* organizuje svoji pracovní činnost dle vizuální podpory</p> <p>*sestaví podle návodu, náčrtu, plánu daný model</p> <p>* ovládá montáž a demontáž a údržbu jednoduchého zařízení</p> <p>* volí vhodné pracovní postupy při pěstování vybraných rostlin</p>	<p>- technologické postupy – technické náčrty, výkresy a návody</p> <p>- práce s různým materiálem podle podmínek a vybavení školy</p> <p>- organizace práce – pracovní a procesuální schémata, odhad času, plánování jednotlivých kroků</p> <p>- technika a životní prostředí</p> <p>- řemesla, tradice</p> <p>- základní dovednosti ručních prací</p> <p style="text-align: center;">DESIGN A KONSTRUOVÁNÍ</p> <p>- různé druhy stavebnic (konstrukční, elektrotechnické)</p> <p>- práce s návodem, předlohou, náčrtem, plánem, schématem</p> <p>- montáž a demontáž, údržba</p> <p style="text-align: center;">PĚSTITELSKÉ PRÁCE, CHOVATELSTVÍ</p> <p>- základní podmínky pro pěstování – půda,</p>	<p>rodičovský příspěvek aj.)</p> <p>FY – veličiny a jejich měření, přeměny skupenství (např. při vaření, bod varu, ..), elektrické spotřebiče a bezpečnost</p> <p>PŘ – rostliny, živočichové, nemoci, úrazy, prevence, první pomoc; ekologické chování.</p> <p>VKZ – hygienické a bezpečnostní návyky, stravování a vliv na zdravý životní styl.</p>	<p>likvidace čisticích a chemických prostředků používaných v domácnosti a dílně.</p>
---	--	---	--

<p>* pěstuje a ošetřuje květiny v interiéru a využívá je k výzdobě</p> <p>* používá vhodné pracovní pomůcky a provádí jejich údržbu</p> <p>* má základní znalosti o chovu drobných zvířat a o zásadách bezpečného kontaktu se zvířaty</p> <p>* provádí jednoduché platby</p> <p>* ovládá jednoduché pracovní postupy při základních činnostech v domácnosti a orientuje se v návodech k obsluze běžných spotřebičů používaných v domácnosti</p> <p>* správně zachází s pomůckami, prostředky, náradím a zařízením, provádí drobnou domácí údržbu</p>	<p>výživa rostlin, ochrana rostlin a půdy</p> <ul style="list-style-type: none"> - zelenina – druhy, podmínky pěstování - ovocné rostliny – druhy, podmínky pěstování - léčivé rostliny, koření – pěstování, léčivé účinky, jedované rostliny, rostliny jako drogy a jejich zneužívání - pěstování a ošetřování květin v interiéru, květinová výzdoba interiéru dle možností školy - chovatelství – chov zvířat v domácnosti, podmínky chovu, hygiena a bezpečnost chovu, kontakt se zvířetem <p style="text-align: center;">PROVOZ A ÚDRŽBA DOMÁCNOSTI</p> <ul style="list-style-type: none"> - finance a provoz domácnosti – rozpočet, příjmy, výdaje, platby, energie, voda a jejich úspora - údržba v domácnosti – domácí spotřebiče a jejich obsluha a údržba, čisticí a prací prostředky a zacházení s nimi - domácí práce k údržbě a úklidu domácnosti 		
---	--	--	--

<p>* používá vhodné prostředky při práci v domácnosti</p> <p>* používá základní vybavení kuchyně a bezpečně obsluhuje spotřebiče</p> <p>* připraví pokrmy podle daných postupů v souladu se zásadami zdravé výživy</p> <p>* dodržuje základní principy stolování a obsluhy u stolu</p> <p>* zná pracovní činnosti vybraných profesí a je seznámen s učebními obory a možnostmi dalšího vzdělávání</p> <p>* zná své zájmy a další možnosti vzdělávání a konzultuje je s poradenským zařízením a učitelem a</p>	<p>(umývání nádobí, zametání, vytírání, praní, utírání prachu apod.)</p> <p style="text-align: center;">PŘÍPRAVA POKRMŮ</p> <p>- kuchyně – základní vybavení, udržování pořádku a čistoty, obsluha kuchyňských spotřebičů</p> <p>- potraviny – zásady zdravé výživy, sestavování jídelníčku, uchovávání potravin, nákup potravin</p> <p>- příprava pokrmů – zásady zdravé výživy, studené pokrmy, základní způsoby tepelné úpravy, postupy při přípravě pokrmů a nápojů</p> <p>- úprava stolu a stolování – prostírání stolu, obsluha a chování u stolu, stolování při slavnostních příležitostech, výzdoba stolu</p> <p style="text-align: center;">SVĚT PRÁCE – 8. - 9. ročník</p> <p>- trh práce – druhy povolání a pracovišť, charakter a druhy pracovních činností, požadavky</p>		
---	--	--	--

<p>na základě toho posoudí své možnosti</p> <p>* je seznámen s právy a povinnostmi zaměstnanců a zaměstnavatelů</p> <p>* je seznámen s postupy při žádosti o zaměstnání</p> <p>* v modelových situacích se prezentuje za účelem získání zaměstnání</p> <p>* je seznámen s možnostmi využití poradenské pomoci v případě neúspěšného hledání zaměstnání</p>	<p>- volba profesní orientace – osobní vlastnosti a schopnosti, osobní zájmy a cíle, tělesný a zdravotní stav, práce s profesními informacemi a využívání poradenských služeb</p> <p>- možnosti vzdělávání – náplň učebních a studijních oborů, informace o dalším vzdělávání</p> <p>- zaměstnání – způsoby hledání, pohovor u zaměstnavatele, životopis, nezaměstnanost a úřad práce, práva a povinnosti zaměstnanců a zaměstnavatelů</p> <p>- podnikání - základní informace</p>		
--	--	--	--

Vzdělávací oblast:

5. 10 PŘEDMĚT SPECIÁLNĚ PEDAGOGICKÉ PÉČE

Vzhledem k tomu, že naše škola je zaměřena na vzdělávání žáků se speciálními vzdělávacími potřebami, vytváříme v našem ŠVP ZV Základ pro život předmět speciálně pedagogické péče, který se zaměřuje na kompenzaci problémových oblastí vyplývajících z charakteristiky poruch autistického spektra. Tento předmět jsme nazvali Komunikační a sociální dovednosti.

5. 10. 1 KOMUNIKAČNÍ A SOCIÁLNÍ DOVEDNOSTI

Charakteristika vyučovacího předmětu:

Obsahové, časové a organizační vymezení vyučovacího předmětu:

OBSAHOVÉ VYMEZENÍ		ČASOVÉ VYMEZENÍ		ORGANIZAČNÍ VYMEZENÍ
		ročník	Počet hodin týdně	
Vzdělávací oblast	Komunikace s vizuální podporou	1.	1	Vyučovací blok
		2.	1	Práce s PC
	Sociální dovednosti	3.	1	Individuální a skupinová práce
		4.	1	
	Imitace	5.	1	Výuka probíhá ve všech využívaných prostorech školy a během všech akcí pořádaných školou
	Rozvoj volnočasových dovedností	6.	1	
		7.	1	
		8.	1	
		9.	1	

Průřezová témata:

Ve vyučovacím předmětu jsou realizována tato průřezová témata:

- Osobnostní a sociální výchova
- Mediální výchova

Mezipředmětové vztahy:

V rámci mezipředmětových vztahů je možné uplatnit vazby s těmito předměty:

- Český jazyka a literatura
- Matematika
- Informatika
- Člověk a jeho svět
- Dějepis
- Výchova k občanství
- Fyzika
- Chemie
- Přírodopis
- Zeměpis
- Hudební výchova
- Výtvarná výchova
- Výchova ke zdraví
- Tělesná výchova
- Pracovní činnosti

Časová dotace:

Vyučovací předmět se realizuje v každém ročníku obou stupňů, je dotován v každém ročníku jednou vyučovací hodinou z disponibilní časové dotace. Předmět se skládá ze čtyř specifických složek, přičemž se obsah jednotlivých složek ve výuce vzájemně prolíná.

Výchovné a vzdělávací strategie pro utváření a rozvoj klíčových kompetencí žáků:

KOMPETENCE K UČENÍ:

- * klademe důraz na osvojení imitace jako prostředku učení se novým dovednostem
- * klademe důraz na osvojení dovedností paralelní a kooperativní činnosti jako prostředku učení se
- * nacvičujeme komunikační a sociální dovednosti v konkrétních situacích každodenního života
- * při výuce využíváme moderní audiovizuální techniku

KOMPETENCE K ŘEŠENÍ PROBLÉMŮ:

- * klademe důraz na osvojení si dovednosti požádání o pomoc, přijetí pomoci a respektování změny
- * v rámci nácviku komunikace vytváříme modelové problémové situace a podporujeme žádoucí způsoby řešení

KOMPETENCE KOMUNIKATIVNÍ:

- * při nácviku porozumění novým a abstraktním pojmům používáme vizuální podporu
- * usilujeme o to, aby žáci rozuměli informacím i bez vizuální podpory
- * individualizovaně používáme AAK k nácviku vyjádření a porozumění
- * postupně ve známých situacích vizuální podporu minimalizujeme
- * usilujeme o to, aby žáci komunikovali funkčně a srozumitelně
- * budujeme u žáků dovednost rozhovoru, souvislého a bezchybného vyjadřování

KOMPETENCE SOCIÁLNÍ A PERSONÁLNÍ:

- * dbáme na osvojení základních společenských pravidel
- * podporujeme žáky v příjemném prožití sociální interakce a komunikace
- * klademe důraz na schopnost žáků pracovat paralelně a respektovat přítomnost a projevy jiných lidí
- * využíváme různých her a aktivit k nácviku kooperace se spolužáky a pedagogy a k respektování pravidel
- * umožňujeme žákům smysluplné trávení volného času prostřednictvím různých sociálních aktivit

* seznamujeme žáky s pestrou škálou herních aktivit za účelem smysluplného využití volného času, klademe důraz na osvojení dovedností k trávení volného času

* umožňujeme žákům přenos naučených volnočasových aktivit ze strukturovaného volného času do nestrukturovaného volného času

KOMPETENCE OBČANSKÉ:

* vedeme žáky k dodržování základních zásad správného společenského styku

* nacvičujeme s žáky chování v každodenních společenských situacích (modelové i reálné situace)

KOMPETENCE PRACOVNÍ:

* využíváme praktických situací pro nácvik spolupráce

5. 10. 1. 1 Vzdělávací obsahVyučovací předmět: **KOMUNIKAČNÍ A SOCIÁLNÍ DOVEDNOSTI**Ročník: **1. – 3.**

Školní výstupy – žák:	Učivo:	Mezipředmětové vazby:	Průřezová témata:
<p>* umí funkčně komunikovat</p> <p>* rozumí a používá prostředky neverbální komunikace</p> <p>* vede dialog přiměřené složitosti</p> <p>* upevňuje a rozšiřuje</p>	<p>- vyjádření osobních potřeb, žádosti, přání, žádost o pomoc, vyjádření bolesti</p> <p>- popis jevů a dějů, komentování situací</p> <p>- odmítnutí</p> <p>- výrazy tváře, gesta, tělesný postoj, proxemika (respektování zóny intimní, osobní, sociální)</p> <p>- základní sdělení bez použití slov (palec nahoru atd.)</p> <p>- pravidla vedení dialogu, navazování očního kontaktu</p> <p>- vedení dialogu s dospělým x spolužákem (kamarádem), tykání, vykání</p> <p>- rozvinuté odpovědi na otázky</p> <p>- rozšiřování slovní zásoby</p>	<p>ČJ – rozvoj slovní zásoby a větné stavby pomocí různých slovních druhů; rozhovor, popis formou řízeného rozhovoru, reprodukce textu, použití komunikačních symbolů</p> <p>M, ČAJS, HV, VV, TV, PČ – slovní zásoba související se školní prací</p>	<p>OSV – OR: Rozvoj schopností poznávání: Cvičení pozornosti a soustředění. Cvičení dovedností zapamatování: hraní společenských her (pexeso, domino, hry s kostkou apod.)</p> <p>Seberegulace a sebeorganizace: Cvičení sebeovládání: přijímání změny a prohry. Organizace vlastního času: nácvik dovednosti trávení volného času samostatnou hrou.</p> <p>Psychohygienu: Hledání pomoci při potížích: nestresovat se změnou, problémem, nácvik řešení problému vyhledáním pomoci, vyjádřením žádosti o pomoc.</p> <p>OSV - SR: Poznávání lidí: Vzájemné poznávání se ve třídě: zdravení, společné aktivity, jména pedagogů a spolužáků.</p>

<p>každodenní slovní zásobu</p> <p>* reaguje na vícestupňové verbální pokyny</p> <p>* spontánně správně pozdraví</p> <p>* dodržuje základní společenská pravidla</p> <p>* chápe a přijímá důsledky svého chování</p> <p>* vyčkává na splnění svého požadavku</p> <p>* zvládá paralelní a střídavou činnost</p> <p>* hraje jednoduché</p>	<p>- porozumění pokynům</p> <p>- možnosti využití vhodné vizuální podpory (obrázek, nápis, poznámky, seznam...)</p> <p>- spontaneita v komunikaci, vyhledání pedagoga při žádosti</p> <p>- pozdravy dospělých i spolužáků při příchodu a odchodu</p> <p>- pozdrav neznámých osob (prodavačka, maminka spolužáka, sousedka, ...)</p> <p>- používání prosím, děkuji, s dovolením</p> <p>- omluva</p> <p>- akceptace negativních důsledků svého chování</p> <p>- oddálení splnění požadavku</p> <p>- čekání ve frontě</p> <p>- respektování přítomnosti druhé osoby, nácvik paralelní a střídavé činnosti a kooperace, sdílení společného cíle činnosti</p>	<p>v jednotlivých předmětech</p> <p>TV - motorická imitace, nácvik střídavé a paralelní činnosti, nácvik kooperace</p>	<p>Mezilidské vztahy: Chování podporující dobré vztahy: společenské chování.</p> <p>Komunikace: Cvičení pozorování: při nácviku kooperace apod.</p> <p>Komunikace v různých situacích: komunikace v každodenním životě školy. Dovednosti pro sdělování verbální i neverbální: intonace, modulace hlasu, gesta. Nácvik rozhovoru.</p> <p>Kooperace a kompetice:</p> <p>Rozvoj individuálních a sociálních dovedností pro kooperaci (paralelní činnost, střídavá činnost, kooperace s pedagogem, a spolužákem, závody).</p> <p>OSV - MR: Řešení problémů a rozhodovací dovednosti: Dovednosti pro řešení problémů: žádost o pomoc, přijetí pomoci.</p>
--	--	---	---

<p>společenské hry s pedagogem i se spolužákem * hraje jednoduché sociální a pohybové hry pod vedením pedagoga * zvládá imitaci</p>	<p>- jednoduché společenské hry (pexeso, domino, hry typu člověče nezlob se, karetní hry, ...) – nácvik kooperace s pedagogem, respektování pravidel hry, střídání hráčů, respektování ukončení hry, přijímání prohry - nácvik pohybových aktivit a sociálních her se střídáním, soutěžením, kooperací (závody, Chodí pešek okolo apod.) - imitace pohybová, verbální, sociální</p>		
--	--	--	--

Vyučovací předmět: **KOMUNIKAČNÍ A SOCIÁLNÍ DOVEDNOSTI**Ročník: **4. – 5.**

Školní výstupy – žák:	Učivo:	Mezipředmětové vazby:	Průřezová témata:
<p>* umí funkčně komunikovat</p> <p>* vede dialog přiměřené složitosti</p> <p>* rozumí složitým pokynům</p> <p>* rozlišuje základní lidské emoce</p>	<p>- vyjádření potřeb, komunikace s dospělou osobou a se spolužákem, sdělování informací</p> <p>- využití vhodných verbálních a neverbálních komunikačních prostředků</p> <p>- respektování pravidel dialogu</p> <p>- vhodné zahájení a ukončení rozhovoru, připravenost druhého k rozhovoru (rozpoznání verbálních a neverbálních signálů, zaneprázdněnost druhé osoby, vyčkání na vhodnou chvíli)</p> <p>- rozvoj slovní zásoby a větné stavby</p> <p>- volba vhodných komunikačních témat</p> <p>- kladení otázek, rozlišení vhodnosti otázek</p> <p>- porozumění složitým pokynům</p> <p>- pojmenování a vyjádření emocí (použití fotografií, emotikon adt.)</p>	<p>ČJ – rozvoj slovní zásoby a větné stavby; slovní druhy; rozhovor, popis formou řízeného rozhovoru, reprodukce textu, použití komunikačních symbolů</p> <p>ČAJS, HV, VV, TV, PČ – slovní zásoba související se školní prací v jednotlivých předmětech</p> <p>TV - motorická imitace, nácvik</p>	<p>OSV – OR: Sebepoznání a sebepojetí: Druzí jako zdroj informací o mně, zdravé a vyrovnané sebepojetí: kamarádské vztahy, komunikace mezi kamarády, vlastní prožívání kamarádství ve skupině.</p> <p>Seberegulace a sebeorganizace: Cvičení sebeovládání: přijímání změny a prohry, respektování pořadí a pravidel. Organizace vlastního času: nácvik dovednosti trávení volného času samostatnou hrou.</p> <p>Psychohygienu: Hledání pomoci při potížích: nestresovat se změnou, problémem, nácvik řešení problému vyhledáním pomoci a vyjádřením žádosti o pomoc.</p> <p>OSV - SR: Poznávání lidí: Vzájemné poznávání se ve třídě: zdravení, společné aktivity, vlastnosti spolužáků, jejich osobnost.</p>

<p>* navazuje a udržuje kamarádské vztahy</p> <p>* rozpozná projevy šikany</p> <p>* orientuje se v různých sociálních situacích</p> <p>* má osvojeny dovednosti ke smysluplnému trávení volného času</p>	<p>- vliv tělesných projevů a myšlenek na naše emoce</p> <p>- trénink zvládnání emocí</p> <p>- intenzita emocí</p> <p>- co je to kamarádství a jeho význam pro jedince</p> <p>- chování podporující kamarádství</p> <p>- sdílení společných zájmů</p> <p>- vzájemná pomoc</p> <p>- šikana, druhy šikany</p> <p>- rozpoznání šikany od škádlení</p> <p>- způsoby obrany, řešení šikany</p> <p>- vizualizace vhodného a nevhodného chování</p> <p>- přehrávání vzorových situací, různé způsoby řešení</p> <p>- nácvik volnočasových aktivit</p> <p>- samostatné trávení volného času</p>	<p>kooperace, střídavé a paralelní činnosti, porozumění pravidlům her</p>	<p>Mezilidské vztahy: Chování podporující dobré vztahy: prospolečenské chování, navazování kamarádství. Vztahy a naše třída: vztahy mezi jednotlivci, vytváření skupinek, sociální hry</p> <p>Komunikace:</p> <p>Komunikace v různých situacích: komunikace v každodenním životě.</p> <p>Dialog: vedení dialogu, jeho zákonitosti, ukázkové vedení dialogu ve skupině.</p> <p>Dovednosti komunikační obrany proti agresi a manipulaci: řešení znaků šikany, efektivní obrana.</p> <p>Kooperace a kompetice:</p> <p>Rozvoj dovedností pro spolupráci a soutěžení (paralelní činnost, střídavá činnost, závody apod.).</p> <p>OSV - MR: Řešení problémů a rozhodovací dovednosti:</p> <p>Řešení problémů a rozhodování z hlediska typů problémů a sociálních rolí: vzorové sociální situace, způsoby řešení konfliktu,</p>
--	---	---	--

<p>* hraje společenské hry s pedagogy i se spolužáky</p> <p>* hraje sociální hry napodobující reálné situace pod vedením pedagoga</p> <p>* zvládá herní a pohybové střídavé činnosti s pedagodem a spolužáky</p>	<p>- společenské hry se složitějšími pravidly - kooperace s pedagogem a se spolužákem/y, respektování pravidel hry, střídání hráčů, respektování ukončení hry, výhra a prohra</p> <p>- sociální hry</p> <p>- nácvik pohybových aktivit a her se střídáním, soutěžením, kooperací</p>		<p>sociální hry, praktické nácviky.</p>
--	--	--	---

Vyučovací předmět: **KOMUNIKAČNÍ A SOCIÁLNÍ DOVEDNOSTI**Ročník: **6. – 9.**

Školní výstupy – žák:	Učivo:	Mezipředmětové vazby:	Průřezová témata:
<p>* umí funkčně komunikovat</p> <p>* umí komunikovat ve skupině</p> <p>* rozumí i složitějším emocím, umí s nimi pracovat</p>	<p>- další rozvoj verbální komunikace, slovní zásoby a větné stavby</p> <p>- elektronická komunikace (telefonický rozhovor, e-mail, videohovor)</p> <p>- rozpoznání manipulativní komunikace (médiá, spolužáci, skupina)</p> <p>- přizpůsobení komunikace sociálnímu prostředí (hřiště, u lékaře, ve škole,...)</p> <p>- zásady komunikace ve skupině – naslouchání ostatním, střídání mluvčích, respektování názoru druhých, vhodná argumentace</p> <p>- respektování nepředvídatelnosti rozhovoru, reakcí druhých (pružná a klidná reakce na změnu)</p> <p>- pojmenování a vyjádření emocí (použití fotografií, emotikon adt.)</p> <p>- vztah emocí k myšlenkám, k tělesným</p>	<p>ČJ – rozvoj slovní zásoby a větné stavby; slovní druhy; rozhovor, popis formou řízeného rozhovoru, reprodukce textu, použití komunikačních symbolů, komentování</p> <p>I – elektronická komunikace</p> <p>VKO – sebehodnocení, hodnocení druhých, komunikace ve</p>	<p>OSV – OR: Seberegulace a sebeorganizace: Cvičení sebeovládání: respektování pravidel her. Organizace vlastního času: nácvik dovednosti trávení volného času samostatnou i společnou hrou.</p> <p>Psychohygiena: Hledání pomoci při potížích: nestresovat se změnou, problémem, nácvik řešení problému vyhledáním pomoci a vyjádřením žádosti o pomoc. Organizace času: spolupráce při tvorbě denního režimu.</p> <p>OSV - SR: Mezilidské vztahy: Chování podporující dobré vztahy, empatie a pohled na svět očima druhého, respektování, podpora, pomoc: prospolečenské chování, empatie vůči druhému člověku, odlišnosti v přemýšlení ostatních, schopnost vcítění se do druhého člověka.</p>

<p>* rozlišuje vhodnou komunikaci dle společenských rolí</p> <p>* umí projevit empatii</p> <p>* zná pravidla předcházení a řešení konfliktů</p> <p>* hraje společenské hry se spolužáky</p>	<p>projevům, ke způsobu chování člověka</p> <ul style="list-style-type: none"> - trénink zvládnání emocí - intenzita emocí - výhody x nevýhody jednání pod vlivem emocí - přijetí kritiky - formální x neformální komunikace - přizpůsobení komunikace partnerovi, komunikační situaci - co je empatie - vcítění se do druhého - ohleduplné sdělování kritiky, připomínek - kompromis - přizpůsobení se - sebereflexe - ochota odpouštět, přijmout omluvu - kompliment - společenské hry - kooperace se spolužáky, respektování pravidel hry, střídání hráčů, respektování ukončení hry, výhra a prohra 	<p>skupině, posuzování druhých lidí</p> <p>D, VKO, FY, CH, PŘ, Z, HV, VV, VKZ, TV, PČ – slovní zásoba související se školní prací v jednotlivých předmětech</p>	<p>Komunikace: Cvičení pozorování: při nácviku kooperace apod.</p> <p>Komunikace v různých situacích: komunikace v každodenním životě školy. Dovednosti pro sdělování verbální i neverbální: intonace, modulace hlasu, gesta. Nácvik rozhovoru. Pravda a lež v komunikaci. Dovednosti komunikační obrany proti agresi a manipulaci.</p> <p>Kooperace a kompetice: rozvoj dovedností pro spolupráci a soutěžení (paralelní činnost, střídavá činnost, závody, kooperace).</p> <p>OSV - MR: Řešení problémů a rozhodovací dovednosti: Řešení problémů a rozhodování z hlediska typů problémů a sociálních rolí: vzorové sociální situace, způsoby řešení konfliktu, sociální hry, praktické nácviky</p> <p>Hodnoty, postoje, praktická etika: Vytváření povědomí o hodnotách typu odpovědnost, spolehlivost, respektování: odpovědnost za důsledky svého chování, umění kompromisu a dohody, praktické nácviky. Dovednosti</p>
---	--	--	--

<p>* hraje sociální hry napodobující reálné situace pod vedením pedagoga</p> <p>* zvládá herní a pohybové činnosti s pedagogem a spolužáky</p>	<p>- sociální hry – simulace reálných situací pro nácvik adekvátního chování</p> <p>- nácvik společenského chování a komunikace v konkrétních situacích (hromadné dopravní prostředky, nakupování, kino, divadlo, restaurace, výstava apod.)</p> <p>- herní a pohybové hry – střídavé, soutěživé, kooperační – se spolužáky a pedagogy</p>		<p>rozhodování v eticky problematických situacích: sociální hry, nácviky problematických situacích a jejich řešení.</p> <p>MedV: Kritické čtení a vnímání mediálních sdělení: manipulativní sdělení v médiích.</p>
--	--	--	---

5. 10. 1. 2 Vzdělávací obsah pro žáky s podpůrnými opatřeními od 3. stupně (žáci s LMP)

Předmět Komunikační a sociální dovednosti se zaměřuje na oblasti, ve kterých mají žáci s poruchou autistického spektra a s přidruženým mentálním postižením největší deficity, tzn. na sociální interakci, herní dovednosti, komunikaci a imitaci. Návuk učiva probíhá v rámci celého výchovně vzdělávacího procesu.

Vyučovací předmět: **KOMUNIKAČNÍ A SOCIÁLNÍ DOVEDNOSTI** LMP Ročník: **1. – 3.**

Školní výstupy – žák:	Učivo:	Mezipředmětové vazby:	Průřezová témata:
* umí funkčně komunikovat s vizuální podporou komunikačního proužku * umí vyjádřit žádost, prosbu, potřebu * má s vizuální podporou upevněnou každodenní slovní zásobu * reaguje na své jméno a na jednoduché verbální	- práce se symboly (konkrétní předměty, fotografie, barevné obrázky, lineární obrázky, piktogramy, nápisy) – párování, třídění a přiřazování - návuk komunikace s vizuální podporou (výměna symbolu za věc, diference, používání komunikační tabulky a komunikačního deníku, spontánní žádost a prosba,..) - doprovázení sdělení s vizuální podporou verbálně/gestem (přečíst/postupně ukázat obrázky na komunikačním proužku) - spontaneita v komunikaci, vyhledání pedagoga při žádosti, vhodné upoutání pozornosti na svou osobu a vhodné oslovení pedagoga	ČJ – rozvoj slovní zásoby a větné stavby pomocí různých slovních druhů; rozhovor, popis formou řízeného rozhovoru, reprodukce textu, použití komunikačních symbolů	OSV – OR: Rozvoj schopností poznávání: Cvičení smyslového vnímání: skládání dělených obrázků, puzzle, obrázkových kostek, přikládání obrázků na obrázky, stíny, obrysy apod. Seberegulace a sebeorganizace: Cvičení sebeovládání: přijímání

<p>pokyny</p> <p>* rozumí víceslovným verbálním pokynům s vizuální podporou</p> <p>* rozumí jednoduchým otázkám s vizuální podporou</p> <p>* odpoví na otázku s pomocí vizuální podpory</p> <p>* umí používat spojku „a“ a počet s vizuální podporou</p> <p>* používá slova ano/ne s/bez vizuální podpory</p> <p>* používá vybrané předložky s vizuální podporou</p> <p>* požádá o pomoc, vyjádří konkrétní typ pomoci s vizuální podporou</p> <p>* spontánně pozdraví</p>	<p>- rozvoj slovní zásoby a větné stavby – tvoření věty pomocí komunikace s vizuální podporou</p> <p>- rozvoj slovní zásoby v oblasti předmětů každodenní potřeby (školní potřeby, hračky,...), potravin, oblíbených činností, předmětů a pochutin, barev, zvířat, části těla, osob a základních sloves, sociálních výrazů</p> <p>- nácvik reakce na své jméno</p> <p>- pokyny podej, ukaž, zakroužkuj, škrtni a další jednoslovné pokyny související s každodenními činnostmi - s/bez doprovodného gesta</p> <p>- nácvik porozumění verbálním pokynům s/bez vizuální podpory</p> <p>- nácvik porozumění pokynům a otázkám s využitím vizualizované komunikace ze strany pedagoga (Co chceš? apod.)</p> <p>- odpovědi na otázky s/bez použití vizuální podpory</p> <p>- použití spojky „A“</p> <p>- vyjádření počtu</p> <p>- ano/ne</p> <p>- předložky (NA, DO, K, ZA, apod.)</p> <p>- nácvik zdravení při příchodu a odchodu ze školy</p> <p>- žádost o pomoc, přijmutí pomoci</p>	<p>M – vyjádření počtu</p> <p>ČAJS, HV, VV, TV, PČ – slovní zásoba související se školní prací v jednotlivých předmětech</p> <p>TV - motorická imitace, nácvik kooperace, střídavé a paralelní činnosti</p>	<p>změny a prohry. Organizace vlastního času: nácvik dovednosti trávení volného času samostatnou hrou.</p> <p>Psychohygienu: Hledání pomoci při potížích: nestresovat se změnou, problémem, nácvik řešení problému vyhledáním pomoci, žádost o pomoc.</p> <p>OSV - SR: Poznávání lidí: Vzájemné poznávání se ve třídě: zdravení, společné aktivity, jména pedagogů a spolužáků.</p> <p>Mezilidské vztahy: Chování podporující dobré vztahy: prosociální chování.</p> <p>Komunikace: Cvičení pozorování: při nácviku</p>
--	---	--	---

<p>známou osobu</p> <p>* zvládá paralelní a střídavou činnost</p> <p>* má osvojeny dovednosti ke smysluplnému trávení volného času</p> <p>* hraje jednoduché společenské hry s pedagogem i se spolužákem</p> <p>* hraje jednoduché sociální a pohybové hry pod vedením pedagoga</p> <p>* umí napodobit pohyby po pedagogovi</p> <p>* postaví předměty dle vzoru a dle postupné demonstrace</p> <p>* verbálně imituje slova, věty</p>	<p>- specifikace typu pomoci s/bez vizuální podpory</p> <p>- nácvik vyčkání než na mě přijde řada a na splnění žádosti</p> <p>- nácvik respektování odmítnuté žádosti</p> <p>- pozdravy, rozlišení typů pozdravů (dobrý den x ahoj apod.)</p> <p>- nácvik přijetí přítomnosti druhé osoby, nácvik paralelní a střídavé činnosti a kooperace, sdílení společného cíle činnosti</p> <p>- volnočasové aktivity – dělené obrázky, puzzle, obrázkové kostky, přikládání obrázků na mapu, obrysy, stíny, rozlišování detailů apod.</p> <p>- jednoduché společenské hry s upravenými pravidly (pexeso, domino, hry typu člověče nezlob se, karetní hry, ...) – nácvik kooperace s pedagogem, respektování pravidel hry, střídání hráčů, respektování ukončení hry</p> <p>- nácvik pohybových aktivit a sociálních her se střídáním, soutěžením, kooperací (závody, Chodí pešek okolo apod.)</p> <p>- napodobování pohybů</p> <p>- napodobování používání předmětů každodenní potřeby</p> <p>- stavění z kostek (předmětů) v prostoru a na ploše dle postupné demonstrace či dle vzoru, navlékání korálů dle algoritmu apod.</p> <p>- verbální imitace – zvuky zvířat, dopravních prostředků, hudební nástroje, věci kolem nás, hlásky, slova, věty</p>	<p>kooperace apod.</p> <p>Komunikace v různých situacích: komunikace v každodenním životě školy. Dovednosti pro sdělování verbální i neverbální: intonace, modulace hlasu, gesta. Nácvik rozhovoru.</p> <p>Kooperace a kompetice:</p> <p>Rozvoj dovedností pro spolupráci a soutěžení (paralelní činnost, střídavá činnost, kooperace s pedagogem, jednoduché závody).</p> <p>OSV - MR: Řešení problémů a rozhodovací dovednosti: Dovednosti pro řešení problémů: žádost o pomoc, přijetí pomoci.</p>
--	---	---

Vyučovací předmět: **KOMUNIKAČNÍ A SOCIÁLNÍ DOVEDNOSTI LMP** Ročník: **4. – 5.**

Školní výstupy – žák:	Učivo:	Mezipředmětové vazby:	Průřezová témata:
<p>* funkčně komunikuje s vizuální podporou s pomocí komunikačního proužku</p> <p>* má slovní zásobu předmětů souvisejících s každodenním životem a sloves s každodenními činnostmi</p> <p>* rozumí složitým pokynům s vizuální podporou</p> <p>* odpoví na otázku pomocí vizuální podpory</p> <p>* popisuje obrázky s/bez vizuální podpory</p> <p>* umí jednoduše</p>	<p>- rozvoj komunikace s vizuální podporou</p> <p>- doprovázení žádosti s vizuální podporou verbálně/gestem (přečíst/postupně ukázat obrázky na komunikačním proužku)</p> <p>- rozvoj slovní zásoby a větné stavby – tvoření věty s/bez vizuální podpory</p> <p>- další rozvoj slovní zásoby související s každodenním životem (slovní zásoba volená dle potřeb dítěte z různých slovních druhů: podstatná jména, přídavná jména, číslovky, zájmena, slovesa, příslovce, předložky, spojky)</p> <p>- porozumění složitým pokynům</p> <p>- porozumění a reakce na otázky s/bez komunikace s vizuální podporou</p> <p>- tvoření rozvitých odpovědí na otázky</p> <p>- popis obrázků a jevů s/bez vizuální podpory</p> <p>- komentování okolního dění s/bez vizuální</p>	<p>ČJ – rozvoj slovní zásoby a větné stavby; slovní druhy; rozhovor, popis formou řízeného rozhovoru, reprodukce textu, použití komunikačních symbolů</p> <p>ČAJŠ, TV, HV, VV,</p> <p>PČ – slovní zásoba související se školní prací v jednotlivých předmětech</p> <p>TV - motorická imitace, nácvik</p>	<p>OSV – OR: Rozvoj schopností poznávání:</p> <p>Cvičení smyslového vnímání: skládání dělených obrázků, puzzle, obrázkových kostek, přikládání obrázků na obrázky, stíny, obrysy apod.</p> <p>Seberegulace a sebeorganizace:</p> <p>Cvičení sebeovládání: přijímání změny a prohry, respektování pořadí a pravidel.</p> <p>Organizace vlastního času: nácvik dovednosti trávení volného času samostatnou hrou.</p> <p>Psychohygienu: Hledání pomoci při potížích: nestresovat se změnou, problémem, nácvik řešení problému vyhledáním pomoci a vyjádřením žádosti o pomoc.</p>

<p>komentovat</p> <p>* klade otázky s vizuální podporou</p> <p>* umí vést jednoduchý dialog</p> <p>* má osvojeny dovednosti ke smysluplnému trávení volného času</p> <p>* hraje společenské hry s pedagogy i se spolužáky</p> <p>* hraje sociální hry napodobující reálné situace pod vedením pedagoga</p> <p>* zvládá herní a pohybové střídavé činnosti s pedagogem a spolužáky</p> <p>* umí napodobit pohyby po pedagogovi nebo dle vzoru</p> <p>* imituje verbálně,</p>	<p>podpory</p> <p>- slovosled jednoduché otázky, kladení jednoduchých otázek</p> <p>- osvojování pravidel rozhovoru – střídání mluvčích, ukončení rozhovoru</p> <p>- nácvik volnočasových aktivit</p> <p>- společenské hry s upravenými pravidly - kooperace s pedagogem a se spolužákem/y, respektování pravidel hry, střídání hráčů, respektování ukončení hry, výhra a prohra</p> <p>- sociální hry – využití maket předmětů každodenní potřeby ke hře</p> <p>- nácvik pohybových aktivit a her se střídáním, soutěžením, kooperací</p> <p>- motorická imitace – napodobování pohybů dle pedagoga či vzoru (obrázků, fotografií, videa apod.), stavění a skládání předmětů dle vzoru</p> <p>- nácvik verbální imitace – opakování slov, vět</p> <p>- pozdravy, společenské zdvořilosti</p> <p>- vyčkání než na mě přijde řada a na splnění žádosti</p>	<p>kooperace, střídavé a paralelní činnosti</p>	<p>OSV - SR: Poznávání lidí: Vzájemné poznávání se ve třídě: zdravení, společné aktivity, jména pedagogů a spolužáků.</p> <p>Mezilidské vztahy: Chování podporující dobré vztahy: prospolečenské chování.</p> <p>Komunikace: Cvičení pozorování: při nácviku kooperace apod.</p> <p>Komunikace v různých situacích: komunikace v každodenním životě školy.</p> <p>Dovednosti pro sdělování verbální i neverbální: intonace, modulace hlasu, gesta.</p> <p>Nácvik rozhovoru.</p> <p>Kooperace a kompetice:</p> <p>Rozvoj dovedností pro spolupráci a soutěžení (paralelní činnost, střídavá činnost, závody apod.).</p> <p>OSV - MR: Řešení problémů a rozhodovací dovednosti:</p> <p>Dovednosti pro řešení problémů: žádost o pomoc, přijmutí pomoci, specifikace</p>
---	---	---	--

<p>motoricky, sociálně</p> <p>* vhodně pozdraví</p> <p>* zvládá chování a komunikaci v různých společenských situacích</p>	<p>- respektování odmítnuté žádosti</p>		<p>pomoci.</p>
--	---	--	----------------

Vyučovací předmět: **KOMUNIKAČNÍ A SOCIÁLNÍ DOVEDNOSTI** **LMP** Ročník: **6. – 9.**

Školní výstupy – žák:	Učivo:	Mezipředmětové vazby:	Průřezová témata:
<p>* funkčně komunikuje s/bez vizuální podpory na přiměřené úrovni</p> <p>* rozšiřuje si slovní zásobu ve všech slovních druzích</p> <p>* klade otázky s/bez vizuální podpory</p> <p>* odpoví na otázku</p> <p>* umí vést jednoduchý dialog s vizuální podporou</p> <p>* komentuje dění kolem sebe s vizuální podporou</p> <p>* rozlišuje vhodnou komunikaci dle</p>	<p>- rozvoj komunikace s/bez vizuální podpory</p> <p>- rozvoj slovní zásoby a větné stavby – tvoření otázek, odpovědí, komentářů (pomocí komunikace s vizuální podporou)</p> <p>- další rozvoj slovní zásoby související s každodenním životem a oblíbenými tématy</p> <p>- vedení jednoduchého dialogu s pedagogem a/nebo se spolužáky (s vizuální podporou)</p> <p>- komentování (s vizuální podporou)</p> <p>- nácvik používání společenských frází dle role komunikačního partnera</p> <p>- porozumění pokynům přiměřené obtížnosti</p> <p>- nácvik volnočasových dovedností</p> <p>- společenské hry - kooperace se spolužáky, respektování pravidel hry, střídání hráčů, respektování ukončení hry, výhra a prohra</p> <p>- sociální hry – simulace reálných situací pro nácvik</p>	<p>ČJ – rozvoj slovní zásoby a větné stavby; slovní druhy; rozhovor, popis formou řízeného rozhovoru, reprodukce textu, použití komunikačních symbolů, komentování</p> <p>D, VKO, FY, CH, PŘ, Z, HV, VV, VKZ, TV, PČ – slovní zásoba související se školní prací v jednotlivých předmětech</p>	<p>OSV – OR: Seberegulace a sebeorganizace: Cvičení sebeovládání: respektování pravidel her. Organizace vlastního času: nácvik dovednosti trávení volného času samostatnou hrou.</p> <p>Psychohygienu: Hledání pomoci při potížích: nestresovat se změnou, problémem, nácvik řešení problému vyhledáním pomoci a vyjádřením žádosti o pomoc. Organizace času: spolupráce při tvorbě denního režimu.</p> <p>OSV - SR: Mezilidské vztahy: prospolečenské chování, vztahy v naší třídě, škole.</p> <p>Komunikace: Cvičení pozorování:</p>

<p>společenských rolí</p> <p>* rozumí pokynům přiměřené obtížnosti</p> <p>* hraje společenské hry se spolužáky</p> <p>* hraje sociální hry napodobující reálné situace pod vedením pedagoga</p> <p>* zvládá herní a pohybové činnosti s pedagogem a spolužáky</p> <p>* zvládá chování a komunikaci v různých společenských situacích</p>	<p>adekvátního chování (u doktora, obchod atd.)</p> <p>- herní a pohybové hry – střídavé, soutěživé, kooperální – se spolužáky a pedagogy</p> <p>- procvičování různých forem imitace</p> <p>- nácvik společenského chování a komunikace v konkrétních situacích (hromadné dopravní prostředky, nakupování, kino, divadlo, restaurace, výstava apod.)</p>		<p>při nácvičku kooperace apod.</p> <p>Komunikace v různých situacích: komunikace v každodenním životě školy. Dovednosti pro sdělování verbální i neverbální: intonace, modulace hlasu, gesta. Nácvik rozhovoru. Pravda a lež v komunikaci. Dovednosti komunikační obrany proti agresi a manipulaci.</p> <p>Kooperace a kompetice: rozvoj dovedností pro spolupráci a soutěžení (paralelní činnost, střídavá činnost, závody, kooperace).</p> <p>OSV – MR: Hodnoty, postoje, praktická etika: pomáhající a prosociální chování.</p> <p>MedV: Fungování a vliv médií ve společnosti: vliv médií na uspořádání dne.</p>
--	---	--	--

6 Hodnocení výsledků vzdělávání žáků

6.1 Pravidla pro hodnocení žáků

Nedílnou součástí výchovně vzdělávacího procesu je hodnocení žáků. Hodnocení žáků vychází z platných právních předpisů a podrobně je popsáno ve školním řádu, jehož součástí jsou pravidla pro hodnocení výsledků vzdělávání žáků.

Hodnocení vychází z posouzení míry dosažení ročníkových, příp. školních výstupů formulovaných v učebních osnovách školního vzdělávacího programu. Hodnocení je pedagogicky zdůvodněné, odborně správné a doložitelné.

1. Pedagogičtí pracovníci zajišťují, aby žáci, zákonní zástupci žáků, popřípadě osoby, které vůči žákům plní vyživovací povinnost, byli včas informováni o průběhu a výsledcích vzdělávání žáka.
2. Každé pololetí se vydává žákovi vysvědčení; za první pololetí lze místo vysvědčení vydat žákovi výpis z vysvědčení. Na konci každého školního roku je vypracováno otevřené širší slovní hodnocení Edukačního plánu.
3. Výsledky vzdělávání žáků na vysvědčení se po celou dobu docházky do školy hodnotí ve všech předmětech (s výjimkou PSPP) slovně včetně chování. Bude-li u některého žáka vhodnější způsob hodnocení klasifikací, bude hodnocen tímto způsobem.
4. Škola převede slovní hodnocení do klasifikace v případě přestupu žáka na školu, která hodnotí odlišným způsobem, a to na žádost této školy nebo zákonného zástupce žáka. Pro účely přijímacího řízení ke střednímu vzdělávání se slovní hodnocení převede do klasifikace.
5. Do vyššího ročníku postoupí žák, který na konci druhého pololetí prospěl ze všech povinných předmětů stanovených školním vzdělávacím programem s výjimkou předmětů výchovného zaměření stanovených rámcovým vzdělávacím programem a předmětů, z nichž byl uvolněn. Do vyššího ročníku postoupí i žák prvního stupně základní školy, který již v rámci prvního stupně opakoval ročník, a žák druhého stupně základní školy, který již v rámci druhého stupně opakoval ročník, a to bez ohledu na prospěch tohoto žáka.
6. Nelze-li žáka hodnotit na konci prvního pololetí, určí ředitel školy pro jeho hodnocení náhradní termín, a to tak, aby hodnocení za první pololetí bylo provedeno nejpozději

do dvou měsíců po skončení prvního pololetí. Není-li možné hodnotit ani v náhradním termínu, žák se za první pololetí nehodnotí.

7. Nelze-li žáka hodnotit na konci druhého pololetí, určí ředitel školy pro jeho hodnocení náhradní termín, a to tak, aby hodnocení za druhé pololetí bylo provedeno nejpozději do konce září následujícího školního roku. V období měsíce září do doby hodnocení navštěvuje žák nejbližší vyšší ročník, popřípadě znovu devátý, respektive desátý ročník.
8. Má-li zákonný zástupce žáka pochybnosti o správnosti hodnocení na konci prvního nebo druhého pololetí, může do 3 pracovních dnů ode dne, kdy se o hodnocení prokazatelně dozvěděl, nejpozději však do 3 pracovních dnů od vydání vysvědčení, požádat ředitele školy o přezkoumání hodnocení žáka.
9. Žák, který plní povinnou školní docházku, opakuje ročník, pokud na konci druhého pololetí neprospěl nebo nemohl být hodnocen. To neplatí o žákovi, který na daném stupni základní školy již jednou ročník opakoval; tomuto žákovi může ředitel školy na žádost jeho zákonného zástupce povolit opakování ročníku pouze z vážných zdravotních důvodů.
10. Ředitel školy může žákovi, který splnil povinnou školní docházku a na konci druhého pololetí neprospěl nebo nemohl být hodnocen, povolit na žádost jeho zákonného zástupce opakování ročníku po posouzení jeho dosavadních studijních výsledků a důvodů uvedených v žádosti.
11. Zvláště hrubé slovní a úmyslné fyzické útoky žáka vůči pracovníkům školy nebo školského zařízení se vždy považují za závažné zaviněné porušení povinností stanovených tímto zákonem. Jedná se o útoky, které nevyplývají z postižení žáků.
12. Ředitel školy může na základě vlastního rozhodnutí nebo na základě podnětu jiné právnické či fyzické osoby žákovi po projednání v pedagogické radě udělit pochvalu nebo jiné ocenění za mimořádný projev lidskosti, občanské nebo školní iniciativy, záslužný nebo statečný čin nebo za dlouhodobou úspěšnou práci.
13. Třídní učitel může na základě vlastního rozhodnutí nebo na základě podnětu ostatních vyučujících žákovi po projednání s ředitelem školy udělit pochvalu nebo jiné ocenění za výrazný projev školní iniciativy nebo za déletrvající úspěšnou práci.
14. Při porušení povinností stanovených školním řádem lze podle závažnosti tohoto porušení žákovi uložit:
 - a. napomenutí třídního učitele,

- b. důtku třídního učitele,
- c. důtku ředitele školy
- d. snížený stupeň z chování (slovní hodnocení).

15. Ředitel školy nebo třídní učitel neprodleně oznámí udělení pochvaly a jiného ocenění nebo uložení napomenutí nebo důtky a jeho důvody prokazatelným způsobem žákovi a jeho zákonnému zástupci.

16. Udělení pochvaly a jiného ocenění a uložení napomenutí nebo důtky se zaznamená do dokumentace školy. Udělení pochvaly a jiného ocenění se zaznamená na vysvědčení za pololetí, v němž bylo uděleno.

6. 1. 1 Způsoby hodnocení

Všichni žáci naší školy jsou hodnoceni na vysvědčení v předmětech stanovených školním vzdělávacím programem a chování kombinací dvou způsobů:

- **Slovní hodnocení** – je stručné a jasně rozlišuje klasifikační stupeň. Popisuje zřejmou úroveň vzdělání žáka, které dosáhl zejména ve vztahu k ročníkovým, příp. školním výstupům formulovaným v učebních osnovách jednotlivých předmětů ŠVP ZV Základ pro život. Žák není na vysvědčení hodnocen v předmětu KASD.
- **Otevřené širší slovní hodnocení** – je obsáhlejší, nerozlišuje klasifikační stupeň. Detailně popisuje, co žák zvládá ve všech jednotlivých předmětech, jakým způsobem pracuje, jak komunikuje, na jaké úrovni jsou jeho sociální dovednosti, pracovní návyky, volnočasové dovednosti a sebeobslužné dovednosti. Dále popisuje žákovo chování ve škole a na akcích pořádaných školou vzhledem k jeho individuálním možnostem a schopnostem uvědomování si důsledků svého chování, případně popisuje opatření k předcházení a zvládnutí nežádoucího chování, které může být důsledkem vyplývajícím z postižení sociálního chování, komunikace a představitosti u žáků s autismem.

Žáci jsou hodnoceni na vysvědčení ve všech předmětech ŠVP ZV Základ pro život, podle kterého jsou vzděláváni, s výjimkou předmětu speciálně pedagogické péče - Komunikační a sociální dovednosti. Na vysvědčení jsou hodnoceni kombinací obou výše uvedených způsobů. V dokumentu nazvaném Hodnocení Edukačního plánu žáka se jedná o otevřené širší slovní hodnocení. Všichni žáci jsou v něm hodnoceni ve všech předmětech, a to

i v předmětu speciálně pedagogické péče Komunikační a sociální dovednosti, neboť úroveň komunikačních a sociálních dovedností je z hlediska dalšího vývoje žáka s autismem a spolupráce s ním klíčová.

6. 1. 1. 1 Slovní hodnocení

Níže uvedená tabulka slovního hodnocení umožňuje převedení slovního hodnocení do klasifikace v případě přestupu žáka na školu, která hodnotí klasifikací, a to na žádost této školy nebo zákonného zástupce žáka. Dojde-li k převádění slovního hodnocení do klasifikace po druhém pololetí, bude žákovi vydáno vysvědčení, kde budou údaje za první pololetí proškrtnuty, a hodnocení druhého pololetí bude vyjádřeno klasifikačním stupněm. Dále převede škola slovní hodnocení do klasifikace pro účely přijímacího řízení ke střednímu vzdělávání. Při převodu slovního hodnocení do klasifikace se na prvním stupni použije pro zápis stupně hodnocení číslice, na druhém stupni slovní označení stupně hodnocení.

Výsledky vzdělávání ve vyučovacích předmětech se v případě použití klasifikace hodnotí na vysvědčení stupni prospěchu: 1 - výborný, 2- chvalitebný, 3 – dobrý, 4 – dostatečný, 5 – nedostatečný.

Chování žáka ve škole a na akcích pořádaných školou se v případě použití klasifikace hodnotí na vysvědčení stupni: 1 – velmi dobré, 2- uspokojivé, 3 – neuspokojivé.

VÝSLEDKY VZDĚLÁVÁNÍ VE VYUČOVACÍCH PŘEDMĚTECH:

Slovní hodnocení vypovídá o zvládnutí učiva žákem, samozřejmě za neustálého poskytnutí potřebné podpory vyplývající z charakteristiky postižení žáků s autismem. Tedy např. klasifikační stupeň 1 se uděluje, pokud žák zvládá zcela samostatně učivo předepsané ve školním vzdělávacím programu a následně v Edukačním plánu, vždy ale s poskytnutou potřebnou mírou strukturalizace, vizualizace a individualizace.

	KLASIFIKAČNÍ STUPNICE				
PŘEDMĚT	1	2	3	4	5
ČJ, AJ, NJ	Učivo zvládá zcela samostatně	Učivo zvládá s mírnou pomocí	Učivo zvládá s pomocí	Učivo zvládá s trvalou pomocí	Učivo dosud nezvládá
M, I	Učivo zvládá zcela samostatně	Učivo zvládá s mírnou pomocí	Učivo zvládá s pomocí	Učivo zvládá s trvalou pomocí	Učivo dosud nezvládá
ČAJS, D, VKO, FY, CH, PŘ, Z, VKZ	Učivo zvládá zcela samostatně	Učivo zvládá s mírnou pomocí	Učivo zvládá s pomocí	Učivo zvládá s trvalou pomocí	Učivo dosud nezvládá
HV	Je aktivní a snaživý, učivo zvládá zcela samostatně	Je snaživý, učivo zvládá s mírnou pomocí	Učivo zvládá s pomocí	Učivo zvládá s trvalou pomocí	Učivo dosud nezvládá
VV	Je tvořivý a zručný, učivo zvládá zcela samostatně	Je zručný, učivo zvládá s mírnou pomocí	Při výkonu výtvarných dovedností potřebuje pomoc	Při výkonu výtvarných dovedností potřebuje trvalou pomoc	Dosud nezvládá výtvarné aktivity
TV	Je obratný a snaživý, učivo zvládá zcela samostatně	Je méně obratný, ale snaží se, učivo zvládá s mírnou pomocí	Při výkonu pohybových aktivit potřebuje pomoc	Při výkonu pohybových aktivit potřebuje trvalou pomoc	Dosud nezvládá pohybové aktivity
PČ	Je samostatný a zručný,	Je zručný, pracuje	Při práci vyžaduje	Pracuje s trvalou	Učivo dosud nezvládá

	učivo zvládá zcela samostatně	s mírnou pomocí	vedení	pomocí	
--	-------------------------------	-----------------	--------	--------	--

CHOVÁNÍ ŽÁKA VE ŠKOLE A NA AKCÍCH POŘÁDANÝCH ŠKOLOU:

Hodnocení probíhá s přihlédnutím k věku, k postižení a mentální a morální vyspělosti žáka. Kritériem pro hodnocení chování je dodržování pravidel slušného chování, dodržování školního řádu během klasifikačního období. Problémy v chování se projednávají na pedagogické radě. Rodiče či zákonní zástupci jsou o chování žáka informováni třídním učitelem. Žák není hodnocen za poruchy chování, které jsou důsledkem jeho postižení, a to ani v případě, že se jedná o velmi závažné porušení chování.

KLASIFIKAČNÍ STUPNICE			
	1	2	3
CHOVÁNÍ	Chování je přiměřené individuálním možnostem a schopnostem uvědomování si důsledků svého chování. Žák je vždy přístupný výchovnému působení a snaží se své chyby napravit.	Chování je v rozporu s možnostmi uvědomování si důsledků svého chování, žák vědomě překračuje pravidla slušného chování a školní řád.	Chování je ve výrazném rozporu s možnostmi uvědomování si důsledků svého chování, žák se vědomě dopouští takových přestupků, kterými je vážně ohrožena výuka, bezpečnost nebo zdraví jeho i jiných osob.

6. 1. 1. 2 Otevřené širší slovní hodnocení

Musí splňovat tyto kritéria:

- Jednoznačnost
- Srozumitelnost
- Věcnost
- Komplexnost

- Pozitivní formulace
- Individuální míru
- Pedagogický takt a přiměřenost

Otevřené širší slovní hodnocení především popisuje:

- Dosaženou úroveň žáka v konkrétních předmětech a klíčových kompetencí (na konci školního roku)
- Potřebnou míru podpory (struktura, vizualizace, pomůcky, různá opatření apod.)
- Pracovní návyky – samostatnost, denní režim a jeho používání, strukturované úkoly, pracovní a procesuální schémata, dobu soustředění, koncentraci pozornosti, počet úkolů, motivační systém
- Socializaci v rámci třídy, školy a mimo školu – paralelní práce, skupinová práce, vztahy k žákům i pedagogům
- Vztah k jednotlivým činnostem
- Snahu, aktivitu žáka

6. 1. 1. 3 Celkové hodnocení

Možnosti celkového hodnocení žáků na vysvědčení jsou tyto:

- prospěl(a) s vyznamenáním
- prospěl(a)
- neprospěl(a)
- nehodnocen(a)

Žák je hodnocen stupněm prospěl(a) s vyznamenáním, není-li v žádném z povinných předmětů stanovených ŠVP hodnocen na vysvědčení stupněm prospěchu horším než 2 – chvalitebný, průměr stupňů prospěchu ze všech povinných předmětů stanovených školním vzdělávacím programem není vyšší než 1,5 a jeho chování je hodnoceno stupněm velmi dobré (pro určení stupně prospěl(a) s vyznamenáním nebo prospěl(a) si pedagog převede slovní hodnocení do klasifikačního stupně).

Žák je hodnocen stupněm prospěl(a), není-li v žádném povinném předmětu hodnocen slovně „... dosud nezvládá“.

Žák je hodnocen stupněm neprospěl(a), je-li v některém z povinných vyučovacích předmětů hodnocen slovně „... dosud nezvládá“, nebo není-li z některého předmětu hodnocen na konci druhého pololetí.

Žák je nehodnocen(a), není-li možné žáka hodnotit z některého povinného vyučovacího předmětu na konci prvního pololetí.

Do vyššího ročníku postoupí žák, který na konci druhého pololetí prospěl ze všech povinných předmětů stanovených školním vzdělávacím programem s výjimkou předmětů výchovného zaměření a předmětů, z nichž byl uvolněn.

6. 1. 1. 4 Hodnocení v zájmových útvarech

Pro hodnocení žáka v zájmových útvarech se využívá dvou možností:

- pracoval(a) úspěšně – žák je velmi aktivní, tvořivý pracuje se zájmem
- pracoval(a) – žák je méně aktivní, bez většího zájmu

6. 1. 1. 5 Podmínky nehodnocení žáka

Žák není hodnocen v pololetí nebo na konci školního roku z důvodu:

- dlouhodobá celková absence ze zdravotních důvodů (omluvená)
- dlouhodobá celková absence (neomluvená)
- osvobození v jednotlivých předmětech ze zdravotních důvodů

6. 1. 1. 6 Dokument Hodnocení Edukačního plánu žáka

Součástí elektronické dokumentace žáka je tzv. Hodnocení Edukačního plánu žáka. Toto Hodnocení EP žáka obsahuje detailnější otevřené širší slovní hodnocení, a to ve všech předmětech a chování ve škole a na akcích pořádaných školou. Otevřené širší slovní hodnocení zahrnuje posouzení výsledků vzdělávání žáka v jejich vývoji, ohodnocení píle žáka a jeho přístupu ke vzdělávání i v souvislostech, které ovlivňují jeho výkon, a naznačení dalšího rozvoje žáka. Obsahuje také zdůvodnění hodnocení a doporučení, jak předcházet případným neúspěchům žáka a jak je překonávat. V Hodnocení EP žáka je popsáno, jakým způsobem žák pracuje, jak komunikuje, na jaké úrovni jsou jeho sociální dovednosti, pracovní návyky, volnočasové dovednosti a sebeobslužné dovednosti, motivační systém, práce s denním režimem. Součástí hodnocení žáka jsou i doporučené dominantní směry rozvoje pro příští období. Na konci školního roku Hodnocení EP žáka obsahuje i hodnocení dosažené úrovně jednotlivých klíčových kompetencí. Vše s ohledem na individuální zvláštnosti žáka a jeho speciální vzdělávací potřeby. Výsledky vzdělávání jsou popsány tak, aby byla zřejmá úroveň vzdělání žáka, které dosáhl zejména ve vztahu k ročníkovým (školním) výstupům

formulovaným v učebních osnovách ŠVP, k jeho vzdělávacím a osobnostním předpokladům a k věku žáka.

6. 1. 1. 7 Získávání podkladů pro hodnocení

Průběžně žáka hodnotíme slovně (přímo po ukončení činnosti, do informativních deníčků, příp. žákovských knížek, a osobně s rodiči). Přímo při práci či bezprostředně po ukončení práce je žák ohodnocen pro něj srozumitelným způsobem – získá žádanou odměnu či žeton, který uplatní ve svém žetonovém hospodářství. Vždy dbáme na to, aby žák rozuměl hodnocení.

Všichni pedagogové si v souladu s filozofií Strukturovaného učení vedou podrobné dokumentace nácviku jednotlivých dovedností a znalostí – každý vždy za jednotlivé činnosti, za které v rámci třídy odpovídá. Tato dokumentace slouží k sledování vývoje žáka a jako podklad k celkovému hodnocení žáka na vysvědčení a do Hodnocení EP žáka. Tyto dokumentace jsou nezbytné z důvodu opakovaného použití jednotlivých úkolů (sešit zůstane i s výsledky hodnocení, ale strukturovaný šanon či krabice se rozloží pro opětovné použití).

Podklady pro hodnocení získávají pedagogičtí pracovníci zejména: diagnostickým pozorováním žáka, sledováním jeho výkonů a potřebné míry pomoci, analýzou výsledků různých činností žáků, konzultacemi s ostatními vyučujícími a podle potřeby i s psychologickými a zdravotnickými pracovníky.

Informace o vzdělávání žáků jsou zákonným zástupcům předávány ústně při osobních pohovorech a konzultacích, písemně v informačních deníčcích, příp. žákovských knížkách a vysvědčením na konci každého pololetí.

6. 1. 1. 8 Zásady hodnocení žáka

Zásady hodnocení žáka:

- Hodnocení je žákovi srozumitelné a přichází bezprostředně po vyučovacím bloku nebo v průběhu samotného vzdělávání.
- Vždy se jedná o individuální vztahovou linii v hodnocení žáka, individuální pokrok, uplatňujeme individuální vztahovou normu – hodnotíme tedy cíle stanovené v Edukačním plánu.
- Využíváme formativní typ hodnocení, který umožňuje cílenou radu, vedení, návod ke zlepšení a motivaci pro další práci. U úzkostných žáků snižuje obavy ze selhání a posiluje jejich sebevědomí.

- Uplatňujeme přiměřenou náročnost.
- Uplatňujeme pedagogický takt vůči žákovi.
- Přihlížíme k věkovým zvláštnostem.
- Přihlížíme ke zvláštnostem vyplývajících z poruch autistického spektra.
- Připouštíme určitou indispozici.
- Opíráme se o dominantní kladné vlastnosti.
- Preferujeme pochvalu a pozitivní hodnocení, které je nejen odměnou, ale i stimulem k většímu úsilí (individuální odměny, pochvaly).
- Jako předpoklad úspěšné práce a možnosti ohodnotit žáka jemu srozumitelnou formou vytváříme žákům individuálně přizpůsobený motivační systém a učíme žáka tento systém pochopit a respektovat.
- Materiální a činnostní odměny za práci vždy doplňujeme sociální odměnou (nejčastěji slovní nebo gestem – např. potlesk).
- Hodnocení je motivující.

6. 1. 1. 9 Sebehodnocení

PRAVIDLA SEBEHODNOCENÍ:

Sebehodnocení je jedna z forem hodnocení, jež přispívá k rozvoji zdravého sebevědomí a zvyšuje míru sebedůvěry, která je u našich žáků velmi důležitá. Snažíme se žákům poskytnout takové podmínky, aby zažívali pocit úspěchu. Pokud si žák věří, dané úkoly úspěšně zvládne, překonává snáze překážky a chápe, že chyba je přirozenou součástí procesu učení. Žáci jsou do sebehodnocení zapojováni na úrovni odpovídajícímu stupni jejich postižení. Sebehodnocení vede k větší aktivitě žáka a musí být vždy doplněno hodnocením učitele. Rozhodující je zapojení se do činnosti, snaha a zájem o činnost, výsledek činnosti není jediným kritériem pro hodnocení žáků.

Žák je veden učitelem a zná kritéria hodnocení, která musí být srozumitelná. Žák se učí zhodnotit dle svých možností podíl na činnosti. Hodnotí se způsobem, kterému rozumí a jež nastaví učitel. Je veden návodnými otázkami učitele, na které se snaží reagovat. Může využívat určující symboly.

Nicméně pro některé žáky může být sebehodnocení problematičtěji uchopitelné pro deficit v oblasti sociálních a emočních dovedností a tím pádem nemusí plnit motivační funkci při vzdělávání – vždy k využívání sebehodnocení přistupujeme individuálně dle možností konkrétního žáka.

ZÁSADY SEBEHODNOCENÍ:

- Vhodná náročnost
- Schopnost posoudit se objektivně (nadhodnocení, podhodnocení)
- Ohledy vůči věku, závažnosti postižení
- Možnost indispozice
- Uplatňování sebekritiky
- Pozitivní sebekritika
- Ocenění sama sebe
- Schopnost přiznat chybu

6. 1. 2 Kritéria hodnocení

- Úroveň zvládnutí učiva a míra osvojení cílů vzdělávání stanovených v Edukačním plánu, které jsou rozpracovanými ročníkovými (školními) výstupy v jednotlivých předmětech.
- Míra samostatnosti, případně míra pomoci potřebná při osvojování si učiva.
- Aktivita, vynaložené úsilí a snaha žáka při osvojování učiva.
- Aktivita, vynaložené úsilí a snaha žáka při aplikaci získaných vědomostí a dovedností v praxi, při řešení problémů, při přenosu zkušeností.
- Úroveň sociálních dovedností – jejich vývoj.
- Úroveň komunikačních dovedností – jejich vývoj.
- Vývoj žáka ve všech sledovaných oblastech.
- Dosažená úroveň jednotlivých klíčových kompetencí
- Přístup k povinnostem.

Samostatná práce žáků**Každý žák je posuzován individuálně z hledisek:**

- Práce ve strukturovaných krabicích, šanonech, sešitech atd. na činnosti nazvané samostatná práce bez pomoci pedagoga – opakování získaných dovedností, schopností a vědomostí.
- Samostatnost při provádění naučených jednotlivých dovedností, schopností a operací a použití vědomostí – ne na samostatné práci.

- Práce pod dohledem pedagoga – nácvik jednotlivých dovedností, schopností a získávání vědomostí atd. ve všech vyučovacích předmětech.
- Ústní zkoušení a písemné práce – zadávány dle individuálních možností žáků formou řízeného rozhovoru, pracovními listy atd.
- Úprava sešitů, úklid pracovní plochy.
- Domácí úkoly.
- Míra a způsob dopomoci při používání jednotlivých dovedností, schopností a vědomostí.
- Nepísemné výstupy – výrobky, výkresy, pracovní operace, cvičební úkony apod.

Skupinová práce žáků

Každý žák je posuzován individuálně z hledisek:

- Dosažená úroveň schopnosti kooperace s pedagogem, spolužákem, více spolužáky.
- Aktivita a vynaložená snaha.
- Zájem na konečném výsledku.

Chování žáků

Každý žák je posuzován individuálně z hledisek:

- Dodržování pravidel slušného chování.
- Chování ve škole.
- Chování na akcích školy, které se uskutečňují mimo školu.
- Vývoj v chování.

7 Dodatky